

**WARUNKI
ZAMÓWIENIA
(WZ)**

oznaczenie sprawy: 1400/DW00/ZR/KZ/2022/0000028879



Zaprojektowanie, wdrożenie i utrzymanie platformy służącej do zawierania umów z klientami Enea S.A. w formie elektronicznej.

Zatwierdzam

podpis Kierownika Zamawiającego
(osoby upoważnionej)

Poznań, dnia 06 maja 2022 r.

SPIS TREŚCI

Rozdział I – INFORMACJA DLA WYKONAWCÓW	3
1. Informacje wstępne.....	3
2. Tryb udzielenia zamówienia	4
3. Przedmiot zamówienia	4
4. Termin realizacji zamówienia	5
5. Warunki wsparcia technicznego	5
6. Warunki udziału w postępowaniu oraz brak podstaw wykluczenia udziału w postępowaniu	5
7. Wymagane dokumenty i oświadczenia	7
8. Wadium.....	9
9. Sposób przygotowania oferty	9
10. Oferty wspólne	11
11. Sposób obliczenia ceny oferty	12
12. Miejsce i termin składania ofert	12
13. Termin związania ofertą	13
14. Kryteria oceny ofert	13
15. Otwarcie ofert i przebieg postępowania	13
16. Odrzucenie oferty.....	15
17. Unieważnienie postępowania	15
18. Zabezpieczenie należytego wykonania umowy	16
19. Zawarcie Umowy.....	16
ROZDZIAŁ II – OPIS PRZEDMIOTU ZAMÓWIENIA	18
ROZDZIAŁ III – WYKAZ ZAŁĄCZNIKÓW.....	59

ROZDZIAŁ I – INFORMACJA DLA WYKONAWCÓW**1. INFORMACJE WSTĘPNE**

1.1. Zamawiającym w niniejszym postępowaniu jest:

ENEA Centrum sp. z o.o.
z siedzibą w Poznaniu, Plac Władysława Andersa 7, 61-894 Poznań
wpisana do rejestru przedsiębiorców Krajowego Rejestru Sądowego prowadzonego przez Sąd Rejonowy
Poznań - Nowe Miasto i Wilda w Poznaniu, VIII Wydział Gospodarczy Krajowego Rejestru Sądowego
pod numerem KRS: 0000477231, NIP: 777-000-28-43, REGON: 630770227,
o kapitale zakładowym 103 929 000 zł

1.2. Numer postępowania: Postępowanie, którego dotyczy niniejszy dokument oznaczone jest znakiem:

1400/DW00/ZR/KZ/2022/0000028879

Wykonawcy we wszystkich kontaktach z Zamawiającym powinni powoływać się na ten znak.

1.3. Wszelkie informacje dotyczące postępowania Zamawiający udostępnia na swojej stronie internetowej www.enea.pl/bip/zamowienia, która jest główną stroną prowadzonego postępowania. Zamawiający informuje, iż Platforma Zakupowa Logintrade.NET dostępna na stronie internetowej GK ENEA pod adresem <https://www.enea.pl/bip/zamowienia/zamowienia-logintrade> służy wyłącznie do składania ofert i zadawania pytań do treści Warunków Zamówienia.

1.4. Zamawiający informuje, że postępowanie, w tym otwarcie ofert jest niejawne i nie zamierza zwoływać zebrania Wykonawców.

1.5. **W niniejszym postępowaniu Wykonawcom nie przysługują środki odwoławcze.**

1.6. Wykonawca ponosi wszelkie koszty związane z uczestnictwem w niniejszym postępowaniu, w tym także z przygotowaniem i złożeniem oferty.

1.7. Żadne materiały dotyczące postępowania, dostarczone przez Wykonawców, nie podlegają zwrotowi.

1.8. Wykonawca może zwrócić się pisemnie do Zamawiającego o wyjaśnienie dokumentacji postępowania. Zamawiający udzieli wyjaśnień nie później niż na 3 dni przed upływem terminu składania Ofert – pod warunkiem, że wniosek o wyjaśnienie treści dokumentacji postępowania wpłynął do Zamawiającego za pośrednictwem Platformy Zakupowej Logintrade nie później, niż do końca dnia, w którym upływa połowa wyznaczonego terminu składania Ofert.

Uwaga: Termin zadawania pytań określony na Platformie Logintrade nie jest wiążący z uwagi na ograniczenia narzędzia oraz dopuszczenie możliwości zadania pytania po upływie połowy terminu, o którym mowa powyżej.

Zamawiający dopuszcza przesłanie wniosków na adresy e-mail wskazane w pkt 1.16. WZ (konieczne jest wysłanie na oba adresy e-mail). Udzielenie odpowiedzi później, niż na 3 dni przed upływem terminu składania Ofert dopuszczalne jest pod warunkiem przedłużenia terminu składania Ofert

1.9. Treść zapytań bez ujawniania źródła zapytania wraz z wyjaśnieniami Zamawiając udostępni na swojej stronie internetowej www.enea.pl/bip/zamowienia. W przypadku wpływu pytań ze strony Wykonawcy (również zadanych poprzez Platformę Zakupową Logintrade) po upływie terminu na składanie wniosku o wyjaśnienie treści dokumentacji postępowania określonego w pkt 1.8. Warunków Zamówienia, Zamawiający może udzielić wyjaśnień albo pozostawić wniosek bez rozpoznania.

1.10. Zamawiający może w każdym czasie, przed upływem terminu składania Ofert, zmodyfikować treść Warunków Zamówienia. Zmiana może dotyczyć kryteriów oceny Ofert, a także warunków udziału w postępowaniu oraz sposobu oceny ich spełnienia.

1.11. Zamawiający może również przedłużyć termin składania Ofert – z uwzględnieniem czasu niezbędnego do wprowadzenia w Ofertach zmian wynikających z modyfikacji treści Warunków Zamówienia. Przedłużenie terminu składania Ofert nie wpływa na bieg terminu składania wniosków o wyjaśnienie dokumentacji postępowania.

- 1.12. Postępowanie jest prowadzone **w języku polskim** w związku z tym wszelkie oświadczenia, zawiadomienia, zapytania do treści Warunków Zamówienia, oferty itp. muszą być składane w języku polskim. Zawarte w ofercie dokumenty sporządzone w języku obcym, muszą być złożone wraz z tłumaczeniami na język polski. Zamawiający dopuszcza możliwość przedstawienia tłumaczenia zwykłego. W przypadku wątpliwości Zamawiający może zażądać uzupełnienia oferty o tłumaczenie sporządzone przez tłumacza przysięgłego.
- 1.13. W postępowaniu obowiązuje zasada pisemności, przy czym:
- oferty, wyjaśnienia/uzupełnienia treści oferty, załączniki do oferty, oświadczenie o przedłużeniu terminu związania ofertą, protokół z negocjacji oraz inna korespondencja składana jest za pośrednictwem środków **komunikacji elektronicznej**,
 - wszelkie informacje przekazane lub pozyskane w innej formie niż określonej w lit. a) powyżej pozostają bez wpływu na postępowanie,
 - jeżeli Zamawiający lub Wykonawca przekazują dokumenty, informacje, zawiadomienia za pomocą poczty elektronicznej, każda ze stron żąda niezwłocznego potwierdzenia drugiej stronie faktu ich otrzymania.
- 1.14. Oświadczenia, wnioski, zawiadomienia, zapytanie oraz inne dokumenty i informacje uważa się za złożone w wyznaczonym terminie, jeżeli ich treść została zarejestrowana na Platformie Zakupowej Logintrade lub dotarła do adresata przed upływem terminu wyznaczonego przez Zamawiającego
- 1.15. Zamawiający przygotowuje i przeprowadza niniejsze postępowanie w sposób zapewniający zachowanie uczciwej konkurencji oraz równe traktowanie Wykonawców. Czynności związane z przygotowaniem i przeprowadzeniem niniejszego postępowania wykonują osoby zapewniające bezstronność i obiektywizm.
- 1.16. Osobami uprawnionymi do bezpośredniego kontaktowania się z Wykonawcami są:

Pani Natalia Burzmińska

ENEA Centrum Sp. z o.o., Departament Zakupów

Plac Władysława Andersa 7, 61-894 Poznań

e-mail: natalia.burzminska@enea.pl

Pani Anna Garczarek-Nowak

ENEA Centrum Sp. z o.o. Departament Zakupów

Plac Władysława Andersa 7, 61-894 Poznań

e-mail: anna.garczarek-nowak@enea.pl

2. TRYB UDZIELENIA ZAMÓWIENIA

- 2.1. Postępowanie o udzielenie zamówienia prowadzone jest zgodnie z wewnętrznymi regulacjami obowiązującymi u Zamawiającego oraz w oparciu o niniejsze Warunki Zamówienia.
- 2.2. **Do postępowania nie znajdują zastosowania przepisy ustawy z dnia 11 września 2019 r. Prawo zamówień publicznych.**
- 2.3. **Zamawiający informuje, iż w prowadzonym postępowaniu, Zamawiający najpierw dokona badania i oceny ofert, a następnie dokona kwalifikacji podmiotowej Wykonawcy, którego oferta została najwyżej oceniona, w zakresie braku podstaw wykluczenia oraz spełnienia warunków udziału w postępowaniu.**

3. PRZEDMIOT ZAMÓWIENIA

- 3.1. Przedmiotem zamówienia jest:

Zaprojektowanie, wdrożenie i utrzymanie platformy służącej do zawierania umów z klientami Enea S.A. w formie elektronicznej.

Szczegółowy Opis Przedmiotu Zamówienia zawarty jest w Rozdziale II Warunków Zamówienia „Opis Przedmiotu Zamówienia”.

- 3.2. Wykonawca może złożyć tylko jedną ofertę. Alternatywy zawarte w treści oferty spowodują jej odrzucenie.
- 3.3. Nie dopuszcza się składania ofert częściowych, równoważnych ani wariantowych. Złożona oferta musi dokładnie odpowiadać Szczegółowemu Opisowi Przedmiotu Zamówienia zawartemu w Rozdziale II Warunków

Zamówienia, zostać przedstawiona zgodnie z formularzem ofertowym stanowiącym **Załącznik nr 1 do Warunków Zamówienia** i obejmować swoim zakresem całość zamówienia.

- 3.4. Zamawiający dopuszcza wykonanie zamówienia z udziałem podwykonawców. Wykonawca odpowiada za działania podwykonawców w pełnym zakresie jak za swoje własne działania.
- 3.5. Zamawiający w wyniku postępowania zamierza zawrzeć Umowę z jednym Wykonawcą.

4. TERMIN REALIZACJI ZAMÓWIENIA

- 4.1. Wykonawca wykona przedmiot zamówienia zgodnie z terminami wskazanymi w Formularzu oferty według następujących etapów:

4.1.1. WDROŻENIE SYSTEMU – zgodnie z § 3 ust. 1 projektu Umowy, który stanowi Załącznik nr 9 do WZ, w tym:

- a) Etap 1 - Koncepcja Biznesowa i Koncepcja Techniczna;
- b) Etap 2 - Skonfigurowany i przetestowany System gotowy do Pilotażu;
- c) Etap 3 - Pilotaż;
- d) Etap 4 - Pełnoskalowe uruchomienie systemu produkcyjnego.

Zamawiający zastrzega, że Etap 4 powinien rozpocząć się najpóźniej dnia 01.12.2023 roku.

4.1.2. USŁUGI SERWISOWE I INNE USŁUGI - zgodnie z § 10 ust. 1 oraz § 11 ust. 1 projektu Umowy, który stanowi Załącznik nr 9 do WZ.

- 4.2. **W Formularzu oferty stanowiącym załącznik nr 1 do WZ, Wykonawca zobowiązany jest do wskazania terminów realizacji poszczególnych Etapów Wdrożenia Systemu, których zakres określono w załączniku nr 2 do projektu Umowy, stanowiącym Załącznik nr 9 do Warunków Zamówienia.**

5. WARUNKI SERWISU I GWARANACJI

- 5.1. Ogólne warunki serwisu i gwarancji zostały określone w Projekcie Umowy stanowiącym **Załącznik nr 9 do Warunków Zamówienia**.

6. WARUNKI UDZIAŁU W POSTĘPOWANIU ORAZ BRAK PODSTAW WYKLUCZENIA UDZIAŁU W POSTĘPOWANIU

- 6.1. O udzielenie zamówienia mogą ubiegać się Wykonawcy, którzy spełnią warunki udziału w postępowaniu dotyczące:

- a) posiadania niezbędnej wiedzy i doświadczenia oraz dysponowania odpowiednim potencjałem technicznym i osobami zdolnymi do wykonania Zamówienia;

Zamawiający uzna, że Wykonawca spełnia warunek, jeżeli spełnia łącznie następujące warunki:

- w okresie ostatnich 5 lat przed upływem terminu składania ofert, a jeżeli okres działalności jest krótszy, w tym okresie, należyce wykonał **2** projekty wdrożeniowe, o łącznej wartości minimum 700 000,00 zł netto¹, których przedmiot dla każdego projektu obejmował łącznie:
 - zaprojektowanie i wdrożenie portalu/aplikacji w wersji webowej;
 - opracowanie i uruchomienie portalu/aplikacji opierającej się na integracjach z wieloma systemami z wykorzystaniem usług sieciowych (WebService);
 - zaprojektowanie i wdrożenie portalu/aplikacji obsługującej tickety oraz elektroniczny obieg dokumentów w oparciu o zamodelowany proces (workflow);

Wykazane przez Wykonawcę projekty zakończone lub w trakcie realizacji muszą zostać potwierdzone dokumentami poświadczającymi należyte wykonanie/wykonywanie usług (takimi jak: referencje, oświadczenie Klienta Wykonawcy, z tym zastrzeżeniem, że Zamawiający nie dopuszcza przedstawienia referencji własnych przez Wykonawcę); dokumenty potwierdzające należyte wykonanie usług powinny być sporządzone i oznaczone w taki sposób, aby nie było

¹ Projekt wdrożeniowy – przez projekt wdrożeniowy należy rozumieć projekt obejmujący swoim zakresem analizę przedwdrożeńową, koncepcję, udzielenie licencji, konfigurację Systemu, integrację, usługi rozwojowe świadczone w trakcie wdrożenia, szkolenia.

wątpliwości, których usług wykazanych przez Wykonawcę dotyczą. W przypadku przedstawienia usług nadal realizowanych, dowód potwierdzający należyte wykonywanie usługi musi być wystawiony nie wcześniej niż 3 miesiące przed upływem terminu składania ofert.

Jeżeli Wykonawca w terminie składania oferty wykonuje zamówienie, wskazany warunek uznaje się za spełniony, jeżeli do upływu terminu składania ofert Wykonawca wykonał zamówienia o wartości nie mniejszej niż określone powyżej.

UWAGA! W przypadku projektów realizowanych na rzecz Zamawiającego (ENEA Centrum Sp. z o.o.), zamiast dokumentu potwierdzającego należyte wykonanie, Zamawiający dopuszcza wskazanie nr umowy oraz Koordynatora Umowy ze Strony Zamawiającego.

- b) sytuacji ekonomicznej i finansowej zapewniającej wykonanie zamówienia, Zamawiający uzna, że Wykonawca spełnia ten warunek, jeżeli wykaże że:
- a) posiada opłaconą polisę ubezpieczeniową od odpowiedzialności cywilnej w zakresie prowadzonej działalności gospodarczej, związanej z przedmiotem zamówienia, z **sumą gwarancyjną nie mniejszą niż 3 000 000,00 PLN (słownie: trzy miliony złotych).**
- 6.2. O udzielenie zamówienia mogą ubiegać się Wykonawcy, którzy nie podlegają wykluczeniu z udziału w postępowaniu. Wykonawca podlega wykluczeniu z udziału w Postępowaniu o udzielenie Zamówienia jeżeli:
- a. w ciągu ostatnich 3 lat przed upływem terminu składania Ofert uniemożliwił lub odmówił zawarcia Umowy w sprawie Zamówienia po wyborze jego Oferty przez Zamawiającego lub nie wniósł wymaganego zabezpieczenia należytego wykonania Umowy;
 - b. w ciągu ostatnich 3 lat przed upływem terminu składania Ofert nie wykonał przedmiotu Zamówienia na rzecz Zamawiającego lub wykonał go nienależyte, a w ramach działań naprawczych nie doprowadził przedmiotu Zamówienia do stanu zgodności z Umową lub nie naprawił powstałej w ten sposób szkody, chyba że niewykonanie lub nienależyte wykonanie jest następstwem okoliczności, za które Wykonawca nie ponosi odpowiedzialności;
 - c. w ciągu ostatnich 3 lat przed upływem terminu składania Ofert doprowadził do wypowiedzenia albo odstąpienia od Umowy w sprawie Zamówienia z przyczyn leżących po stronie Wykonawcy;
 - d. w ciągu ostatnich 3 lat przed upływem terminu składania Ofert dopuścił się poważnych naruszeń Kodeksu Kontrahentów Grupy ENEA albo dopuścił się innych naruszeń postanowień Kodeksu Kontrahentów Grupy ENEA, a w ramach działań naprawczych nie doprowadził do ich usunięcia;
 - e. w ciągu ostatnich 3 lat przed upływem terminu składania Ofert w sposób inny niż wskazany w lit. a. - d. wyrządził Zamawiającemu szkodę w związku z realizacją Zamówienia, której to szkody nie naprawił w ramach podjętych działań naprawczych;
 - f. został wpisany do Rejestru Wykonawców Wykluczonych zgodnie z „Zasadami dokonywania oceny Wykonawców w Obszarze Zakupowym Zakupy Ogólne w Grupie ENEA”;
 - g. otwarto jego likwidację, ogłoszono upadłość, którego aktywami zarządza likwidator lub sąd, zawarł układ z wierzycielami, którego działalność gospodarcza jest zawieszona albo znajduje się on w innej tego rodzaju sytuacji wynikającej z podobnej procedury przewidzianej w przepisach miejsca wszczęcia tej procedury;
 - h. doradzał lub w inny sposób był zaangażowany w przygotowanie Postępowania o udzielenie tego Zamówienia, a spowodowane tym zaangażowaniem zakłócenie konkurencji nie może być wyeliminowane w inny sposób niż przez wykluczenie Wykonawcy z udziału w tym Postępowaniu. Przed wykluczeniem Wykonawcy Zamawiający zapewnia temu Wykonawcy możliwość udowodnienia, że jego zaangażowanie w przygotowanie Postępowania o udzielenie Zamówienia nie zakłóci konkurencji;
 - i. Zamawiający może stwierdzić, na podstawie wiarygodnych przesłanek, że Wykonawca zawarł z innymi Wykonawcami porozumienie mające na celu zakłócenie konkurencji, w szczególności jeżeli należąc do tej samej grupy kapitałowej w rozumieniu ustawy z dnia 16 lutego 2007 r. o ochronie konkurencji i konsumentów, złożyli odrębne Oferty, chyba że wykażą, że przygotowali te Oferty niezależnie od siebie;

- j. naruszył obowiązki dotyczące płatności podatków, opłat lub składek na ubezpieczenia społeczne lub zdrowotne, chyba że Wykonawca przed upływem terminu składania Ofert dokonał płatności należnych podatków, opłat lub składek na ubezpieczenia społeczne lub zdrowotne wraz z odsetkami lub grzywnami lub zawarł wiążące porozumienie w sprawie spłaty tych należności;
 - k. złożył nieprawdziwe informacje mające lub mogące mieć wpływ na wynik Postępowania;
 - l. nie wykazał spełnienia warunków udziału w Postępowaniu.
- 6.3. W celu potwierdzenia, iż Wykonawca spełnia warunki udziału w Postępowaniu oraz nie podlega wykluczeniu z Postępowania, Zamawiający żąda złożenia **wraz z ofertą Załącznika nr 2 do WZ – tj. Oświadczenia wstępnego o niepodleganiu wykluczeniu z postępowania oraz spełnianiu warunków udziału w postępowaniu**. Dokument ten tymczasowo zastępuje dokumenty potwierdzające spełnienie warunków udziału w postępowaniu oraz potwierdzające brak podstaw wykluczenia z udziału w postępowaniu, wymienione w pkt 7.2. – 7.3. WZ, do złożenia których Zamawiający wezwie Wykonawcę, którego oferta została najwyżej oceniona.
- 6.4. Wykonawca musi wykazać spełnianie warunków udziału w postępowaniu nie później niż na dzień składania ofert.
- 6.5. Zamawiający dokona oceny spełniania warunków udziału w postępowaniu wskazanych w pkt 6.1 WZ oraz braku podstaw wykluczenia wskazanych w pkt 6.2. WZ, na zasadzie „spełnia – nie spełnia”, w oparciu o:
- a) informacje zawarte w Oświadczeniu, o którym mowa w pkt 6.3. WZ oraz
 - b) dokumenty i oświadczenia złożone przez Wykonawcę, którego oferta zostanie najwyżej oceniona, o których mowa w pkt 7.2. -7.3. WZ.
- 6.6. Oferta Wykonawcy, który został wykluczony z postępowania podlega odrzuceniu.
- 6.7. Wykonawcę wykluczonego z postępowania Zamawiający niezwłocznie poinformuje o wykluczeniu wraz z podaniem uzasadnienia.
- 6.8. **Nie dopuszcza się posługiwania zasobami podmiotów trzecich w celu wykazania spełnienia warunków udziału w postępowaniu.**

7. **WYMAGANE DOKUMENTY I OŚWIADCZENIA**

- 7.1. Wykonawca zobowiązany jest do złożenia oferty, na którą składają się następujące dokumenty:
- a) formularz oferty obejmujący oświadczenie o zaakceptowaniu Warunków Zamówienia (**Załącznik nr 1 do Warunków Zamówienia**) wraz z klauzulą informacyjną dotyczącą przetwarzania danych osobowych reprezentantów i pracowników Zamawiającego, o której mowa w pkt 3 lit. m) Formularza oferty,
 - b) oświadczenie wstępne Wykonawcy o niepodleganiu wykluczeniu z postępowania oraz spełnianiu warunków udziału w Postępowaniu (**Załącznik nr 2 do Warunków Zamówienia**),
 - c) podpisane upoważnienie do podpisania oferty i załączników do niej, o ile nie wynika ono z innych dokumentów załączonych przez Wykonawcę (Zamawiający udostępnia wzór, który Wykonawca może wykorzystać - **Załącznik nr 3 do Warunków Zamówienia**),
 - d) oświadczenie Wykonawcy o zachowaniu poufności (**Załącznik nr 4 do Warunków Zamówienia**),
 - e) oświadczenie Wykonawcy w zakresie wypełniania obowiązków informacyjnych przewidzianych w art. 13 lub art. 14 RODO (**Załącznik nr 5 do Warunków Zamówienia**),
 - f) podpisane oświadczenie o spełnieniu minimalnych wymagań w zakresie stosowanych zabezpieczeń technicznych i organizacyjnych dotyczących ochrony danych osobowych osób fizycznych (**Załącznik nr 8 do Warunków Zamówienia**);
- 7.2. W celu potwierdzenia spełniania warunków udziału w postępowaniu, określonych w pkt 6.1. WZ, Zamawiający żąda przedstawienia następujących oświadczeń i dokumentów aktualnych na dzień ich złożenia:
- a) wykazu usług (**Załącznik nr 6 do Warunków Zamówienia**), wraz z dokumentami potwierdzającymi ich należyte wykonanie/wykonywanie takimi jak: referencje, oświadczenie Klienta Wykonawcy, z tym zastrzeżeniem, że Zamawiający nie dopuszcza przedstawienia referencji własnych przez Wykonawcę);

dokumenty potwierdzające należyte wykonanie usług powinny być sporządzone i oznaczone w taki sposób, aby nie było wątpliwości, których usług wykazanych przez Wykonawcę dotyczą.

- b) ubezpieczenie odpowiedzialności cywilnej w zakresie prowadzonej działalności związanej z przedmiotem zamówienia na sumę gwarancyjną określoną przez Zamawiającego w pkt 6.1 lit. b) powyżej, **wraz z dowodem opłacenia składki** lub inny dokument potwierdzający, że Wykonawca posiada opłacone ubezpieczenie od odpowiedzialności cywilnej w zakresie prowadzonej działalności związanej z przedmiotem zamówienia na sumę gwarancyjną określoną przez Zamawiającego w pkt 6.1 lit. b) Warunków Zamówienia,

Zamawiający informuje, iż do złożenia dokumentów określonych w pkt 7.2. lit. a) – lit. b) WZ, Zamawiający wezwie Wykonawcę, którego oferta została najwyżej oceniona.

- 7.3. W celu potwierdzenia braku podstaw wykluczenia z udziału w postępowaniu, określonych w **pkt 6.2.** WZ, Zamawiający żąda przedstawienia następujących oświadczeń i dokumentów aktualnych na dzień ich złożenia:
- a) oświadczenie Wykonawcy o uczestnictwie w grupie kapitałowej (**Załącznik nr 7 do Warunków Zamówienia**), w przypadku ofert wspólnych oświadczenie składane jest przez każdego z Wykonawców.
- b) odpisu lub informacji z Krajowego Rejestru Sądowego lub z Centralnej Ewidencji i Informacji o Działalności Gospodarczej, w zakresie **pkt 6.2. lit. g)** WZ, sporządzonych nie wcześniej niż 3 miesiące przed upływem terminu składania Ofert, jeżeli odrębne przepisy wymagają wpisu do rejestru lub ewidencji
- w przypadku zaświadczenia o wpisie do Centralnej Ewidencji i Informacji o Działalności Gospodarczej - Zamawiający dopuszcza przedstawienie wydruku ze strony internetowej Centralnej Ewidencji i Informacji o Działalności Gospodarczej Rzeczypospolitej Polskiej (www.firma.gov.pl);
 - w przypadku odpisu z Krajowego Rejestru Sądowego, Zamawiający dopuszcza przedstawienie wydruku pobranego ze strony internetowej Ministerstwa Sprawiedliwości (<https://ems.ms.gov.pl/krs/wyszukiwaniepodmiotu>),

Zamawiający informuje, iż do złożenia dokumentów określonych w pkt 7.3. lit. a) – lit. b) WZ, Zamawiający wezwie Wykonawcę, którego oferta została najwyżej oceniona.

- 7.4. Jeżeli Wykonawca ma siedzibę lub miejsce zamieszkania poza terytorium Rzeczypospolitej Polskiej zamiast odpisu albo informacji z Krajowego Rejestru Sądowego lub z Centralnej Ewidencji i Informacji o Działalności Gospodarczej, o których mowa w **pkt 7.3. lit. b) WZ** – składa dokument lub dokumenty wystawione w kraju, w którym Wykonawca ma siedzibę lub miejsce zamieszkania, potwierdzające, że nie otwarto jego likwidacji, nie ogłoszono upadłości, jego aktywami nie zarządza likwidator lub sąd, nie zawarł układu z wierzycielami, jego działalność gospodarcza nie jest zawieszona ani nie znajduje się on w innej tego rodzaju sytuacji wynikającej z podobnej procedury przewidzianej w przepisach miejsca wszczęcia tej procedury, dokument powinien być wystawiony nie wcześniej niż 3 miesiące przed upływem terminu składania Ofert;
- 7.5. Jeżeli w kraju, w którym Wykonawca ma siedzibę lub miejsce zamieszkania, nie wydaje się dokumentów, o których mowa w **pkt 7.4.** WZ lub gdy dokumenty te nie odnoszą się do wymienionego tam zakresu, zastępuje się je w całości lub w części dokumentem zawierającym odpowiednio oświadczenie Wykonawcy, ze wskazaniem osoby albo osób uprawnionych do jego reprezentacji, lub oświadczenie osoby, której dokument miał dotyczyć, złożone przed notariuszem lub przed organem sądowym, administracyjnym albo organem samorządu zawodowego lub gospodarczego właściwym ze względu na siedzibę lub miejsce zamieszkania Wykonawcy.
- 7.6. Dokumenty i oświadczenia, o których mowa w **pkt 7.1. - 7.3.** Warunków Zamówienia należy złożyć w formie elektronicznej za pośrednictwem Platformy Zakupowej Logitrade (z zastrzeżeniem zapisów **pkt 9.5.** WZ), w jeden z następujących sposobów:
- a) Ofertę wraz załącznikami należy **podpisać kwalifikowanym podpisem elektronicznym** albo **podpisem zaufanym** przez osobę/y upoważnioną/e do reprezentowania Wykonawcy,

albo

- b) Ofertę wraz z załącznikami należy **sporządzić i podpisać w postaci papierowej, a następnie zeskanować.**

W przypadku, gdy Wykonawca, jako załącznik do oferty, dołącza kopię jakiegoś dokumentu, musi być ona poświadczona za zgodność z oryginałem przez Wykonawcę. W przypadku złożenia oferty zgodnie z **pkt 7.6. lit. a) WZ**, dokumenty lub oświadczenia, które nie zostały oryginalnie sporządzone w postaci dokumentu elektronicznego, należy złożyć w elektronicznej kopii dokumentu (skan) opatrzonej kwalifikowanym podpisem elektronicznym albo podpisem zaufanym. Złożenie takiego podpisu jest równoznaczne z poświadczeniem elektronicznej kopii dokumentu lub oświadczenia za zgodność z oryginałem. W przypadku złożenia oferty zgodnie z **pkt 7.6. lit. b) WZ**, poświadczenia za zgodność z oryginałem należy dokonać poprzez umieszczenie na kopii każdej zapisanej strony dokumentu czytelnego zapisu: „za zgodność z oryginałem” (lub innego – o tożsamym znaczeniu) wraz z czytelnym podpisem osoby upoważnionej do reprezentowania Wykonawcy. **Zamawiający zastrzega, iż:**

- **Formularz oferty (Załącznik nr 1 do Warunków Zamówienia) winien być bezwzględnie sporządzony w oryginale,**
- **dokument pełnomocnictwa winien być bezwzględnie sporządzony w oryginale lub notarialnie poświadczony kopii.**

Jeżeli umocowanie do reprezentowania Wykonawcy nie wynika z odpisu z właściwego rejestru lub CEIDG - należy wykazać dokumentami ciąg umocowania do tej reprezentacji.

- 7.7. Jeżeli termin składania ofert ulegnie przesunięciu, wówczas dokumenty, które do upływu nowego terminu tracą ważność, winny zostać uaktualnione przed upływem terminu składania ofert, zgodnie z formą wskazaną w pkt 8.4 Warunków Zamówienia.
- 7.8. **Wykonawca nie jest zobowiązany do złożenia Podmiotowych środków dowodowych, o których mowa w pkt 7.2 lub 7.3 WZ, które Zamawiający posiada (np. zostały one złożone w innym, wcześniej prowadzonym postępowaniu lub zawierają informacje, które dotyczą zamówień wcześniej realizowanych na rzecz tego Zamawiającego), jeżeli Wykonawca wskaże te środki oraz potwierdzi ich prawidłowość i aktualność.**

8. WADIUM

- 8.1. W niniejszym postępowaniu wadium nie jest wymagane.

9. SPOSÓB PRZYGOTOWANIA OFERTY

- 9.1. **Wraz z ofertą Wykonawca składa dokumenty określone w pkt 7.1. WZ. Dokumenty określone w pkt 7.2-7.3. WZ, składa wyłącznie Wykonawca, którego Zamawiający wezwał do ich złożenia zgodnie z pkt 7.2-7.3 WZ. Zamawiający wymaga złożenia dokumentów zgodnie z załączonymi wzorami dokumentów jeśli takie udostępniono (z wyjątkiem upoważnienia do podpisania oferty i załączników tj. Załącznika nr 3 do Warunków Zamówienia).**

UWAGA! Jeśli Wykonawca podpisuje ofertę kwalifikowanym podpisem elektronicznym albo podpisem zaufanym, nie jest konieczne stawianie pieczęci wykonawcy / pieczęci imiennej / składanie własnoręcznego podpisu przedstawiciela Wykonawcy/ uzupełnianie miejscowości i daty złożenia podpisu, zgodnie z udostępnionymi wzorami Załączników do WZ.

- 9.2. Oferta oraz wszelkie oświadczenia i zaświadczenia składane w trakcie postępowania są jawne w ramach przedsiębiorstwa Zamawiającego; nie są natomiast dostępne publicznie, chyba że obowiązek taki wynika z przepisów prawa powszechnie obowiązującego.
- 9.3. Oferta wraz z załącznikami i wszystkimi dokumentami musi być podpisana przez osoby upoważnione do składania oświadczeń woli w imieniu Wykonawcy.

UWAGA! W sytuacji gdy Wykonawca podpisuje ofertę podpisem elektronicznym dokument pełnomocnictwa, winien być bezwzględnie złożony w oryginale (tj. kwalifikowany podpis elektroniczny albo podpis zaufany Mocodawcy) lub kopii notarialnie poświadczony za zgodność z oryginałem (tj. kwalifikowany

podpis elektroniczny albo podpis zaufany notariusza). Dokument pełnomocnictwa winien być w takiej sytuacji złożony jako odrębny od oferty plik elektroniczny.

- 9.4. Wykonawca składa ofertę wraz z załącznikami w formie elektronicznej, za pośrednictwem środków komunikacji elektronicznej, tj. poprzez elektroniczną platformę zakupową <https://grupaenea.logintrade.net>² Przez elektroniczną formę Oferty Zamawiający rozumie:
- a) skan ówczesnie przygotowanej zgodnie z WZ i podpisanej przez osobę uprawnioną do składania oświadczeń woli Oferty w formie pisemnej,
albo
 - b) Ofertę przygotowaną zgodnie z Warunkami Zamówienia i podpisaną kwalifikowanym podpisem elektronicznym albo podpisem zaufanym przez osobę/y upoważnioną/e do reprezentowania Wykonawcy; Zamawiający wymaga złożenia oferty Wykonawcy jako dokument elektroniczny **w formie nieedytowalnej**. Dokument taki musi zostać stworzony w formacie PDF, JPG, zip. Maksymalny rozmiar pojedynczego pliku przesyłanego do platformy zakupowej to 20 MB.
- 9.5. Wykonawca może wprowadzić zmiany oraz wycofać złożoną przez siebie ofertę przed terminem składania ofert:
- a) w przypadku wycofania Oferty, Wykonawca składa oświadczenie o wycofaniu swojej oferty (zgodnie z formą określoną w **pkt 9.4. WZ**) oraz przesyła je na adresy email wskazane w **pkt 1.16. WZ**;
 - b) w przypadku zmiany Oferty złożonej za pośrednictwem platformy zakupowej należy:
 - i. zalogować się na Platformę Zakupową <https://grupaenea.logintrade.net>;
 - ii. wejść w zakładkę „Twoje aukcje i zapytania”, a następnie wybrać „Twoje oferty”;
 - iii. następnie należy wejść w szczegóły oferty, która ma zostać zmieniona;
 - iv. na samym dole szczegółów oferty znajduje się przycisk „Aktualizuj ofertę”;
 - v. po kliknięciu w „Aktualizuj ofertę” zostanie uruchomiony „Kreator oferty”, który pozwoli na zmianę wcześniej wysłanej oferty;
 - vi. po wprowadzeniu wszystkich zmian należy kliknąć w „Wyślij ofertę”.**UWAGA!** Zmiana zostaje dokonana poprzez nadpisanie pierwotnie złożonej przez Wykonawcę Oferty i nie ma możliwości powrotu do oferty sprzed dokonania zmiany.
 - c) w przypadku podjęcia decyzji o ponownym złożeniu oferty po jej wycofaniu, zgodnie z lit. a), Wykonawca przesyła nową ofertę na adresy wskazane w **pkt 1.16. WZ**. **UWAGA!** Powyższa sytuacja dotyczy wyłącznie ponownego złożenia oferty po dokonaniu jej wycofania. W przypadku zmiany oferty należy dokonać tego zgodnie z lit. b). Zamawiający nie dopuszcza zmiany oferty za pośrednictwem poczty elektronicznej.
 - d) Oferta, która zostanie złożona w przypadku opisanym w **lit. c)**:
 - i. musi zostać zaszyfrowana, tzn. opatrzona hasłem dostępowym uniemożliwiającym otwarcie plików bez jego posiadania. W tym celu wykonawca może posłużyć się narzędziami oferowanymi przez oprogramowanie, w którym przygotowuje dokument.
 - ii. Hasło dostępu do pliku (plików) ze złożoną Ofertą, Wykonawca przesyła Zamawiającemu na adresy email osób do kontaktu podanych w **pkt 1.16. WZ** (konieczne jest wysłanie korespondencji na oba wymienione wyżej adresy) **PO TERMINIE SKŁADANIA OFERT WSKAZANYM W PKT 12.1. WZ, JEDNAK NIE PÓŹNIEJ NIŻ W CIĄGU 2 GODZIN OD UPŁYWU TEGO TERMINU**. Wiadomość, o której mowa w zdaniu poprzednim może zawierać, również inne informacje niezbędne dla prawidłowego dostępu do dokumentu, w szczególności informacje o wykorzystanym programie szyfrującym lub procedurze odszyfrowania danych.

² W celu złożenia Oferty poprzez Platformę Zakupową Logintrade niezbędna jest rejestracja w bazie dostawców, poprzez formularz rejestracyjny znajdujący się pod adresem <https://www.enea.pl/bip/zamowienia/zamowienia-logintrade>.

UWAGA! PRZESŁANIE HASŁA DOSTĘPU W TERMINIE INNYM NIŻ WSKAZANY POWYŻEJ, SPOWODUJE ODRZUCENIE OFERTY JAKO NIEODPOWIADAJĄCEJ WYMAGANIOM OKREŚLONYM W WARUNKACH ZAMÓWIENIA.

- iii. W treści wiadomości z przesłaną ofertą oraz hasłem do oferty należy wskazać oznaczenie i nazwę postępowania, którego powyższe dotyczą oraz nazwę Wykonawcy albo dowolne oznaczenie pozwalające na prawidłową identyfikację Wykonawcy oraz postępowania.
 - iv. Maksymalny rozmiar plików przesyłanych w jednej wiadomości email to 20 MB. Zamawiający dopuszcza przesłanie oferty w kilku wiadomościach email, co powinno być wyraźnie zaznaczone przez Wykonawcę w treści tych wiadomości.
- 9.6. Wykonawca nie może wprowadzić zmian do oferty, ani wycofać jej po upływie terminu do składania ofert.
- 9.7. Zamawiający informuje, że w przypadku wystąpienia w ofercie informacji stanowiących tajemnicę przedsiębiorstwa w rozumieniu art. 11 ust. 2 ustawy z dnia 16.04.1993 r. o zwalczaniu nieuczciwej konkurencji (tekst jednolity Dz.U. z 2019 r., poz. 1010 z późn. zm.), Zamawiający nie jest upoważniony do ich ujawnienia, jeżeli Wykonawca nie później niż w terminie składania ofert zastrzegł, że nie mogą być one udostępnione oraz wykazał, że stanowią one tajemnicę przedsiębiorstwa. Informacje, które Wykonawca zastrzeże jako tajemnicę przedsiębiorstwa powinny zostać złożone w osobnym pliku wraz z oznaczeniem „Załącznik stanowiący tajemnicę przedsiębiorstwa”, a następnie wraz z plikami stanowiącymi jawną część skompresowane do jednego pliku w formacie zip– zgodnie z **pkt 9.4.** Warunków Zamówienia lub w przypadku opisanym w **pkt 9.5. lit. c)** Warunków Zamówienia – skompresowane do jednego pliku i opatrzone hasłem. Zamawiający nie ponosi odpowiedzialności za ujawnienie informacji stanowiących tajemnicę przedsiębiorstwa, które nie zostały oznaczone i złożone w wymagany sposób. Brak stosownego zastrzeżenia będzie traktowany jako jednoznaczny ze zgodą na ujawnienie całości przekazanych informacji. Zamawiający nie ponosi odpowiedzialności za ujawnienie informacji stanowiących tajemnicę przedsiębiorstwa, które nie zostały oznaczone i złożone w wymagany sposób.
- 9.8. Oferta nie może zawierać poprawek czy elementów charakterystycznych dla trybu śledzenia zmian, tj. komentarzy poprawek, przekreśleń, powtórzeń i innych. Wszelkie niezaakceptowane przez Wykonawcę zmiany nie będą uwzględniane.

10. OFERTY WSPÓLNE

- 10.1. Zamawiający dopuszcza składanie ofert wspólnych.
- 10.2. Dopuszcza się składanie ofert wspólnych w formie konsorcjum Wykonawców:
- a) W przypadku oferty wspólnej Wykonawcy ustanawiają pełnomocnika do reprezentowania ich w postępowaniu i zawarcia Umowy. Wykonawcy ponoszą solidarną odpowiedzialność za wykonanie, niewykonanie lub nienależyte wykonanie zamówienia.
 - b) pełnomocnik Wykonawców pozostaje w kontakcie z Zamawiającym w toku postępowania, zwraca się do Zamawiającego z wszelkimi sprawami i do niego Zamawiający kieruje oświadczenia, informacje, korespondencję, itp.
 - c) oferta wraz z załącznikami musi być podpisana przez pełnomocnika Wykonawców składających ofertę wspólną.
- 10.3. W przypadku wspólnego ubiegania się o udzielenie zamówienia przez Wykonawców, każdy z Wykonawców tworzących konsorcjum składa dokumenty na potwierdzenie niepodlegania wykluczeniu z postępowania. W przypadku wykazywania spełnienia warunków udziału w postępowaniu oraz składania dokumentów na ich potwierdzenie, warunki udziału w postępowaniu powinny być spełnione przez tych Wykonawców w następujący sposób:
- a) warunek określony w pkt 6.1. lit. a). WZ– zobowiązani są spełnić łącznie Wykonawcy składający ofertę wspólną,
 - b) warunek określony w pkt 6.1. lit. b) WZ – zobowiązany jest spełnić co najmniej jeden z Wykonawców składających ofertę wspólną,

- 10.4. Oferta wspólna, składana przez Wykonawców musi być sporządzona zgodnie z Warunkami Zamówienia oraz zawierać dodatkowo w szczególności:
- a) dokument pełnomocnictwa (oryginał lub notarialnie poświadczona kopia) do występowania w imieniu konsorcjum wystawiony na pełnomocnika konsorcjum podpisany przez wszystkich Wykonawców,
 - b) oświadczenie wstępne każdego z Wykonawców składających ofertę wspólną o niepodleganiu wykluczeniu z postępowania oraz spełnianiu warunków udziału w Postępowaniu (**Załącznik nr 2 do Warunków Zamówienia**),
 - c) oświadczenie każdego z Wykonawców składających ofertę wspólną o zachowaniu poufności (**Załącznik nr 4 do Warunków Zamówienia**),
 - d) informacja każdego z Wykonawców składających ofertę wspólną o administratorze danych osobowych (**Załącznik nr 5 do Warunków Zamówienia**),
 - e) oświadczenie każdego z Wykonawców składających ofertę wspólną o spełnieniu minimalnych wymagań w zakresie stosowanych zabezpieczeń dotyczących ochrony danych osobowych osób fizycznych (**Załącznik nr 8 do Warunków Zamówienia**),
 - f) umowę konsorcjum regulującą współpracę podmiotów występujących wspólnie, zawierającą co najmniej postanowienia określone w pkt 10.5. Warunków Zamówienia.
- 10.5. Umowa konsorcjum powinna zawierać co najmniej:
- a) zobowiązanie do realizacji wspólnego przedsięwzięcia gospodarczego obejmującego swoim zakresem przedmiot zamówienia,
 - b) wskazanie, że wszyscy Wykonawcy ponoszą solidarną odpowiedzialność za wykonanie, niewykonanie lub nienależyte wykonanie zamówienia,
 - c) termin obowiązywania umowy, nie może być krótszy, niż czas obejmujący realizację zamówienia i odpowiedzialności z tytułu gwarancji lub rękojmi

11. SPOSÓB OBLICZENIA CENY OFERTY

- 11.1. Cena podana w ofercie powinna obejmować wszystkie koszty związane z realizacją Przedmiotu Zamówienia.
- 11.2. Cena powinna być skonstruowana w sposób podany w formularzu oferty. Podana cena jest obowiązująca w całym okresie ważności oferty i w trakcie realizacji umowy zawartej w wyniku przeprowadzonego postępowania o udzielenie zamówienia.
- 11.3. Cena oferty musi być podana w złotych polskich, z dokładnością do dwóch miejsc po przecinku.
- 11.4. Rozliczenie między Zamawiającym a Wykonawcą będzie prowadzone w walucie złoty polski.

12. MIEJSCE I TERMIN SKŁADANIA OFERT

- 12.1. Ofertę należy złożyć w postaci elektronicznej, za pośrednictwem środków komunikacji elektronicznej, tj. poprzez elektroniczną platformę zakupową <https://grupaenea.logintrade.net>
W przypadku opisanym w **pkt 9.5. lit. c)** WZ, Ofertę należy przesłać na adresy email wskazane w **pkt 1.16** Warunków Zamówienia.

Ofertę złożyć należy w terminie do dnia 23.05.2022 r. do godz. 10:00.

- 12.2. Za termin złożenia Oferty uważa się termin jej zamieszczenia na Platformie Zakupowej.
Za termin wycofania oferty lub ponownego złożeniu oferty po jej wycofaniu uważa się moment dostarczenia wiadomości zawierającej wycofanie / ponownie składaną ofertę na serwer pocztowy Zamawiającego.
- 12.3. Utrzymywanie dobrej reputacji serwerów pocztowych wykorzystywanych przez Wykonawcę do przesyłania korespondencji elektronicznej z Zamawiającym, leży po stronie usługodawcy poczty elektronicznej / działu IT Wykonawcy. Zamawiający weryfikuje kondycję serwerów pocztowych poprzez portal <https://mxtoolbox.com/emailhealth>.

Zamawiający informuje, że jeżeli serwer pocztowy Wykonawcy nie zostanie pozytywnie zweryfikowany, korespondencja nie dotrze do Zamawiającego.

- 12.4. **Zamawiający informuje, iż Platforma Zakupowa nie przyjmuje ofert po terminie składania. W przypadku przesłania Ofert za pośrednictwem poczty elektronicznej (przypadek określony w pkt 9.5. lit. c)) po terminie składania ofert, oferty zostaną odrzucone na podstawie pkt. 16.1. lit. a).**

13. TERMIN ZWIĄZANIA OFERTA

- 13.1. Bieg terminu związania ofertą rozpoczyna się wraz z upływem terminu składania ofert.
- 13.2. Wykonawca pozostaje związany ofertą przez okres **90 dni** od upływu terminu składania ofert.
- 13.3. Wykonawca samodzielnie lub na wniosek Zamawiającego może przedłużyć termin związania ofertą, z zastrzeżeniem zdania następnego. Zamawiający może jednokrotnie, co najmniej na 3 dni przed upływem terminu związania ofertą, zwrócić się do Wykonawców o wyrażenie zgody na wydłużenie terminu o oznaczony okres.

14. KRYTERIA OCENY OFERT

- 14.1. Zamawiający dokona wyboru oferty najkorzystniejszej dla Zamówienia na podstawie poniższego kryterium oceny ofert:

	Kryterium	Waga kryterium
1.	Cena netto oferty	100%

Liczba punktów, którą można uzyskać w ramach tego kryterium obliczona wg poniższego wzoru:

$$\frac{\text{cena netto oferty najtańszej}}{\text{cena netto oferty badanej}} \times 100\% \times 100 \text{ pkt}$$

- 14.2. Za Ofertę najkorzystniejszą będzie uznana Oferta, która uzyska największą liczbę punktów w ww. kryterium oceny ofert.
- 14.3. Punktacja będzie liczona z dokładnością do drugiego miejsca po przecinku.
- 14.4. Jeżeli nie będzie można dokonać wyboru najkorzystniejszej Oferty z uwagi na to, że złożono dwie oferty o takiej samej cenie, Zamawiający wezwie Wykonawców, którzy złożyli te Oferty do złożenia dodatkowych Ofert cenowych w wyznaczonym terminie. Wykonawcy składając Oferty dodatkowe nie mogą zaoferować cen wyższych niż zaoferowane w złożonych Ofertach.

15. OTWARCIE OFERT I PRZEBIEG POSTĘPOWANIA

- 15.1. Po otwarciu ofert Zamawiający dokonuje weryfikacji i oceny Ofert złożonych przez Wykonawców, wzywa Wykonawców do uzupełnienia lub wyjaśnienia, w wyznaczonym terminie dokumentów, oświadczeń (w tym oświadczenia, o którym mowa w **pkt 7.1 lit. b)** WZ) lub pełnomocnictw wymaganych przez Zamawiającego w dokumentacji postępowania oraz wyjaśnienia treści Oferty i dokumentów dotyczących przedmiotu Zamówienia wpływających na ocenę Oferty chyba, że – mimo ich uzupełnienia – oferta Wykonawcy podlega odrzuceniu lub konieczne byłoby unieważnienie postępowania. Zamawiający wzywa Wykonawcę, którego Oferta została najwyżej oceniona do złożenia dokumentów określonych przez Zamawiającego dotyczących spełnienia warunków udziału w postępowaniu oraz potwierdzenia braku podstaw do wykluczenia z postępowania w wyznaczonym terminie.
- 15.2. Dokumenty uzupełnione na wezwanie o którym mowa w **pkt 15.1.** WZ, powinny potwierdzać stan faktyczny, aktualny na dzień składania Ofert.
- 15.3. Zamawiający poprawia w Ofercie:
- a. oczywiste omyłki pisarskie,

- b. oczywiste omyłki rachunkowe, z uwzględnieniem konsekwencji rachunkowych dokonanych poprawek;
- c. inne omyłki polegające na niezgodności Oferty z Warunkami Zamówienia, niepowodujące istotnych zmian w treści Oferty.
- 15.4. Zamawiający niezwłocznie informuje Wykonawcę, którego Oferta została poprawiona, o tym fakcie.
- 15.5. Jeżeli cena wskazana w ofercie wydaje się Zamawiającemu **rażąco niska** w stosunku do przedmiotu zamówienia, Zamawiający może zwrócić się do Wykonawcy o udzielenie w określonym terminie wyjaśnień dotyczących elementów oferty mających wpływ na wysokość ceny.
- 15.6. Zamawiający przeprowadzi negocjacje z Wykonawcami, których oferty przed negocjacjami zostały najwyżej ocenione.
- 15.7. Przedmiotem negocjacji będzie cena.
- 15.7.1. W ramach negocjacji, o których mowa w punkcie **15.6.** Zamawiający może przeprowadzić:
- a) aukcję elektroniczną z zastosowaniem kryteriów oceny ofert określonych w **pkt 14.1.** Warunków Zamówienia,
 - b) negocjacje indywidualne (tj. odrębnie z każdym Wykonawcą) w formie telekonferencji zgodnie z terminem złożenia Ofert – począwszy od najwcześniejszej złożonej, decyduje data zamieszczenia oferty na platformie zakupowej lub wpływu na serwer pocztowy Zamawiającego (wyłącznie w sytuacji opisanej w pkt 9.5. lit c) WZ.
- 15.7.2. Wymagania techniczne platformy, za pośrednictwem której przeprowadzona zostanie aukcja, są następujące:
- 15.7.2.1. Dopuszczalne przeglądarki internetowe:
- Internet Explorer 10 i nowsze, Edge,1
 - Google Chrome,
 - Mozilla Firefox,
 - Opera.
- 15.7.2.2. Pozostałe wymagania techniczne:
- dostęp do sieci internet,
 - obsługa przez przeglądarkę protokołu XMLHttpRequest – ajax,
 - włączona obsługa JavaScript,
 - zalecana szybkość łącza internetowego powyżej 500 KB/s,
 - zainstalowany Acrobat Reader,
 - zainstalowane środowisko uruchomieniowe Java - Java SE Runtime Environment 6 Update 24 lub nowszy.
- 15.7.3. Zamawiający zastrzega, iż przed przeprowadzeniem aukcji elektronicznej poinformuje Wykonawców:
- o danych, które zostaną udostępnione Wykonawcom podczas aukcji elektronicznej,
 - o minimalnym postąpieniu aukcji elektronicznej,
 - o przebiegu procedury aukcji elektronicznej.
- 15.7.4. Zamawiający może po przeprowadzeniu aukcji elektronicznej przeprowadzić dalsze negocjacje w formie określonej w **pkt 15.7.1.**, w 1 rundzie negocjacyjnej, z **4 Wykonawcami**, którzy złożyli najwyżej ocenione oferty w toku aukcji elektronicznej.
- 15.7.5. Zamawiający może po przeprowadzeniu negocjacji indywidualnych, przeprowadzić dalsze negocjacje w formie określonej w **pkt 15.7.1.**, w 1 rundzie negocjacyjnej, z **4 Wykonawcami**, którzy złożyli najwyżej ocenione oferty w toku negocjacji.
- 15.7.6. Ustalenia zawarte w raporcie (raportach) z aukcji / protokole (protokołach) z negocjacji są wiążące dla Wykonawców.
- 15.8. Zakończenie aukcji / negocjacji nie jest równoznaczne z wyborem oferty Wykonawcy ani z przyjęciem oferty złożonej przez Wykonawcę.
- 15.9. Treść Umowy, której projekt stanowi **Załączniki nr 9 do Warunków Zamówienia obowiązujący w terminie składania ofert**, nie podlega negocjacom. Treść Umowy, której projekt stanowi **Załączniki nr 9 do Warunków Zamówienia** może ulec zmianie po upływie terminu składania ofert jedynie w szczególności

uzasadnionych przypadkach, za które uznaje się wprowadzenie zapisów techniczno-organizacyjnych zapewniających sprawne wykonywanie umów. Powyższe nie dotyczy postanowień Umowy, w których pozostawiono miejsce do uzupełnienia.

Jednocześnie Zamawiający przypomina o możliwości składania propozycji modyfikacji projektów Warunków Zamówienia, w tym Projektu Umowy, zgodnie z pkt 1.8. Warunków Zamówienia.

15.10. Zamawiający udzieli zamówienia Wykonawcy, którego oferta zostanie uznana za najkorzystniejszą.

15.11. Niezwłocznie po rozstrzygnięciu postępowania Zamawiający zawiadamia wszystkich Wykonawców, którzy złożyli oferty, o wyniku postępowania.

UWAGA: Zamawiający przypomina o możliwości składania propozycji modyfikacji projektu Umowy zgodnie z pkt. 1.7 Warunków Zamówienia

16. ODRZUCENIE OFERTY

16.1. Oferta podlega odrzuceniu, w przypadkach gdy:

- a. nie odpowiada wymaganiom określonym w Warunkach Zamówienia;
- b. Wykonawca, pomimo wezwania nie złożył w przewidzianym terminie oświadczenia, o którym mowa w **pkt 7.1 lit. b)** WZ lub dokumentów potwierdzających spełnianie warunków udziału w postępowaniu lub brak podstaw wykluczenia z udziału w postępowaniu lub innych dokumentów lub oświadczeń;
- c. jej złożenie stanowi czyn nieuczciwej konkurencji w rozumieniu przepisów o zwalczaniu nieuczciwej konkurencji;
- d. zawiera rażąco niską cenę w stosunku do przedmiotu zamówienia a Wykonawca nie przedstawił w wyznaczonym terminie wyjaśnień potwierdzających, że Oferta nie zawiera rażąco niskiej ceny;
- e. została złożona przez Wykonawcę wykluczonego z udziału w postępowaniu lub w trybie innym niż otwarty, została złożona przez Wykonawcę niezaproszonego do składania Ofert;
- f. narusza przepisy prawa powszechnie obowiązującego;
- g. jest nieważna na podstawie odrębnych przepisów;
- h. wadium nie zostało wniesione lub zostało wniesione w sposób nieprawidłowy, jeżeli zażądano jego wniesienia;
- i. Wykonawca w terminie 3 dni od dnia doręczenia zawiadomienia nie zgodził się na poprawienie omyłki, o której mowa pkt **15.3. lit. c** WZ;
- j. Wykonawca nie wyraził pisemnej zgody na przedłużenie terminu związania Ofertą po otrzymaniu wniosku Zamawiającego o przedłużenie tego terminu;
- k. Wykonawca nie wyraził pisemnej zgody na wybór jego Oferty po upływie terminu związania Ofertą.

16.2. Zamawiający niezwłocznie informuje Wykonawcę, którego Oferta została odrzucona w Postępowaniu o udzielenie Zamówienia, o odrzuceniu Oferty wraz z podaniem uzasadnienia.

17. UNIEWAŻNIENIE POSTĘPOWANIA

17.1. Postępowanie unieważnia się, w przypadku gdy:

- a. nie złożono żadnej Oferty lub nie złożono żadnej Oferty niepodlegającej odrzuceniu;
- b. cena najkorzystniejszej Oferty, pomimo przeprowadzenia negocjacji lub aukcji elektronicznej, przewyższa kwotę, którą Zamawiający zamierza przeznaczyć na finansowanie Zamówienia, chyba że Zamawiający może zwiększyć tę kwotę do ceny najkorzystniejszej Oferty;
- c. Kierownik Zamawiającego nie zatwierdził przedstawionej mu rekomendacji wyboru najkorzystniejszej Oferty;
- d. wystąpiły inne istotne okoliczności powodujące, że prowadzenie postępowania lub realizacja zamówienia nie leży w interesie Zamawiającego;
- e. w trakcie postępowania nastąpiło istotne naruszenie przepisów Regulaminu, które miało wpływ na wynik Postępowania;
- f. wystąpiły inne uzasadnione przyczyny.

- 17.2. O unieważnieniu postępowania o udzielenie Zamówienia Zamawiający zawiadomi wszystkich Wykonawców, którzy złożyli oferty w postępowaniu.
- 17.3. Zamawiający dopuszcza możliwość rozstrzygnięcia postępowania również w przypadku złożenia jednej ważnej oferty.

18. ZABEZPIECZENIE NALEŻYTEGO WYKONANIA UMOWY

- 18.1. Zabezpieczenie należytego wykonania Umowy jest wymagane.
- 18.2. Wysokość zabezpieczenia określa się w wysokości 5% ceny całkowitej brutto Umowy.
- 18.3. Zabezpieczenie wnoszone jest przed zawarciem Umowy w jednej lub kilku spośród poniższych form, zgodnie z wyborem Wykonawcy:
- pieniądzu, na rachunek Zamawiającego: **08 1020 1026 0000 1702 0286 3108**
 - gwarancji bankowej;
 - gwarancji ubezpieczeniowej.
- 18.4. W przypadku, gdy zabezpieczenie będzie wnoszone w formie innej niż pieniądź, Zamawiający wymaga akceptacji projektu ww. dokumentu.
- 18.5. Szczegółowe zasady zabezpieczenia należytego wykonania umowy zostały określone w § 15 projektu umowy, który stanowi **Załącznik nr 9 do WZ**
- 18.6. W przypadku, gdy Wykonawca wnosi zabezpieczenie w formie gwarancji bankowej lub gwarancji ubezpieczeniowej, z treści tych gwarancji musi w szczególności jednoznacznie wynikać:
- zobowiązanie gwaranta (banku, zakładu ubezpieczeń) do zapłaty do wysokości określonej w gwarancji kwoty, nieodwołalnie i bezwarunkowo na pierwsze żądanie Zamawiającego (beneficjenta gwarancji), w terminie nie dłuższym niż 14 dni od dnia wpłynięcia żądania, zawierające oświadczenie, że zaistniały okoliczności związane z niewykonaniem lub nienależytym wykonaniem umowy – bez potwierdzania tych okoliczności,
 - termin obowiązywania gwarancji,
 - miejsce i termin zwrotu gwarancji.
- 18.7. Zabezpieczenie w formie gwarancji bankowej lub gwarancji ubezpieczeniowej należy wnieść w oryginale.
- 18.8. Zabezpieczenie wniesione w formie pieniężnej zostanie zwrócone z uwzględnieniem odsetek wynikających z umowy rachunku bankowego, na którym było ono przechowywane, pomniejszone o koszt prowadzenia rachunku oraz prowizji bankowej za przelew pieniędzy na rachunek Wykonawcy, tj.:
- oprocenowanie w skali roku:
 - WIBID 3m x 0,7 z dnia poprzedzającego dzień zaksięgowania zabezpieczenia – dla kwoty zabezpieczenia powyżej 100.000,00 zł;
 - WIBID 1M x 0,5 z dnia poprzedzającego dzień zaksięgowania zabezpieczenia;
 - opłata za przelew bankowy na rachunek uczestnika postępowania w PKO BP – 0,00 zł;
 - opłata za przelew bankowy na rachunek uczestnika postępowania w innym banku – 2,00 zł.
- 18.9. W trakcie realizacji Umowy wykonawca może dokonać zmiany formy zabezpieczenia na jedną lub kilka form, o których mowa w pkt 18.3 WZ. Zmiana formy zabezpieczenia jest dokonywana z zachowaniem ciągłości zabezpieczenia i bez zmniejszenia jego wysokości.

19. ZAWARCIE UMOWY

- 19.1. Z Wykonawcą, którego oferta zostanie uznana za najkorzystniejszą, zostanie zawarta Umowa w formie pisemnej, w terminie i w miejscu wskazanym przez Zamawiającego. Strony mogą zawrzeć Umowę po upływie terminu związania ofertą, o ile wyrażą na to zgodę. Projekty Umowy stanowi **Załącznik nr 9 do Warunków Zamówienia**.
- 19.2. Warunkiem zawarcia Umowy jest wniesienie przez Wykonawcę zabezpieczenia należytego wykonania umowy i przedstawienie dokumentu ubezpieczenia od odpowiedzialności cywilnej w zakresie prowadzonej działalności związanej z przedmiotem zamówienia.
- 19.3. Jeżeli okaże się, że Wykonawca, którego oferta została wybrana:

- i. będzie uchylał się od zawarcia Umowy w sprawie zamówienia
- ii. przedstawił nieprawdziwe dane
- iii. nie wniesie zabezpieczenia należytego wykonania Umowy
- iv. nie przedstawi dokumentu ubezpieczenia od odpowiedzialności cywilnej w zakresie prowadzonej działalności związanej z przedmiotem zamówienia

Zamawiający może wybrać ofertę najkorzystniejszą spośród pozostałych ofert, bez przeprowadzania ich ponownej oceny.

- 19.4. Jeżeli w związku z zaistnieniem przesłanek, o których mowa w pkt 19.3. WZ, Zamawiający zamierza zawrzeć Umowę z kolejnym Wykonawcą, stosuje się w tym względzie odpowiednio zapisy o zawarciu Umowy z Wykonawcą, który złożył najkorzystniejszą Ofertę.

ROZDZIAŁ II – OPIS PRZEDMIOTU ZAMÓWIENIA

Opis przedmiotu zamówienia do postępowania „Zaprojektowania, wdrożenia i utrzymania platformy służącej do zawierania umów z klientami Enea S.A. w formie elektronicznej”

Spis treści

Definicje	19
Informacje ogólne	21
Zakres zamówienia – podstawowe założenia	21
Opis wymagań funkcjonalnych dla poszczególnych elementów projektu	23
a. mojaEnea	23
i. Założenia podstawowe	23
ii. Opis funkcjonalny	23
b. Centralna Platforma Uwierzytelniania (CPU)	27
iii. Założenia podstawowe	27
iv. Opis funkcjonalny	28
v. Metodologia zakładania kont	29
vi. Pozostałe wymagania dla Platformy	31
c. Platforma do zawierania umów online (e-Umowy)	31
vii. Założenia podstawowe	31
viii. Opis funkcjonalny	32
Opracowanie harmonogramu prac	42
Przygotowanie testów oraz wdrożenie przedmiotu zamówienia	44
Usługi serwisowe i utrzymanie aplikacji	45
Szkolenie administratorów i użytkowników aplikacji	46
Gwarancja	46
Wymagania techniczne	47
d. Infrastruktura techniczna	47
9.1.1. Serwerownie (Centra przetwarzania danych)	47
9.1.2. Serwery	48
9.1.3. Macierze dyskowe	48
9.1.4. Bazy danych	48
9.1.5. System Backupu	48
9.1.6. Monitoring wydajności i dostępności	48
e. Wymagania techniczne dotyczące komponentów wdrażanego Systemu	49
f. Użytkownicy wdrażanego Systemu	49

Architektura wdrażanego Systemu	49
Środowiska pracy wdrażanego Systemu	49
Inne	50
Wymagania bezpieczeństwa	50
a. DMZ	50
i. Środowisko produkcyjne DMZ WWW wersja 1	50
ii. Środowisko produkcyjne DMZ WWW wersja 2	51
Wymagania dotyczące integracji	52
b. Wymagania ogólne	52
c. Wymagania organizacyjne	53
d. Wymagania bezpieczeństwa	54
e. Wymagania integracyjne i komunikacyjne	55
f. Wymagania technologiczne	56

Definicje

Aplikacja	Aplikacja dostępna za pomocą serwisu www wykonana w technologii HTML umożliwiająca dostęp do prezentowanych treści z wykorzystaniem przeglądarek internetowych a także urządzeń mobilnych.
AUMS	System bilingowy Enea
BIR	Baza REGON
CBK	Centralna Baza Klienta
CPI	Centralna Platforma Integracyjna Enea – stos oprogramowania w GK Enea używany do wytwarzania integracji (szyna usługowa, silnik procesów biznesowych, infrastruktura kolejkowa, serwery aplikacyjne)
CPU	Centralna Platforma Uwierzytelniania Klienta
DMZ	ang. Demilitarized zone, strefa zdemilitaryzowana, obszar sieci komputerowej nienależący ani do sieci wewnętrznej ani do zewnętrznej.
eBOK	Elektroniczne Biuro Obsługi Klientów - aplikacja sprzedażowo-obługowa, która jest wykorzystywana do zarządzania płatnościami za energię elektryczną i paliwo gazowe, umożliwia przesyłanie zgłoszeń i uzyskiwanie na nie odpowiedzi, przegląd zużycia, pobieranie faktur, zawieranie umów produktowych.
ePUAP	Elektroniczna Platforma Usług Administracji Publicznej – ogólnopolska platforma teleinformatyczna służąca do komunikacji obywateli i przedsiębiorców z jednostkami administracji publicznej w ujednolicony, standardowy sposób.
ESB	Korporacyjna Szyna Usług
e-Umowy	Platforma do zawierania umów online
IMZU	Informacja o możliwości zawarcia umowy - jest to informacja pochodząca od Operatora Systemu Dystrybucyjnego z naszego terenu czyli Enei Operator, definiująca parametry techniczne na jakie może być zawarta umowa z klientem.
KIR	Krajowa Izba Rozliczeniowa jest podmiotem infrastruktury polskiego systemu płatniczego, świadczącym wszelkie usługi rozliczeniowe.
Klient	Klient który posiada aktywne lub archiwalne umowy kompleksowe lub sprzedażowe zawarte z Eneą SA.

Klient Enea	
mojaEnea	Strona internetowa dostępna za pośrednictwem przeglądarek na komputerach stacjonarnych z wykorzystaniem technologii PWA umożliwiającej wykorzystanie urządzeń mobilnych (telefon, tablet) z systemem operacyjnym Android i IOS
OSD	Operator Systemu Dystrybucyjnego - przedsiębiorstwo energetyczne zajmujące się dystrybucją energii elektrycznej. Na naszym terenie działa Enea Operator
Paszport	Jest to informacja pochodząca od Operatora Systemu Dystrybucyjnego innego niż Enea Operator, definiująca parametry techniczne na jakie może być zawarta umowa z klientem.
SSO	Single Sign-On możliwość jednorazowego zalogowania się do usługi sieciowej i uzyskania dostępu do wszystkich autoryzowanych zasobów zgodnych z tą usługą.
SZ	Strefa Zakupów - aplikacja sprzedażowa wykorzystywana do realizacji zakupów produktów, podzielona na poszczególne kategorie produktów. Klient aby móc dokonywać zakupów musi być klientem Enei i założyć konto w Strefie podać dane tj. PESEL/NIP, numer kontrahenta, oraz dane do logowania się do konta. Założenie konta jest niezależne od posiadania konta w eBOK
WSDL	ang. Web Services Description Language, język oparty na XML przeznaczony do opisu usług sieciowych.
MWPE	Moduł weryfikacji podpisów elektronicznych
ZI	Zespół ds. Integracji w GK Enea

Informacje ogólne

Grupa Enea to wicelider polskiego rynku elektroenergetycznego w zakresie produkcji energii elektrycznej. Zarządza pełnym łańcuchem wartości na rynku energii elektrycznej: od paliwa, poprzez produkcję energii elektrycznej, dystrybucję, sprzedaż i obsługę klienta. Odpowiada za bezpieczne dostawy energii do 2,6 mln klientów.

Klienci Enei mogą obecnie korzystać z dwóch aplikacji sprzedażowo-obserwacyjnych:

1. Elektroniczne Biuro Obsługi Klientów (eBOK) - ebok.enea.pl

Jest to aplikacja sprzedażowo-obserwacyjna, która jest wykorzystywana do zarządzania płatnościami za energię elektryczną i paliwo gazowe, umożliwia przesyłanie zgłoszeń i uzyskiwanie na nie odpowiedzi, przedstawia przegląd zużycia, daje możliwość pobierania faktur czy zawierania umów produktowych. Użytkownik aby mieć dostęp do swoich danych rozliczeniowych musi być klientem indywidualnym lub biznesowym Enei i założyć konto w eBOK. Podczas rejestracji konta Użytkownik podaje dane tj. PESEL lub NIP w zależności od rodzaju klienta, numer kontrahenta, dane kontaktowe w przypadku Klientów biznesowych oraz adres e-mail, który jest jednocześnie loginem i nadaje hasło dostępowe. W przypadku klientów, którzy nie posiadają numeru PESEL, w procesie rejestracji można podać rodzaj posiadanego dokumentu tożsamości (dowód osobisty, paszport, karta pobytu) i jego numer, który został podany przy zawieraniu umowy z Eneą. W ostatnim kroku Użytkownik akceptuje Regulamin i zgody. Założenie konta w eBOK jest niezależne od posiadania konta w Strefie Zakupów opisanej poniżej.

2. Strefa Zakupów (Strefa) - strefa.enea.pl

Jest to aplikacja sprzedażowa wykorzystywana do realizacji zakupów produktów, podzielona na poszczególne kategorie produktów. Klient aby móc dokonywać zakupów musi być Klientem indywidualnym lub biznesowym Enei i założyć konto w Strefie podając przy tym odpowiednie dane tj. PESEL lub NIP w zależności od rodzaju klienta, numer kontrahenta (lub numer aktywnej umowy), oraz adres e-mail, który jest jednocześnie loginem i hasło dostępowe. W przypadku klientów, którzy nie posiadają numeru PESEL, w procesie rejestracji można podać rodzaj posiadanego dokumentu tożsamości (dowód osobisty, paszport, karta pobytu) i jego numer, który został podany przy zawieraniu umowy z Eneą. Użytkownik akceptuje Regulamin i zgody. Założenie konta w Strefie jest niezależne od posiadania konta w eBOK.

Aby zostać Klientem Enei przede wszystkim trzeba zawrzeć stosowną umowę. Kanałami gdzie można to zrobić jest bezpośrednia wizyta w Biurze Obsługi Klientów gdzie można od razu podpisać umowę lub poprzez przesłanie wniosku/oświadczenia o zawarcie umowy, a następnie jej procesowanie w formie papierowej lub dokumentowej. Wychodząc na przeciw oczekiwaniom rynkowym chcemy umożliwić naszym oraz potencjalnym klientom możliwość zawierania umów w formie w pełni elektronicznej wykluczając przesyłanie umów w formie papierowej.

Dodatkowo budując nową platformę do zawierania umów chcemy uprościć klientom dostęp do niej. Chcemy by do logowania do wszystkich aplikacji Enei służył jeden login i hasło. Dlatego chcemy zbudować platformę Centralnego Uwierzytelniania Klientów, która umożliwi korzystanie z aplikacji bez konieczności wielokrotnego logowania się tj. dedykowaną stronę do zalogowania się i rejestracji konta. Klient docelowo miałby tylko jedno konto wraz z mechanizmem pojedynczego logowania (SSO). Chcemy również przygotować ekran startowy w technologii PWA przekierowujący do poszczególnych aplikacji.

Zakres zamówienia – podstawowe założenia

Zamawiający w ramach realizacji projektu zleca wykonanie następujących produktów do zrealizowania przez Wykonawcę:

1. **Dashboard nawigacyjny (mojaEnea)** - zaprojektowanie oraz wykonanie Dashboard Klienta będącego centralnym miejscem logowania/rejestracji klienta oraz nawigacji po istniejących i przyszłych aplikacjach.
2. **Centralna Platforma Uwierzytelniania Klientów (CPU)** – zaprojektowanie oraz wykonanie platformy pozwalającej na uwierzytelnianie klientów wraz z możliwością potwierdzania tożsamości w serwisach zewnętrznych, wraz z zaprojektowaniem i wykonaniem migracji obecnie funkcjonujących kont, pozwalającego klientom na przechodzenie pomiędzy aplikacjami bez konieczności rejestrowania konta czy potrzeby osobnego logowania się.

3. **Platforma do zawierania umów (e-Umowy)** - zaprojektowanie oraz wykonanie aplikacji internetowej do zawierania umów online. Podłączenie jej do CPU i zintegrowanie z mojaEnea.

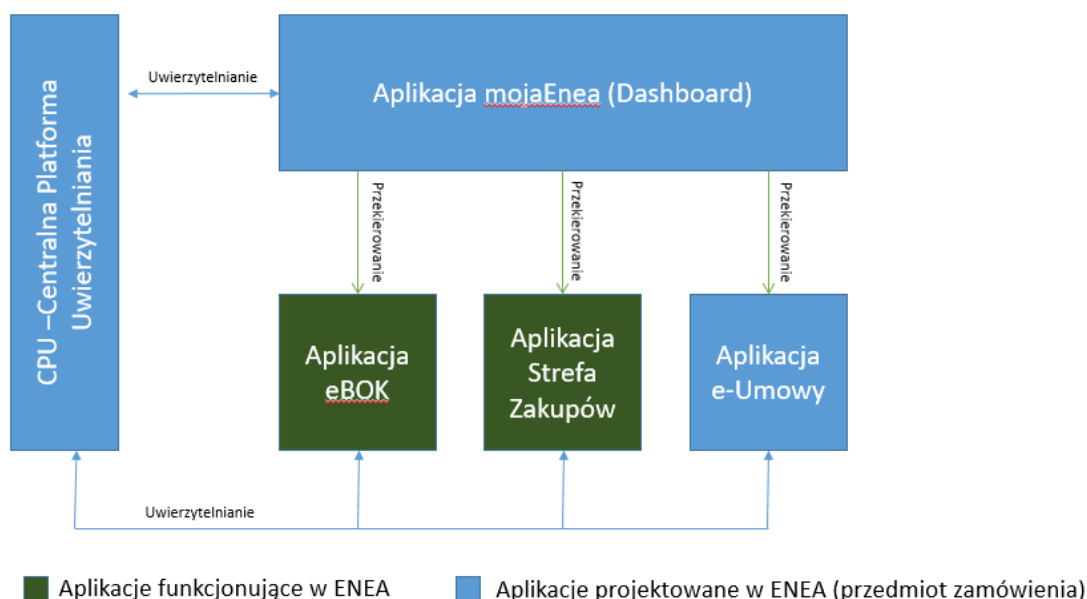

Wykonawca w ramach realizacji zobowiązuje się do kompleksowego przygotowania ww. zadań, w tym w szczególności:

- konsultacje z Zamawiającym na każdym etapie opracowywania projektu;
- stworzenie projektu funkcjonalnego rozwiązania;
- zaprojektowanie szaty graficznej z uwzględnieniem UX Experience;
- opracowanie oprogramowania;
- testowanie działania procesów biznesowych na etapie projektowania/preprodukcji;
- przeprowadzenie testów wydajnościowych i bezpieczeństwa zakończonych stosownym raportem wraz z naprawą wszelkich zdiagnozowanych podatności;
- przeprowadzenie szkoleń oraz przygotowanie stosownych instrukcji stanowiskowych;
- wdrożenie na produkcji;
- utrzymanie i serwis.

Poniżej przedstawiono kluczowe wymagania Zamawiającego w stosunku do powyżej określonego zakresu prac oraz jego wdrożenia:

- Projekt zakłada realizację ww. zadań rozłożonych na poszczególne etapy.
- Wszelkie przygotowywane materiały graficzne muszą być oparte o system identyfikacji wizualnej Enei, zasady tworzenia stron internetowych oraz grafiki, które są wykorzystywane w obecnie dostępnych aplikacjach, tj. eBOK i Strefa Zakupów;
- Wykonawca zobowiązuje się do bieżącej współpracy z Zamawiającym, dokonywania uzgodnień z jego przedstawicielami w zakresie wykonania przedmiotu zamówienia oraz wyjaśnień wątpliwości dotyczących w szczególności projektu funkcjonalnego i zawartych w nim rozwiązań;
- Zamawiający we współpracy z wykonawcą opracuje i przedstawi szczegółowy zakres prac oraz jego harmonogram;
- Zamawiający zakłada, że w ramach realizacji projektu powstanie Zespół Roboczy w którego skład będą wchodzić przedstawiciele Zamawiającego i Wykonawcy, który na bieżąco będzie przekazywał informacje o postępach w realizacji zadań zgodnie z ustalonym harmonogramem.

Opis wymagań funkcjonalnych dla poszczególnych elementów projektu

a. mojaEnea

i. Założenia podstawowe

1. Przedmiot zamówienia zakłada opracowanie strony internetowej (Dashboardu dla Klienta) z wykorzystaniem technologii PWA dostępnej za pośrednictwem przeglądarek na urządzeniach desktopowych oraz umożliwiającą ich pobranie na urządzenia mobilne (telefon, tablet) z systemem operacyjnym Android i iOS.
2. mojaEnea ma pozwolić, Klientom na zalogowanie się i korzystanie z obecnych aplikacji (eBOK, SZ) jak i przyszłych aplikacji, zarówno z urządzenia mobilnego (smartfon, tablet) oraz sprzętu stacjonarnego (komputer, laptop).
3. System nawigacji po internetowej aplikacji musi zostać zaprojektowany zgodnie z aktualnymi zasadami UX tworzenia stron www oraz aplikacji mobilnych.
4. Nawigacja powinna być intuicyjna oraz ergonomiczna dla użytkownika, zapewniać łatwy dostęp do poszukiwanej treści za pośrednictwem modułów, stanowić przejrzysty i zrozumiały system komunikacji.
5. Zastosowane rozwiązania powinny minimalizować liczbę czynności, które musi wykonać użytkownik, korzystając z danej funkcji.
6. Wykonawca w ramach budowania aplikacji stworzy jeden panel administracyjny podzielony na określone moduły tj. logowanie, rejestracja, poszczególne moduły z aplikacji w tym zawieranie umów, ustawianie powiadomień, przegląd użytkowników, raporty itp.
7. Panel administracyjny powinien pozwalać na zarządzania treścią (CMS) w tym w szczególności:
 - dodawanie/wyłączanie/zmianę kolejności opracowanych modułów/rejestracji konta;
 - zmian nazwy modułów, pól do wpisywania danych, placeholderów, opisów, nazw przycisków;
 - zmian tła strony startowej oraz stron aplikacji;
 - dodawanie wersji językowych;
 - w zależności od modułu dodawanie unikalnych adresów stron przekierowujących do innych elementów lub stron zewnętrznych;
 - dodawanie/usuwanie grafik i bannerów lub innych informacji reklamowych;
 - dodawanie/usuwanie załączników wymaganych do akceptacji do procesu rejestracji konta;
 - dodawanie/usuwanie/przesuwanie pól formularzy w ramach opracowanych wzorów;
 - przesuwanie/wyłączanie/włączenie istniejących inputów do wpisywania danych w formularzach;
 - CMS powinien również umożliwić edycję w html.
8. mojaEnea powinna być przygotowana w dwóch wersjach językowych (polskiej, angielskiej) z możliwością dodawania przez Zamawiającego opisów dla wersji językowych oraz umożliwienie dodawania kolejnych wersji językowych.
9. mojaEnea powinna być wykonana również w wersji umożliwiającej jej testowanie przy wprowadzaniu zmian tj. instancję testową połączoną z istniejącymi aplikacjami testowymi.
10. Zamawiający zakłada, że Wykonawca opracuje trzy wersje projektu, które będą podstawą dalszych prac oraz przeprowadzi testów A/B/C dla różnych zaproponowanych wersji.

ii. Opis funkcjonalny

1. mojaEnea musi się składać ze strony startowej umożliwiającej zalogowanie się oraz rejestrację konta (wszystkie kroki), a dodatkowo z modułów tematycznych, które będą przekierowywać użytkownika do wybranej przez niego treści. Należy uwzględnić również sytuację, gdy klient będzie wchodził do jakiejś aplikacji modułowej, do wybranej strony z konkretnego linka i wtedy przechodząc proces logowania powinien od razu mieć możliwość zobaczenia miejsca docelowego z pominięciem prezentacji modułów.

2. Aplikacja mojaEnea powinna rozróżniać trzy typy kont Klientów: indywidualne, biznesowe oraz konta klientów upoważnionych oparte na NIP klienta biznesowego.
 3. Dostępność modułów może się różnić w zależności od rodzaju konta. Dodatkowo czy rejestrujący konto posiada/posiadał już wcześniej umowę z Eneą, czy jest to nowy klient, który nigdy wcześniej nie miał zawartej umowy.
 4. W aplikacji mojaEnea powinno zostać umożliwione przesyłanie powiadomień (tzw. „push”) dotyczące zmian np. pojawianie się nowej faktury (zmiana na saldzie), pojawianie się zmiany statusu w zawartej umowie czy pojawianie się odpowiedzi na zgłoszenie. Komunikaty mogą mieć różne treści w zależności od segmentu klienta, posiadanych zgód marketingowych lub innych warunków ustalonych na etapie tworzenia projektu funkcjonalnego. Powiadomienia push powinny być możliwe do edycji/włączenia/wyłączenia w aplikacji mojaEnea przez administratora.
 5. Z poziomu aplikacji Klient powinien mieć możliwość połączenia się z konsultantem poprzez czat/callback. Administrator aplikacji powinien mieć możliwość sterowania widżetem tj. decydowania gdzie na jakiej stronie może być umieszczony.
 6. W aplikacji mojaEnea powinny być wpisane kody umożliwiające śledzenie wykonywanych czynności przez klienta tj. Google Analytics, Google Tag Manager, HotJar, narzędzie do automatyzacji marketingu, np. SalesManago.
7. Elementami które powinny się znaleźć w aplikacji są:

	Moduł	Zasada prezentacji	Akcja
Strona logowania i rejestracji konta	<i>Logowanie dla nowego klienta</i>	Moduł powinien umożliwiać: 1. wpisanie loginu i hasła do konta 2. mieć możliwość wysłania linku do resetu hasła 3. mieć możliwość samodzielnego odblokowania konta po kilku próbach nieudanego wpisywania hasła	Moduł powinien umożliwiać prezentację komunikatów oraz mieć możliwość informowania klienta o możliwych błędach typu niepoprawny login i hasło, brak aktywnego konta.
	<i>Logowanie dla klienta, który posiadał wcześniej konto w eBOK/SZ</i>	Moduł powinien umożliwiać: 1. wpisanie loginu i hasła do konta 2. mieć możliwość wysłania linku do resetu hasła 3. mieć możliwość samodzielnego odblokowania konta po kilku próbach nieudanego wpisywania hasła 4. mieć możliwość przejścia kroków do połączenia kont w istniejących aplikacjach	Moduł powinien umożliwiać prezentację komunikatów oraz mieć możliwość informowania klienta o możliwych błędach typu niepoprawny login i hasło, brak aktywnego konta.
	<i>Rejestracja konta</i>	Moduł powinien umożliwiać przejście kroków potrzebnych do	Moduł powinien umożliwiać prezentację komunikatów

		<p>rejestracji konta dla klienta posiadającego umowę z Zamawiającym jak i nieposiadającego aktywnej umowy z możliwością autoryzacji wpisanymi danymi wybranymi metodami.</p> <p>Kroki powinny zawierać:</p> <ol style="list-style-type: none"> 1.podanie danych osobowych PESEL/NIP/Dane dokumentu tożsamości w zależności od rodzaju klienta; numeru kontrahenta/numeru umowy - dla klientów Enei, 2. ustawiania loginu i hasła (z uwzględnieniem podwójnej weryfikacji obu pól), 3.akceptacji odpowiednich regulaminów i zgód dla mojejEnei. 4.podanie danych kontaktowych tj. numer telefonu komórkowego/stacjonarnego <p>Na każdym etapie klient może się cofnąć do ekranu poprzedniego gdzie wpisane dane będą zapamiętane.</p>	<p>oraz mieć możliwość informowania klienta o możliwych błędach typu nie poprawny login i hasło, brak aktywnego konta itp.</p> <p>Dodatkowo powinny zostać wykonane walidatory do wszystkich odpowiednich pól oparte na zasadach wpisywania danych np. przy polu PESEL tylko 11 cyfr, w polu hasło – ustawienie zasad mała, duże litera, jedna znak specjalny itp. ostateczna lista walidatorów zostanie ustalona na etapie pisanie projektu funkcjonalnego.</p>
Moduły aplikacji mojaEnea	<i>Banner produktowy</i>	Moduł do kreowania kampanii produktowych została opisana poniżej.	Po kliknięciu byłoby przejście do aplikacji do zawierania umów, do dedykowanych ekranów dla produktów w zależności od kampanii lub do zewnętrznego serwisu.
	<i>Faktury i Płatności</i>	Do chwili posiadania nieaktywnej umowy moduł byłby nieaktywny i klient otrzymałby informację, że będzie mógł przejść jak zmieni się status umowy. W przypadku aktywacji umowy i pierwszego wejścia konieczne było by przejście ekranów akceptacji regulaminów i odpowiednich zgód. W kolejnych przejściach nie byłby już konieczności ponownej akceptacji tylko klient mógłby od razu przejść dalej. W przypadku zamknięcia umowy Klient może mieć dalej dostęp do danych archiwalnych.	Po kliknięciu byłoby przejście do eBOK do zakładki Faktury i Płatności.
	<i>Zużycie i Odczyty</i>	Do chwili posiadania nieaktywnej umowy moduł byłby nieaktywny i klient otrzymałby informację, że będzie mógł przejść jak zmieni się status umowy. W przypadku	Po kliknięciu byłoby przejście do eBOK do zakładki Zużycie i odczyty.

		aktywacji umowy i pierwszego wejścia konieczne było by przejście ekranów akceptacji regulaminów i odpowiednich zgód. W kolejnych przejściach nie byłby już konieczności ponownej akceptacji tylko klient mógłby od razu przejść dalej. W przypadku zamknięcia umowy Klient może mieć dalej dostęp do danych archiwalnych.	
	<i>Strefa Zakupów</i>	Do chwili posiadania nieaktywnej umowy moduł byłby nieaktywny i klient otrzymałby informację, że będzie mógł przejść jak zmieni się status umowy. W przypadku aktywacji umowy i pierwszego wejścia konieczne było by przejście ekranów akceptacji regulaminów i odpowiednich zgód. W kolejnych przejściach nie byłby już konieczności ponownej akceptacji tylko klient mógłby od razu przejść dalej. Wyjątej stanowią umowy zawarte z terminem obowiązywania w przyszłości gdzie klient jak podpisze taką umowę może już dokonywać zakupów w SZ. W przypadku zamknięcia umowy Klient traci dostęp do tego modułu. Opcjonalnie może się też tak zdarzyć, że klient będzie mógł korzystać ze SZ bez warunku aktywnej umowy.	Po kliknięciu byłoby przejście do SZ, gdzie klient byłby już automatycznie zalogowany.
	<i>Moje zgłoszenia</i>	Do chwili posiadania nieaktywnej umowy moduł byłby nieaktywny.	Po kliknięciu byłoby przejście do eBOK do zakładki Wiadomości.
	<i>Obsługa umowy</i>	Moduł jest aktywny po zalogowaniu się na koncie.	Po kliknięciu byłoby przejście do aplikacji do modułu e-Umowy.
	<i>Ustawienia konta</i>	Moduł jest aktywny po zalogowaniu się na koncie.	Po kliknięciu byłoby przejście do zakładki gdzie klient miałby możliwość zmiany loginu oraz hasła do aplikacji mojaEnea oraz ustawianie powiadomień push. Dodatkowo miałby możliwość zmiany danych kontaktowych tj. numer telefonu komórkowego/stacjonarnego

	<i>Dodaj konto</i>	Moduł jest aktywny po zalogowaniu się na koncie.	Po kliknięciu byłoby przejście do zakładki gdzie klient miałby możliwość dodawania kont np. klient indywidualny mógłby dodać konto biznesowe lub odwrotnie
	<i>Baner reklamowy</i>	Możliwość umieszczenia reklamy w formie banneru dla wszystkich klientów z uwzględnieniem rodzaju klienta, segmentu, taryfy, cennika.	Po kliknięciu byłoby przejście do wybranego modułu lub do zewnętrznego serwisu.

Moduł do kreowania kampanii produktowych

Moduł do kreowania kampanii produktowych będzie miał dwie możliwości pokazywania danych:

1. Dla nowego klienta nie posiadającego jeszcze umowy z Zamawiającym – wtedy moduł do kreowania kampanii będzie prezentować informacje w zależności od typu konta.
2. Dla istniejącego klienta posiadającego umowę z Zamawiającym - wtedy moduł do kreowania kampanii będzie prezentować informacje w zależności od rodzaju klienta, od aktualnie obowiązującego cennika jaki jest na umowie/umowach Klienta, od daty jego obowiązywania. Przy określaniu kampanii będzie również brany pod uwagę stan bieżący zgód marketingowych i w zależności od zgody mogą się pojawić różne możliwości kreowania kampanii.
3. Będą możliwe różne rodzaje kampanii, w szczególności:
 - dla wszystkich (nadrzędna wyświetla się wszystkim);
 - ze słowem kluczem wyszukującą po symbolu cennika/grupie taryfowej/innym unikalnym elemencie określonym przez Administratora;
 - bez słowa klucza (wyświetla się dla pozostałych nie objętych innym warunkiem);
 - dla klientów posiadających sprzeciw marketingowy.
4. W szczególności każda kampania ma ustawiane z poziomu administratora:
 - okres obowiązywania danej kampanii: od/do;
 - rodzaj Klienta: indywidualny/biznesowy/upoważniony;
 - segment: indywidualny, biznesowy, przedpłatowy, upoważniony, inne określane przez Administratora;
 - taryfę;
 - opcja ustawiania liczby dni do końca umowy np. do 90/powyżej 90 dni do końca obowiązywania umowy produktowej, z możliwością zmiany liczby dni przez Administratora;
 - zgody marketingowe – z opcja aby je uwzględniać albo ich nie uwzględniać i ustawiać w zależności od zgody różne kampanie ;
 - adres url baniera;
 - banner + tekst.

Moduł Kampania (każdy przypadek) powinna być prezentowana w formie graficznej o parametrach do uzgodnienia w ramach prac projektowych oraz powinna być edytowalna przez administratorów, którzy mogą ją dowolnie tworzyć/usuwać/zmieniać parametry oraz tworzyć nowe/kopiować istniejące kampanie.

b. [Centralna Platforma Uwierzytelniania \(CPU\)](#)

iii. [Założenia podstawowe](#)

1. Centralna Platforma do uwierzytelniania Klientów powinna być zintegrowana z dostępnymi u Zamawiającego usługami, systemami i aplikacjami w celu unifikacji procesu rejestracji klientów oraz potencjalnych klientów, sposobu ich logowania (w tym SSO) oraz zarządzania ich tożsamością.

iv. Opis funkcjonalny

1. Zamawiający zakłada, że platforma uwierzytelniania (logowania) to element który musi zapewniać mechanizm pojedynczego logowania tak, aby po uwierzytelnieniu użytkownik: Klient lub potencjalny klient, mógł korzystać z dowolnej funkcjonalności dedykowanej do jego obsługi (usług) bez konieczności powtórnej logowania.
2. Platforma powinna być centralnym repozytorium profili i loginów klientów (ldap).
3. Platforma jako dostawca tożsamości (IdP) dla systemów Enea, musi wspierać takie protokoły jak OpenID Connect czy SAML 2.0 w celu łatwej integracji z aktualnie funkcjonującymi w GK Enea portalami webowymi, usługami czy aplikacjami.
4. Platforma powinna zapewniać funkcje dotyczące zarządzania kontami w tym: zarządzanie profilem, zarządzanie sesjami, SSO, blokowanie/odblokowywanie kont w tym blokowanie z poziomu administratora niezależne od odblokowania z poziomu klienta, resetowanie haseł, ręczne oraz automatyczne usuwanie kont po określonym przez administratora czasie, ponawianie wysyłki linków aktywacyjnych, obsługa PIN-ów.
5. Poniższy schemat prezentuje przykładową architekturę rozwiązania, która po konsultacji i akceptacji zamawiającego może ulec zmianie:

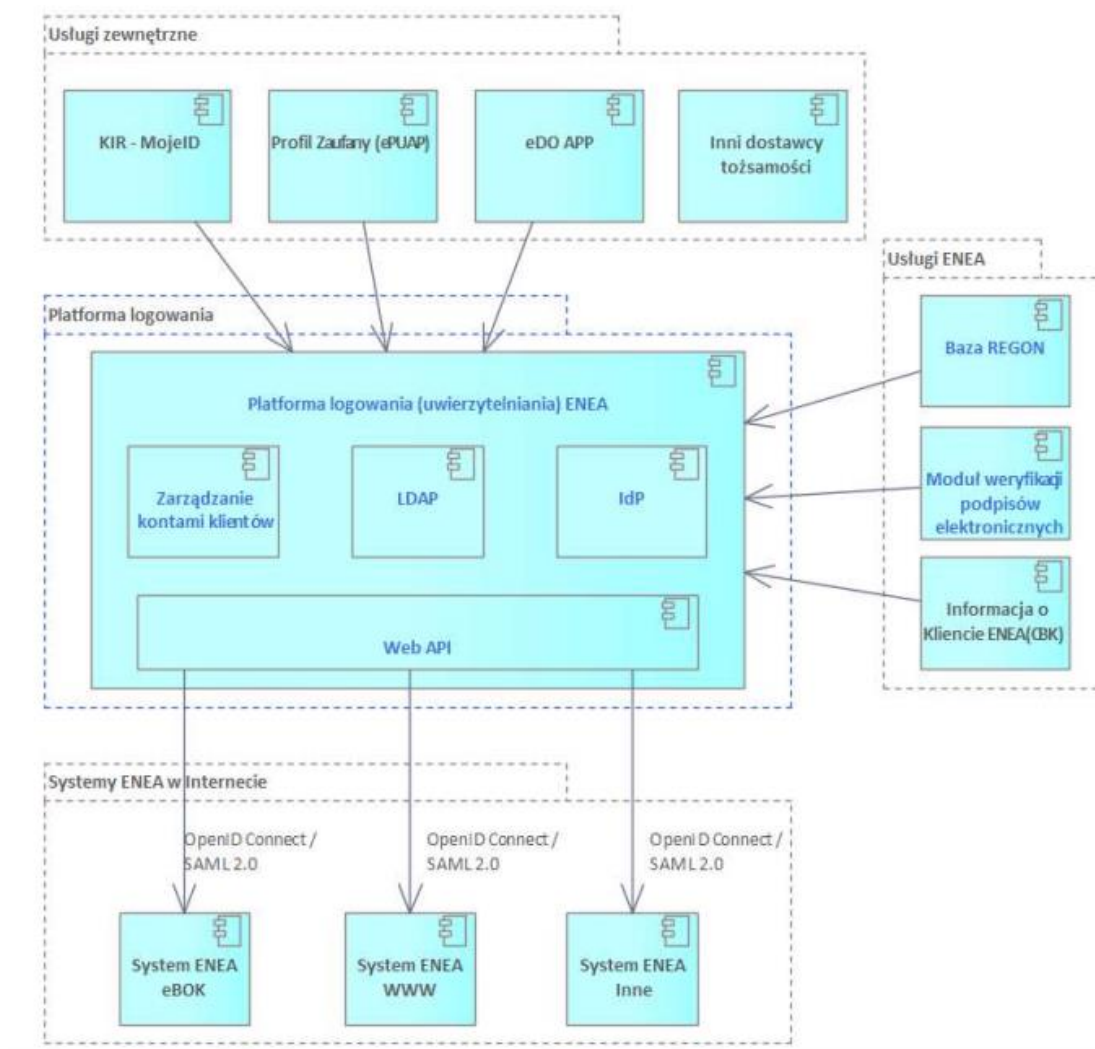

6. Zamawiający zakłada, że Platforma powinna wspierać możliwość uwierzytelniania oraz zakładania kont w oparciu o zaufanie także do innych, zewnętrznych podmiotów tj.:

KIR –MojeID - Komercyjny węzeł tożsamości elektronicznych w ramach eIDAS. Głównie dla klientów banków, obecnie: Banku Pekao, Getin Banku, ING Banku Śląskim, mBanku, PKO BP, Banku BPS (stan grudzień 2020)

Profil Zaufany (ePUAP) - Węzeł tożsamości obywateli. Umożliwia identyfikację osoby pod warunkiem założenia zaufania do podpisu Ministerstwa Cyfryzacji. Metoda ta opierałaby się na weryfikacji podpisu elektronicznego na dokumencie w procesie rejestracji konta. Szczegóły opisano w dalszej części dokumentu

eDO APP - Dowód osobisty z warstwą elektroniczną. Usługa dostępna komercyjnie, aktualnie jeszcze niski poziom osób posiadających eDO. Dostawca usługi: Polska Wytwórnia Papierów Wartościowych S.A.

7. Ponadto wg Zamawiającego Platforma powinna być docelowo zintegrowana z wewnętrznymi usługami Enea w celu pozyskiwania obecnie nagromadzonych danych o klientach i wykorzystywaniu ich w procesach rejestracji kont oraz zarządzania tożsamościami. Potencjalne usługi z jakimi należałoby się zintegrować to:

Baza REGON (BIR) – wewnętrzna usługa Enea zwracająca podstawowe dane kontrahentów biznesowych, podmiotów gospodarczych

Baza Klientów - wewnętrzna usługa Enea zwracająca podstawowe dane klientów. Dzięki tym usługom weryfikowany byłby obecny klient w procesie rejestracji i założenia konta

Weryfikacja podpisów elektronicznych – usługa która powinna zostać wytworzona w ramach tego przedmiotu zamówienia. Usługa powinna wystawiać API programistyczne (WebService) umożliwiające wykorzystanie tego modułu w różnych częściach procesów np. rejestracja konta klienta czy weryfikacja podpisanych umów i innych dokumentów. Podstawowe funkcjonalności tego modułu to:

- sprawdzenie poprawności podpisu (obsługa różnych rodzajów podpisu, certyfikatów);
- odczyt danych zawartych na certyfikatach (m.in. Imię, Nazwisko, PESEL).

8. Platforma (CPU) powinna posiadać API które w sposób programistyczny umożliwi systemom zewnętrznym w Enea uzyskać dostęp do danych (w tym danych kont klientów) zawartych na platformie. API powinno umożliwiać m.in.:

- przeprowadzenie procesu uwierzytelniania;
- kontrolę sesji;
- zarządzanie kontami: zakładanie i usuwanie kont, edycja danych, reset hasła;
- blokowanie/odblokowywanie;
- mechanizmy dystrybucji zmian w danych Klienta.

v. Metodologia zakładania kont

1. Zamawiający dopuszcza zakładanie kont (tożsamości klienta) w oparciu o zaufanie do:

- potwierdzonych wewnętrznych danych o klientach, które już Zamawiający posiada;
- innych zewnętrznych podmiotów uwierzytelniających (np. KIR, ePUAP);
- oraz poprzez uwzględnienie mechanizmu podpisu elektronicznego, który umożliwia identyfikację osoby.

Poniższy rysunek przedstawia możliwe opcje:

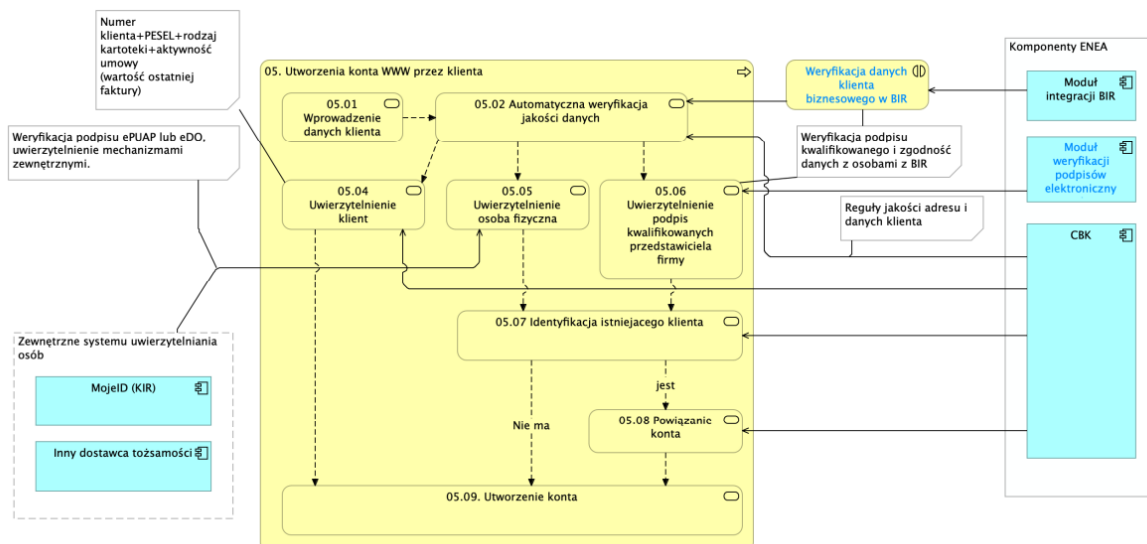

2. Istnieją następujące metody do utworzenia konta:

a. Uwierzytelnienie na podstawie posiadanej umowy – dane potrzebne do rejestracji konta można zweryfikować na podstawie numeru kontrahenta lub numeru umowy oraz numeru PESEL lub rodzaju dokumentu dla klientów nie posiadających numeru PESEL (dowód osobisty, paszport, karta pobytu itp.), który został podany przy zawieraniu umowy z Eneą dla klientów indywidualnych lub numeru NIP dla klientów biznesowych. Ścieżka jest używana obecnie w istniejących aplikacjach Wymaga integracji z usługami wewnętrznymi Enea (**CBK- Baza Klientów, AUMS, EnPORT**).

b. Uwierzytelnienie osoby fizycznej na podstawie zewnętrznego potwierdzenia tożsamości. Tutaj Zamawiający zakłada możliwość wykorzystania dwóch ścieżek:

- bezpośredni udział podmiotu trzeciego (np. **KIR-Moje ID**);
- wykorzystanie podpisu elektronicznego (np. **Profil Zaufany (ePUAP)**);

c. Uwierzytelnienie przy pomocy podpisu kwalifikowanego.

3. Zamawiający informuje, że aby móc zaufać potwierdzeniu tożsamości przez osobę używającą podpisu elektronicznego który jest zaufany przez Zamawiającego konieczne jest wykonanie następujących kroków:

3.1. wygenerowania przez Zamawiającego wniosku o konto zawierającego imię, nazwisko oraz PESEL osoby (podane za zgodą tej osoby) wraz z wygenerowanym identyfikatorem wniosku (identyfikator wniosku generowany jest w taki sposób, że osoba postronna nie może przewidzieć jego wartości) i przekazanie gotowego wniosku do klienta;

3.2. klient podpisuje wniosek swoim podpisem elektronicznym i zwraca dokument do Zamawiającego drogą elektroniczną;

3.3. system Zamawiającego weryfikuje poprawność podpisu oraz:

3.3.1. sprawdza zgodność tożsamości podanej we wniosku z tożsamością wynikającą z podpisu – ten krok weryfikuje czy osobą wnioskującą jest ta sama osoba, która dysponuje podpisem;

3.3.2. sprawdza identyczność identyfikatora wygenerowanego w punkcie powyżej z treścią w dokumencie podpisanym – ten krok weryfikuje, czy podpis nastąpił teraz tj. po wykonaniu kroku pierwszego oraz czy dysponujący podpisem świadomie użył go do tego konkretnie wniosku.

4. Proces rejestracji i zakładania kont na platformie(CPU) powinien uwzględnić różne typy(role) Klientów. Istnieją dwa zasadnicze rodzaje typów Klientów: indywidualni oraz biznesowi. W przypadku Klientów biznesowych istnieje

potrzeba umożliwienia zakładania wielu kont w tym: konta głównego oraz kont upoważnionych. W przypadku kont upoważnionych platforma (CPU) powinna umożliwić zrealizowanie scenariusza w którym użytkownik ma możliwość rejestracji konta upoważnionego ale ostateczną decyzję o umożliwieniu założenia konta podejmowałoby konto główne (klient biznesowy).

5. Zamawiający zakłada, że w ramach tworzenia tożsamości osoby rejestrującej się w mojejEnei będzie możliwość łączenia różnych typów kont tj. indywidualnych i biznesowych. Tym samym osoba posiadająca umowy zarówno jako klient indywidualny jak i biznesowy będzie mogła je połączyć na poziomie mojejEnei, a następnie przełączać się między nimi i swobodnie przechodzić do poszczególnych aplikacji jako inny użytkownik.
6. Platforma (CPU) powinna posiadać dedykowany panel (GUI) dla administratorów i użytkowników uprzywilejowanych z różnymi stopniami dostępu do danych oraz funkcji zarządzania kontami w tym: ręcznego zakładania kont, blokowania/odblokowywania, zarządzania atrybutami konta, zarządzania sesjami itp.
7. API platformy (CPU) powinno zawierać operacje/metody pozwalające na założenie konta z systemów zewnętrznych.

vi. Pozostałe wymagania dla Platformy

Z punktu widzenia Zamawiającego do opracowania platformy istotne są jeszcze poniższe elementy:

1. Platforma powinna mieć możliwość włączenia/użycia uwierzytelniania dwuskładnikowego. Jedną z wymaganych metod przez zamawiającego to metoda login i hasła + token wysłany SMS-em.
2. Skalowalność rozwiązania – Zamawiający zakłada, że docelowo 3 mln klientów może korzystać z mojejEnei.
3. Zamawiający zakłada migrację dotychczasowych kont użytkowników z łączonych aplikacji w sposób jak najbardziej nieinwazyjny dla klientów. Zamawiający zakłada, że jeśli Klient posiada różne loginy i hasła np. do eBOK i Strefy Zakupów, to będzie mógł się zalogować do Mojej Enei każdym dostępnym dla Klienta loginie, a następnie zdecydować jaki login będzie ostatecznie wykorzystywał do logowania się.
4. Architektura platformy powinna być w całości on-premise
5. Zapewnienie wysokich standardów bezpieczeństwa dla wrażliwych danych osobowych klientów Enea.

c. Platforma do zawierania umów online (e-Umowy)

vii. Założenia podstawowe

1. Przedmiot zamówienia obejmuje opracowanie internetowej aplikacji w technologii PWA, pozwalającej klientom Zamawiającego na zawieranie wszystkich rodzajów umów online, z urządzenia mobilnego (smartfon, tablet) oraz z systemów operacyjnych tj. Android i IOS oraz z urządzeń desktopowych.
2. Wykonawca zobowiązuje się do kompleksowego przygotowania formularzy internetowych wraz z ich oprogramowaniem i automatyczną weryfikacją z dostępnymi informacjami, nadawaniem statusów, możliwością zapisywania i przesyłania do systemu Zamawiającego.
3. System nawigacji po internetowej aplikacji musi zostać zaprojektowany zgodnie z aktualnymi zasadami UX tworzenia stron www oraz aplikacji mobilnych.
4. Nawigacja powinna być intuicyjna oraz ergonomiczna dla użytkownika, zapewniać łatwy dostęp do poszukiwanej treści za pośrednictwem modułów, stanowić przejrzysty i zrozumiały system komunikacji, opierać się na ikonografikach, dodatkowych opisach i podpowiedziach przy polach sprawiających trudność we wpisywaniu.
5. Zastosowane rozwiązania powinny minimalizować liczbę czynności, które musi wykonać użytkownik, korzystając z danej funkcji.
6. Wykonawca w ramach budowania aplikacji do zawierania umów uzupełni panel administracyjny mojejEnei, opisany powyżej, o moduł pozwalający na:
 - dodawanie/wyłączanie/zmianę kolejności opracowanych etapów zawarcia umowy;
 - zmiany nazwy formularzy, pól do wpisywania danych, placeholderów, opisów, nazw przycisków;
 - zmiany tła strony startowej oraz stron formularzy;
 - dodawanie wersji językowych;







- w zależności od formularza dodawanie unikanych adresów stron przekierowujących do innych elementów lub stron zewnętrznych;
 - dodawanie/usuwanie grafik i bannerów lub innych informacji reklamowych związanych z danym formularzem;
 - dodawanie/usuwanie załączników wymaganych do akceptacji do procesu zawarcia umowy produktowych i innych formularzy;
 - wprowadzanie zmian do cenników, opisów do kart produktów;
 - dodawanie/usuwanie dedykowanych zgód/ oświadczeń do formularza;
 - dodawanie/usuwanie/przesuwanie pól formularzy w ramach opracowanych wzorów;
 - dodawanie nowych kart produktów opartych na uzgodnionym wzorze do prezentacji oferty/produktów ze sprzedaży dodatkowej;
 - przesuwanie/wyłączanie/włączenie istniejących inputów do wpisywania danych w formularzach;
 - CMS powinien również umożliwić edycję w html.
7. Zamawiający zakłada, że wprowadzanie wszelkich zmian powinno być łatwe dla osób obsługujących oraz jeśli w ramach różnych formularzy kroki by się powtarzały to zmiany można wprowadzić tylko na jednym kroku i je odpowiednio definiować.
8. Aplikacja do zawierania umów powinna być przygotowana w dwóch wersjach językowych (polski, angielski) z możliwością dodawania przez Zamawiającego opisów dla wersji językowych oraz umożliwienie dodawania kolejnych wersji językowych. Dodatkowo powinna możliwość powiększanie czcionki.
9. Aplikacja do zawierania umów powinna być wykonana również w wersji umożliwiającej jej testowanie przy wprowadzaniu zmian tj. instancję testową połączoną z istniejącymi aplikacjami testowymi.
10. Zamawiający zakłada, że aplikacja do zawierania umów powinna być możliwość dodawania nowych produktów bez konieczności zmian programistycznych czyli zaproponowane rozwiązanie powinno być „otwarte” na dodawanie/wyłączanie wariantów.
11. Aplikacja powinna również mieć możliwość podmiany szablonów umów/potwierdzeń zawarcia umowy oraz innych dokumentów przez Zamawiającego bez konieczności zmian programistycznych.
12. Z poziomu aplikacji klient powinien mieć możliwość połączenia się z konsultantem poprzez czat/callback. Administrator aplikacji do zawierania umów powinien mieć możliwość sterowania widżetem tj. decydowania gdzie na jakiej stronie może być umieszczony.
13. W aplikacji mojaEnea powinny być wpisane kody umożliwiające śledzenie wykonywanych czynności przez klienta tj. Google Analytics, Google Tag Manager, HotJar, narzędzie do automatyzacji marketingu, np. SalesManago.
14. Platforma (e-Umowy) powinna posiadać API które w sposób programistyczny umożliwi systemom zewnętrznym w ENEA uzyskać dostęp do danych dotyczących procesu zawierania umów. API powinno umożliwiać m.in.:
- przekazywanie oraz odbieranie informacji, zadań, załączników do i z systemów dziedzinowych;
 - pobieranie informacji o procesach i ich statusach w kontekście Klienta;
 - przekazywanie zawartych umów do systemu bilingowego,e-Archiwum lub innych systemów;
 - mechanizmy dystrybucji zmian.
15. Na potrzeby podczytywania danych na formularzach, budowy weryfikatorów danych, automatyzacji poszczególnych kroków w procesie, przekazywania danych do systemów dziedzinowych, Platforma (e-Umowy) będzie wykorzystywać istniejące lub tworzone na te potrzeby API systemów dziedzinowych ENEA.

viii. Opis funkcjonalny

Informacje podstawowe

1. Zamawiający zakłada zawieranie następujących rodzajów umów na podstawie formularzy:

Nazwa formularzy	Wzory formularzy
------------------	------------------

Energia elektryczna formularze – wzór indywidualny	 Energia elektryczna formularze- wzór indy
Energia elektryczna formularze - wzór biznes	 Energia elektryczna - formularze- wzór bizr
Paliwo gazowe formularze - wzór indywidualny (zadanie opcjonalne, prawo opcji)	 Paliwo gazowe formularze- wzór indy
Paliwo gazowe formularze - wzór biznes (zadanie opcjonalne, prawo opcji)	 Paliwo gazowe - formularze- wzór bizr
Produkty i usługi dodatkowe formularze - wzór indywidualny	 Produkty i usługi dodatkowe - formular
Produkty i usługi dodatkowe formularze - wzór biznes	 Produkty i usługi dodatkowe - formular
Ogólny formularz dla Klientów biznesowych	Pola do uzupełnienia: Nazwa firmy, NIP, numer telefonu, adres email, imię i nazwisko osoby do kontaktu, medium (wszystkie, jedno lub kilka wybranych...)

2. Proces zawierania umów w uproszczeniu składa się z poniższych kroków tj;

- wejście na stronę mojaEnea – założenie konta i zalogowanie się;
- wybór modułu do zawierania umów;
- wybór odpowiedniego rodzaju formularza;
- wypełnienie formularza połączone z wstępną weryfikacją poszczególnych pól
- przesłanie wniosku;
- sprawdzenie możliwości zawarcia umowy;
- pozytywna lub negatywna realizacja wniosku;
- przesłanie informacji o zawarciu umowy;
- zabudowa umowy w systemie.

Ogólny przebieg procesu zawierania umów pokazuje poniższy schemat.

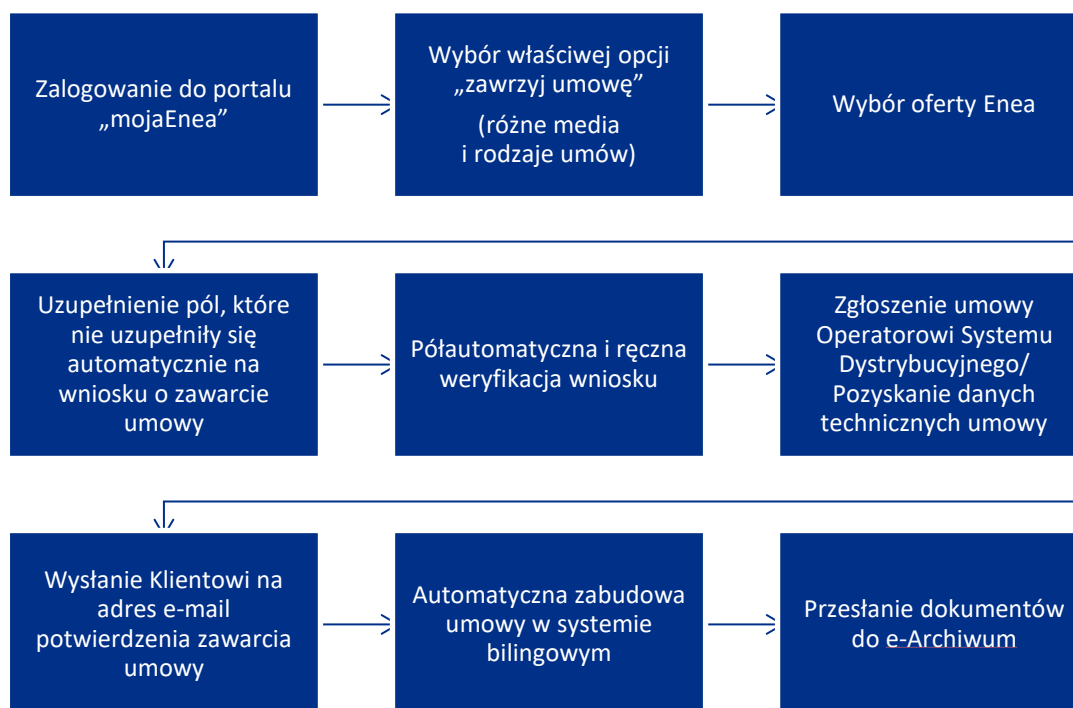

3. Zamawiający zakłada, że każdy projektowany formularz powinien być podzielony na kroki/etapy. Możliwe są następujące kroki: dane podstawowe, dane techniczne, produkty, dokumenty, akceptacje zgód i oświadczeń, podsumowanie składanego wniosku wraz z możliwością jego zapisania w formie pdf.
4. Formularz powinien zapamiętywać wpisane dane – czyli powrót do kroku wcześniejszego w celu edycji, nie kasuje danych wpisanych w kolejnych krokach oraz na każdym etapie wpisywania danych powinna być wyświetlana informacja na którym etapie/kroku formularza użytkownik aktualnie się znajduje. Dodatkowo powinien umożliwiać zapisanie wersji roboczej i ewentualnie powrót do składania wniosku w terminie późniejszym.
5. Zamawiający zakłada, że na każdym formularzu podpowiadałyby się klientowi dane, którymi Zamawiający będzie dysponować w systemach informatycznych np. dane techniczne dotyczące Punktów Poboru Energii aby klient nie musiał ich wypełniać samodzielnie.
6. Wszelkie uzupełnione dane przez klienta powinny być walidowane pod kątem konieczności wpisywania cyfr, liter bądź innych znaków oraz mogą mieć ustalone zakresy wpisywania danych lub pola do wyboru z listy. Poszczególne listy wyboru mogą być zależne od pozycji wybranych wcześniej. Zamawiający zakłada, że w zależności od rodzaju formularza część pól może być obowiązkowa, a część może być opcjonalna. O obowiązkowości pola powinien decydować Administrator bez udziału Wykonawcy. Jeśli jakieś wpisywane dane nie spełniłyby określonych kryteriów klient otrzymywał by taka informację po ich wprowadzeniu.
7. Zamawiający zakłada, że jeśli klient nie podałby jakiś danych lub podane przez niego dane wymagały by korekty, wniosek mógłby być przesyłany do obróbki ręcznej, a następnie byłaby kierowana wiadomość do klienta, z prośbą o korektę wniosku i wtedy ten sam formularz mógłby być ponownie uzupełniony i przesłany do obsługi.
8. Zamawiający zakłada również, że wszelkie wnioski składane przez klienta będą miały możliwość ustawiania tzw. punktów kontrolnych na których będzie możliwość informowania klienta o statusach realizowanych zadań. Informowanie może się odbywać z formie powiadomień („tzw. push”), wysyłki wiadomości na e-mail lub SMS w zależności od ustawień klienta na koncie w mojejEnei.
9. Zamawiający zakłada, że każdy wniosek będzie przechodził weryfikację półautomatyczną na etapie jego wypełniania, z tą zasadą, że tego czego system nie będzie mógł sprawdzić automatycznie zostanie przekazane do weryfikacji ręcznej przez pracownika np. kompletność i jakość dodanych załączników jeśli takie zostaną dodane do procesu.

10. W sytuacji pozytywnej weryfikacji wniosku dotyczącego zawarcia umowy zamawiający zakłada generowanie i przesłanie e-mailowo potwierdzenia zawarcia umowy z klientem. W przypadku negatywnej weryfikacji wniosku dotyczącego zawarcia umowy generowane jest odstąpienie od umowy. Jeżeli potwierdzenie zawarcia umowy lub odstąpienie od umowy z przyczyn technicznych nie zostanie dostarczone do klienta lub klient zgłosi błąd w dokumencie np. danych to pracownik będzie inicjował w systemie ponowną wysyłkę dokumentów. Dokument potwierdzenia zawarcia umowy i odstąpienie od umowy będzie szyfrowany numerem PESEL/NIP/numerem dokumentu lub inną daną do ustalenia na etapie projektu funkcjonalnego.
11. W przypadku wszystkich rodzajów umów poza umowami produktowymi i na sprzedaż dodatkową po pozytywnej weryfikacji i wygenerowaniu potwierdzenia zawarcia umowy kolejnym etapem jest weryfikacja danych u Operatora Systemu Dystrybucyjnego czyli pozyskanie IMZU (w przypadku Enea Operator) lub Paszportu technicznego (inni Operatorzy energii i gazu) realizowana ręcznie, półautomatycznie lub automatycznie w zależności od możliwości.
12. W przypadku kiedy IMZU lub Paszport techniczny byłby pozyskany umowa byłby kierowana do automatycznej zabudowy do systemu bilingowego. Zakres zamówienia przewiduje przygotowanie i przekazanie niezbędnych danych do systemu bilingowego w celu automatycznej zabudowy umowy. Klient w tej sytuacji otrzymuje potwierdzenie zawarcia umowy i proces zostanie zakończony.
13. W sytuacji gdyby IMZU lub Paszport techniczny nie mógłby być pozyskany klient byłby informowany o wypowiedzeniu umowy z powodu braku możliwości jej realizacji. Stosowny dokument byłby wysyłany do klienta e-mailowo. Jeżeli z przyczyn technicznych dokument nie zostanie dostarczony do klienta lub klient zgłosi błąd w dokumencie to pracownik zainicjuje w systemie ponowną wysyłkę dokumentu. Dokument odstąpienie od umowy będzie szyfrowany.
14. W przypadku umów produktowych lub na sprzedaż dodatkową po przesłaniu potwierdzenia zawarcia umowy i upłynięcia terminu na ewentualne odstąpienie klienta (14 dni) umowa trafiała by do automatycznej zabudowy w systemie bilingowym. Zakres zamówienia przewiduje przygotowanie i przekazanie niezbędnych danych do systemu bilingowego w celu automatycznej zabudowy umowy.
15. Na koniec każdego procesu zawarcia umowy online następuje przekazanie dokumentów do e-Archiwum zarówno dla pozytywnych jak i negatywnych procesów oraz ewentualnie do innych systemów

Szczegółowy opis procesu zawierania umów



Krok pierwszy:**Rejestracja konta w mojejEnei i zalogowanie się do aplikacji.****Krok drugi:****Wybranie modułu do zawierania umów i odpowiedniego formularza do zawarcia umowy.**

Zamawiający dopuszcza sytuację kiedy w ramach jednego wniosku mogą być generowane dwie lub więcej różnych umów np. dla przepisania umowy ze zmianą warunków technicznych np. zmianą grupy taryfowej – w tym przypadku pojawi się jedna umowa na zmianę z klienta z A na B, a druga na zmianę grupy taryfowej.

Dla klientów spełniających określone kryteria i w zależności od typu klienta powinna być możliwość prezentacji ekranów dotyczących oferty produktowej. Przygotowanie działania stosownych weryfikatorów leży po stronie Zamawiającego, Wykonawca musi opracować interfejs z zapytaniem jaki „klient” zwraca się o sprawdzenie możliwości ofertowania i odpowiednie „reagowanie” w zależności od otrzymanej odpowiedzi.

Zamawiający zakłada, że wszelkie zmiany, dodawanie nowych produktów, przesyłanie ofert dedykowanych dla klientów biznesowych będzie mogło być odpowiednio zakomunikowane w postaci powiadomienia (tzw. „push”) czy wiadomości e-mail w zależności od potrzeb Zamawiającego.

W panelu administracyjnym powinna być widoczna lista wszystkich ofert wraz z możliwością wyłączenia, włączenia ofert – aktywny/nieaktywny (wszystkich razem i każdej z osobna) oraz tworzenie kopii oferty do wprowadzenia drobnych modyfikacji, a nie budowania wszystkiego od nowa.

A. Klient indywidualny

Na koncie klienta indywidualnego powinna zostać zaprezentowana lista dostępnych produktów. Każdy produkt może mieć zindywidualizowaną formę prezentacji danych. Lista produktów może zawierać wiele pozycji. O dostępności produktów decyduje Administrator.

Każdy produkt powinien mieć swój zindywidualizowany przyjazny adres url oraz id i nazwę aby można było prowadząc kampanie marketingowe wysyłać dedykowane linki pod konkretne produkty. Adres ten powinien być możliwy do edycji przez Administratora.

Dodatkowo na bloku oferty mogą występować przekierowania do zewnętrznych stron i przekierowania wewnętrzne do utworzonych formularzy online. Przekierowania wewnętrzne do formularzy uruchamiają formatkę formularzy online dla dedykowanej oferty/produktu opisane powyżej.

Powinna również istnieć możliwość dodawania różnych cenników do tego samego produktu uzależniona od okresu na jaki klient zawiera umowę np. Oferta x – cennik miesiąc gratis luty, cennik miesiąc gratis marzec, cennik miesiąc gratis kwiecień;

Szczegółowy opis oferty powinien być w całości edytowalny z panelu administracyjnym. Aby ułatwić edycję szczegółowy opis oferty powinien być podzielony na mniejsze bloki.

Informacje jakie są obowiązkowe dla każdego produktu to opis produktu, dodatkowe informacje, cennik, warianty dokumenty do pobrania, instrukcje dla użytkownika jak może zamówić dany produkt. Aplikacja powinna umożliwiać dodawanie zdjęć, materiałów video oraz plików pdf do karty oferty.

B. Klient biznesowy

Na koncie klienta powinna być możliwość prezentacji oferty standardowej dla klientów biznesowych lub indywidualnej przygotowanej dla konkretnego klienta/grup klientów. W chwili zamieszczenia ofert do klienta powinno być wysłane powiadomienie, że taka oferta się pojawiła na koncie.

Narzędzie ma umożliwiać udostępnianie klientom przez opiekunów i/lub jednostki dedykowane indywidualnych ofert, możliwość otrzymywania powiadomień po odczytaniu danej oferty oraz otrzymanie informacji zwrotnej od klienta o jej przyjęciu, odrzuceniu (w tym podanie przyczyny) lub zapytaniu do oferty.

W chwili zalogowania się klienta biznesowego aplikacja powinna dodatkowo zweryfikować przynależność klienta do kanału sprzedaży/segmentu biorąc pod uwagę: kanał sprzedaży, typ rezerwacji oraz typ klienta. Następnie po zweryfikowaniu przynależności klienta do kanału sprzedaży/segmentu należy umożliwić Zamawiającemu wybór wyświetlania klientowi odpowiednich scenariuszy tj.

- oferty standardowej;
- oferty indywidualnej;
- prośby o kontakt opiekuna z klientem;
- prośby o kontakt jednostki dedykowanej z klientem;
- prośbę o kontakt w innej formie;
- umożliwienie pozostawienia danych kontaktowych.

Istotne jest aby zarówno kryteria weryfikacyjne związane z przynależnością klienta do kanału sprzedaży/segmentu jak i wybór odpowiedniego scenariusza/cech scenariusza były możliwe do konfiguracji z poziomu Zamawiającego.

Zadania dotyczące kontaktu z Klientem byłyby realizowane przez opiekunów klientów w innym systemie obsługiwanym przez pracowników i/lub partnerów biznesowych Zamawiającego.

1. W przypadku generowania oferty dla określonej grupy klientów musi być opracowana możliwość automatycznego zaciągnięcia listy kontrahentów, do których taka oferta powinna trafić. W przypadku zaciągania pliku system powinien zwrócić informację/raport z liczbą zaciągniętych rekordów oraz ewentualnych rekordów z błędami. Konieczne jest również umożliwienie tworzenia kopii kampanii, tak aby można było zaciągnąć tą samą listę kontrahentów i uruchamiać dla niej nową kampanię lub kopiować tą samą kampanię do innej grupy klientów. Kampania dla grupy klientów, oprócz konieczności zaciągania listy kontrahentów, musi mieć możliwość ustawiania daty obowiązywania (od-do), dodawania numeru/symbolu cennika, przypisania segmentu, dopisywania kilku ofert do danej kampanii, określania zgód marketingowych potrzebnych do jej prezentowania.
2. W danym momencie może być aktywnych kilka kampanii i każda z kampanii może oferować inne oferty dla tego samego Klienta. Jeśli tak się zdarzy wtedy do prezentacji powinna być wybierana kampania z najbliższym okresem obowiązywania.
3. Kolejność wyświetlania jest zależna od następujących warunków: najpierw działa kampania dla wszystkich, potem dla kontrahenta, potem cennik, taryfa i segment. Czy jeśli nie mamy kampanii dla kontrahentów, a mamy ustawione na segment to są one aktywne, a jak dodamy kampanię dla wybranej listy kontrahentów to dla pozostałych dalej „działa” kampania dla segmentu.
4. W aplikacji powinna również istnieć możliwość dodawania przez Opiekuna oferty dedykowanej dla konkretnego klienta w postaci załącznika pdf. Funkcja ta powinna być opcjonalna/konfigurowalna przez Administratora, który podejmuje decyzję, czy Klient może widzieć ofertę, w formie pdf. Klient powinien otrzymać powiadomienie o dostępności takiej oferty, będzie miał możliwość jej pobrania (dokument pdf), zapoznania się oraz wyrażenia chęci z niej skorzystania co musi skutkować otrzymaniem przez pracownika informacji o zainteresowaniu Klienta. Informacje mogą przechodzić na e-mail lub w dedykowanym systemie do ustalenia na etapie projektu funkcjonalnego. Prezentacja oferty dedykowanej nie będzie miała już tak bardzo rozbudowanej formy ale na pewno powinna mieć jakiś baner informujący o ofercie dedykowanej, kodzie rabatowym itp. ustawiany w panelu administracyjnym.

C. Klient nie wyraził zgody na ofertowanie

Dla tej grupy klientów muszą również być możliwe do wystawiania kampania dla wszystkich oraz osobno kampania neutralna jak nie mamy zgody marketingowej na prezentację oferty produktowej oraz opcja prezentacji jednorazowej oferty po wyrażeniu zgody przez klienta.

Zamawiający wskazuje możliwe typy klientów, którzy będą się zawracać w celu zawarcia umowy:

1. Nowy klient, który dotychczas nie posiadał umowy z Zamawiającym;
2. Nowa umowa kompleksowa/sprzedażowa dla dotychczasowego klienta;
3. Nowa umowa produktowa w formie aneksu do aktualnej umowy kompleksowej;
4. Przepisanie umowy kompleksowej/sprzedażowej z jednego klienta na drugiego;
5. Nowa umowa dla medium paliwo gazowe (zadanie opcjonalne, prawo opcji);
6. Nowa umowa dla klientów biznesowych.

Ad 1. Nowy klient, który dotychczas nie posiadał umowy z Zamawiającym

Kroki dla zawarcia umów przez nowego klienta, który nie miał wcześniej zawartej umowy z Zamawiającym na pewno będą wymagały wypełnienia większej ilości danych ręcznie przez klienta i tym samym formularz dedykowany dla tego procesu powinien zawierać jak najwięcej podpowiedzi aby podawane przez klienta dane zawierały jak najmniej błędów. Klient wypełnia wskazane pola w formularzu, która mogą być częściowo już wypełnione, ma możliwość dodawania załączników, korygowania wniosku wstecz, a na końcu tego procesu zapisanie wniosku w formie pdf i przesłanie do dalszego procesowania.

Klient powinien mieć możliwość wyboru oferty produktowej Sprzedawcy, a także dodania usług dodatkowych w trakcie ścieżki sprzedażowej z zachowaniem reguły wykluczania się tych samych usług i nie prezentowania ich klientom. Kroki formularza jakie powinien przejść klient ustala Administrator. Jednocześnie Administrator powinien mieć możliwość wstawiania graficznych elementów zachęcających do wyboru oferty.

Ad 2. Nowa umowa kompleksowa/sprzedażowa dla dotychczasowego klienta

Kroki dla zawarcia umów przebiegają przez klienta, który posiadał już wcześniej umowę z Zamawiającym, przebiegają bardzo podobnie jak opisano powyżej. Klient wypełnia wskazane pola w formularzu, która mogą być częściowo już wypełnione, ma możliwość dodawania załączników, korygowania wniosku wstecz, a na końcu tego procesu zapisanie wniosku w formie pdf i przesłanie do dalszego procesowania.

Klient powinien mieć możliwość wyboru oferty produktowej Sprzedawcy, a także dodania usług dodatkowych w trakcie ścieżki sprzedażowej z zachowaniem reguły wykluczania się tych samych usług i nie prezentowania ich klientom. Kroki formularza jakie powinien przejść klient ustala Administrator. Jednocześnie Administrator powinien mieć możliwość wstawiania graficznych elementów zachęcających do wyboru oferty.

Ad 3. Nowa umowa produktowa/sprzedaż dodatkowa w formie aneksu do aktualnej umowy kompleksowej

Nowa umowa produktowa lub przedłużenie dotychczasowej umowy produktowej jest to szczególny przypadek umowy zawieranej przez klientów posiadających już wcześniej zawarte umowy kompleksowe i spełniający określone kryteria ofertowania produktami w formie aneksu do istniejącej umowy. Sprzedaż dodatkowa dotyczy produktów uzupełniających ofertę i może być oferowana klientom posiadającym zarówno aktywne umowy kompleksowe oraz umowy produktowe jak i nieposiadających żadnych umów ale z zasadą nie dublowania tych samych produktów jeśli zarówno w ofercie produktowej jak i sprzedaży produktowej taki się znajdzie.

Uwaga: Proces zawarcia umowy produktowej może być również wpleciony w proces zawarcia nowej umowy dla nowego lub wcześniej istniejącego klienta.

Ad 4. Przepisanie umowy kompleksowej, sprzedażowej z jednego klienta na drugiego

Dla rodzaju wniosku przepisanie umowy z jednego klienta na drugiego konieczne jest przygotowanie dodatkowego kroku do realizacji procesu zawarcia umowy. Dotyczy umów zarówno na energię elektryczną jak i paliwo gazowe (opcjonalne).

Zamawiający zakłada, że inicjatorem przepisania umowy byłaby osoba zdająca lub przejmująca licznik, która po zalogowaniu się na swoim koncie wypełniłaby częściowo formularz, który następnie przesyłany byłby odpowiednio do osoby przejmującej/zdającej licznik. Osoba przekazująca generowałaby hasło „sekretnie” dla osoby przejmującej licznik. Osoba zdająca licznik przekazywałaby hasło „sekretnie” osobie przejmującej licznik w formie uzgodnionej. Kolejnym krokiem w procesie byłoby wejście do aplikacji przez osobę przejmującą licznik, wybór procesu przepisania umowy i wpisanie hasła „sekretnie”, które uruchamiałoby kolejny etap wniosku o przepisanie licznika. Wypełnienie formularza przez osobę zdającą licznik powinno mieć znamiona wypowiedzenia umowy w przypadku gdyby przejmujący licznik w określonym czasie np. 14 dni nie wypełnił swojej części formularza on-line.

Klient przejmujący powinien mieć możliwość wyboru oferty produktowej Sprzedawcy, a także dodania usług dodatkowych w trakcie ścieżki sprzedażowej z zachowaniem reguły wykluczania się tych samych usług i nie prezentowania ich klientom. Kroki formularza jakie powinien przejść klient ustala Administrator. Jednocześnie Administrator powinien mieć możliwość wstawiania graficznych elementów zachęcających do wyboru oferty.

Ad 5. Nowa umowa na paliwo gazowe (zadanie opcjonalne, prawo opcji)

Kroki dla zawarcia umów przez nowego klienta, który nie miał wcześniej zawartej umowy z Zamawiającym na paliwo gazowe na pewno będą wymagała wypełnienia większej ilości danych ręcznie przez klienta i tym samym formularz dedykowany dla tego procesu powinien zawierać jak najwięcej podpowiedzi aby podawane przez klienta dane zawierały jak najmniej błędów. Klient wypełnia wskazane pola w formularzu, które mogą być częściowo już wypełnione np. danymi adresowymi z umowy na energię elektryczną, ma możliwość dodawania załączników, korygowania wniosku wstecz, a na końcu tego procesu zapisanie wniosku w formie pdf i przesłanie do dalszego procesowania.

Klient powinien mieć możliwość dodania usługi dodatkowej, a także dodania usług dodatkowych w trakcie ścieżki sprzedażowej z zachowaniem reguły wykluczania się tych samych usług i nie prezentowania ich klientom. Jednocześnie Administrator powinien mieć możliwość wstawiania graficznych elementów zachęcających do wyboru ofert.

Ad 6. Nowa umowa dla klientów biznesowych.

Krok pierwszy to wypełnienie formularza, który będzie zawierał pola: Nazwa firmy, NIP, numer telefonu, adres email, imię i nazwisko osoby do kontaktu, medium (wszystkie, jedno lub kilka wybranych), a na końcu tego procesu zapisanie wniosku w formie pdf i przesłanie do dalszego procesowania.

Krok trzeci



Wniosek po jego wypełnieniu trafiałby do kolejnego etapu tzw. „weryfikacji wniosku”.

Każdy wniosek przechodzi weryfikację. Zamawiający zakłada, że tego co system nie będzie mógł sprawdzić automatycznie zostanie przekazane do weryfikacji ręcznej przez pracownika np. kompletność i jakość dodanych załączników.

Kolejnym etapem realizowanym na tym etapie przez pracownika dla wszystkich rodzajów umów poza umowami produktowymi i za sprzedaż dodatkową byłaby weryfikacja danych OSD czyli pozyskanie IMZU (Enea Operator) lub Paszportu technicznego (inni Operatorzy energii i gazu). Gdy IMZU lub Paszport techniczny byłby pozyskany byłoby generowane potwierdzenie zawarcia umowy, a umowa byłby kierowana do zabudowy. W sytuacji gdyby IMZU lub Paszport techniczny nie mógłby być pozyskany lub OSD nie przyjąłby umowy do realizacji generowane byłoby odstąpienie od umowy.

Dla produktów ze sprzedaży dodatkowej potwierdzenie lub odstąpienie od umowy byłoby generowane po weryfikacji półautomatycznej i ręcznej przez pracownika np. kompletności i jakości dodanych załączników.

Procesy weryfikacji wniosków o zawarcie umowy zostały opisane na poniższych schematach

Nazwa procesu	Rysunek procesu
Weryfikacja wniosku dla medium energia elektryczna umowa kompleksowa	 Weryfikacja dokumentów w proce
Weryfikacja wniosku dla medium energia elektryczna umowa sprzedażowa	 Weryfikacja dokumentów w proce
Weryfikacja wniosku dla medium gaz (zadanie opcjonalne, prawo opcji)	 Weryfikacja dokumentów w proce

Weryfikacja wniosku dla produktów i usług dodatkowych	 Weryfikacja dokumentów w proce
-------------------------------------------------------	---------------------------------------------------------------------------------------------------------------------

Weryfikacja wniosku (dla umów produktowych i za sprzedaż dodatkową)

Wniosek po jego wypełnieniu trafiałby do kolejnego etapu tzw. „weryfikacji wniosku”.

Każdy wniosek przechodzi weryfikację automatyczną.

Krok czwarty

Potwierdzenie zawarcia umowy oraz jej zabudowa w systemie

Po pozytywnej weryfikacji wniosku i potwierdzeniu możliwości zawarcia umowy klient otrzymuje potwierdzenie jej zawarcia oraz odpowiednie powiadomienie.

Umowa trafia na kolejny etap jej zabudowy w systemie bilingowym.

Krok ten dotyczy umów:

- Medium energia elektryczna – kompleksowe I rodzaju, GUDk II rodzaju (w tym prosument), sprzedażowe (wszystkie rodzaje).
- Medium gaz – wszystkie rodzaje (zadanie opcjonalne, prawo opcji).
- Produkty i Usług dodane.

Udostępnienie interfejsu programowego (Webservice) do automatycznego zabudowywania umów w SKOK-O oraz w przypadku umów kompleksowych w SKOK-O oraz SKOK-D.

Ogólny schemat działania interfejsu przedstawia poniższy diagram:

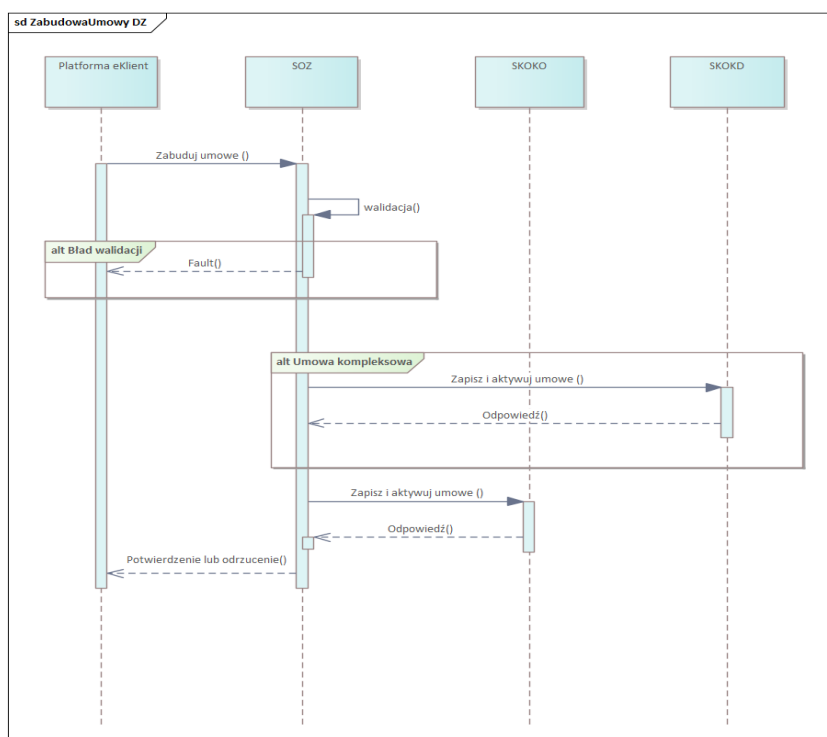

Proces automatycznej zabudowy rozpoczynałby się od złożenia dyspozycji zabudowy umowy poprzez system zewnętrzny (przez Webservice), co po stronie bilingu uruchamiałoby proces. W pierwszym kroku procesu

weryfikowane byłyby przekazane dane umowy pod względem kompletności i jakości oraz czy umożliwiają dalsze procesowania dyspozycji. W przypadku negatywnej weryfikacji interfejs zwracałby stosowny błąd. W przypadku umów kompleksowych alternatywnie sprawdzana byłaby możliwość aktywacji umowy po stronie operatora. W przypadku zaistniałych okoliczności uniemożliwiających aktywację umowy po stronie Operatora zwracany byłby odpowiedni komunikat. Przy braku przeciwskażeń umowa po stronie operatora byłaby aktywowana. Dla umów sprzedażowych krok ten byłby pomijany. W kolejnym kroku proces przechodziłby do aktywacji umowy po stronie SKOK-O. W ostatnim kroku zwracana byłaby odpowiedź do systemu składającego dyspozycję o statusie zabudowy (potwierdzenie lub odrzucenie złożonej dyspozycji).

Krok piaty

Przekazanie dokumentów do e-Archiwum

Ostatnim krokiem w procesie zawierania umów byłoby przekazanie informacji w formie elektronicznej następuje na końcowych etapach procesu zawierania umowy online zarówno pozytywnych jak i negatywnych.

Podsumowanie

1. Zamawiający zakłada możliwość generowania raportów z poszczególnych formularzy w celu sprawdzenia liczby i rodzajów generowanych wniosków, statusów wniosków. Wzory raportów zostaną uzgodnione na etapie projektu funkcjonalnego. Przy raportowaniu ważne jest wskazanie, żeby system umożliwiał pomiar i dane z poszczególnych etapów procesu.
2. Zamawiający zakłada, że Administrator powinien mieć możliwość konfiguracji jakie oferty dodatkowe pojawiają się w zależności od wybranej oferty/zawieranej umowy np. klientowi, który wybrał produkt ENERGIA+ Fachowiec, nie powinien się podpowiadać Fachowiec jako usługa dodatkowa.
3. Zamawiający zakłada, że w ramach prezentacji oferty będzie również możliwość przesyłania na konto w mojejEnei informacji od pracowników np. w formie propozycja zawarcia umowy wraz z wysyłką stosowanego powiadomienia oraz informacja zwrotna do pracownika o otwarciu wiadomości.
4. Dodatkowo chcielibyśmy aby moduł do zawierania umów online umożliwiał przesyłanie zgłoszeń dla klientów nie posiadających jeszcze umowy z Zamawiającym tak jak z formularza na www.

Opracowanie harmonogramu prac

1. W ramach realizacji przedmiotu zamówienia Wykonawca we współpracy z Zamawiającym jest zobowiązany do przygotowania szczegółowej listy zadań na podstawie przedstawionego w ramach postępowania harmonogramu realizacji Przedmiotu zamówienia w podziale na poszczególne etapy z zaznaczeniem, że niektóre etapy mogą być realizowane równocześnie.
2. Etapy realizacji wdrożenia:

Etap 1 (Koncepcja Biznesowa i Koncepcja Techniczna)

Przewidywany zakres działań:

- a) Przegląd stosowanych w Grupie ENEA rozwiązań z obszaru zawierania umów on-line oraz opracowanie w uzgodnieniu z **Zamawiającym** Koncepcji Biznesowej i Koncepcji Technicznej.
- b) Analiza procesów **Zamawiającego** i przeprowadzenie konsultacji z **Zamawiającym**, w celu opracowania rozwiązań z uwzględnieniem Systemu. Przedstawienie wariantów rozwiązań lub propozycji zmian w procesach do akceptacji **Zamawiającego**.
- c) Określenie oraz przekazanie do akceptacji Harmonogramu wdrożenia funkcjonalności i wykonania Produktów z uwzględnieniem terminów brzegowych określonych w niniejszym załączniku oraz § 7 ust. 2 Umowy.

Zakres odbioru:

- a) Zatwierdzona z **Zamawiającym** Koncepcja Biznesowa,

- b) Zatwierdzona z **Zamawiającym** Koncepcja Techniczna,
- c) Zatwierdzony z **Zamawiającym** Harmonogram.

Termin realizacji:

[...] tygodni od dnia zawarcia Umowy.

Etap 2 (Skonfigurowany i przetestowany System gotowy do Pilotażu):**Przewidywany zakres działań:**

- a) Wdrożenie Systemu testowego tzn. opracowanie, dostarczenie, zainstalowanie Systemu spełniającego wszystkie warunki i wymagania określone w Umowie, Koncepcji Biznesowej, Koncepcji Technicznej, Warunkach Zamówienia na środowisku deweloperskim i testowym Zamawiającego.
- b) Przeprowadzenie testów systemu przez Wykonawcę we własnym zakresie, następnie z udziałem Zamawiającego.
- c) Przygotowanie Systemu produkcyjnego tzn. opracowanie, dostarczenie i zainstalowanie Systemu na środowisku produkcyjnym Zamawiającego. System musi spełniać wszystkie warunki i wymagania określone w Umowie, Koncepcji Biznesowej, Koncepcji Technicznej, Warunkach Zamówienia z uwzględnieniem uwag Zamawiającego po przeprowadzonych testach Systemu.
- d) Przygotowanie Systemu do uruchomienia i konfiguracja do przeprowadzenia Pilotażu.

Zakres odbioru:

- a) Zainstalowany i skonfigurowany System w wersji testowej z uwzględnieniem potrzeb Zamawiającego (w tym Wykonane integracje i migracje w wersji testowej Systemu),
- b) Przygotowana i udostępniona Dokumentacja tj. podręcznik użytkownika, instrukcje stanowiskowe.
- c) Wykonane testy Systemu przez Wykonawcę i Zamawiającego.
- d) Uwzględnione uwagi Zamawiającego w Systemie i Dokumentacji powstałe w wyniku przeprowadzonych testów.
- e) Zainstalowany i skonfigurowany System w wersji produkcyjnej z uwzględnieniem potrzeb Zamawiającego (w tym wykonane integracje i migracje w wersji produkcyjnej Systemu).
- f) System przygotowany, do udostępnienia dla użytkowników końcowych do przeprowadzenia Pilotażu (w tym wykonane migracje i konfiguracje w wersji produkcyjnej Systemu),

Termin realizacji:

[...] tygodni od dnia podpisania przez Zamawiającego protokołu ostatecznego odbioru realizacji Etapu 1 – bez uwag.

Etap 3 (Pilotaż):**Przewidywany zakres działań:**

- a) Przeprowadzenie szkoleń użytkowników biorących udział w pilotażu.
- b) Uruchomienie Systemu produkcyjnego w wersji pilotażowej.
- c) Uwzględnienie w Systemie uwag zgłoszonych przez Zamawiającego na podstawie przeprowadzonego Pilotażu.
- d) Przygotowanie Systemu, do udostępnienia dla użytkowników końcowych.

Zakres odbioru:

- a) Przeprowadzone szkolenia z obsługi systemu dla użytkowników końcowych biorących udział w pilotażu oraz dla administratorów Systemu.
- b) Skonfigurowany, uruchomiony i udostępniony System w wersji produkcyjnej.
- c) Przeprowadzony pilotaż Systemu.
- d) Uwzględnione uwagi Zamawiającego w Systemie i Dokumentacji powstałe w wyniku przeprowadzonego pilotażu.
- e) System przygotowany, do udostępnienia dla wszystkich użytkowników wskazanych przez Zamawiającego (w tym wykonane migracje i konfiguracje w wersji produkcyjnej Systemu).

Termin realizacji:

[...] tygodni od dnia podpisania przez Zamawiającego protokołu ostatecznego odbioru realizacji Etapu 2 – bez uwag.

Etap 4 (Pełnoskalowe uruchomienie systemu produkcyjnego):**Przewidywany zakres działań:**

- a) Przeprowadzenie szkoleń użytkowników końcowych Zamawiającego.
- b) Uruchomienie Systemu produkcyjnego.

Zakres odbioru:

- a) Przeprowadzone szkolenia z obsługi systemu dla użytkowników końcowych.
- b) Skonfigurowany, uruchomiony i udostępniony System w wersji produkcyjnej.
- c) Przygotowana i dostarczona kompletna Dokumentacja Systemu.

Termin realizacji:

[...] tygodni od dnia podpisania przez Zamawiającego protokołu ostatecznego odbioru realizacji Etapu 3 – bez uwag. Zamawiający zastrzega, że Etap 4 powinien rozpocząć się najpóźniej dnia 01.12.2023 roku.

Przygotowanie testów oraz wdrożenie przedmiotu zamówienia

1. Wykonawca przygotowuje w ramach realizacji Zamówienia skalowalne środowisko wertykalnie i horyzontalnie, zweryfikuje czas odpowiedzi w sytuacji znacznego obciążenia aplikacji przy określonych ilościach użytkowników.
2. Wykonawca zobowiązuje się do przekazania wszelkiej dokumentacji związanej z opracowaniem Przedmiotu zamówienia w tym szczegółową dokumentację techniczną oraz opisy instrukcji stanowiskowych dla administratorów aplikacji.
3. Testy funkcjonalne. Za przygotowanie danych testowych odpowiedzialny jest Wykonawca przy wsparciu i udziale Zamawiającego. Celem Testów jest potwierdzenie spełnienia wymagań funkcjonalnych i integracyjnych oraz zamknięcie fazy dewelopmentu oraz potwierdzenie iż komponenty przeniesiony na środowisko testowe Zamawiającego spełnia wymagania funkcjonalne oraz pozafunkcjonalne.
4. Testy akceptacyjne (UAT). Pełne testy procesowe prowadzone na środowisku testowym. Celem testów UAT jest potwierdzenie, iż rozwiązanie wraz z otoczeniem spełnia wymagania i jest gotowy do pełnego uruchomienia

produkcyjnego (celem tych testów nie jest wykrywanie błędów, albowiem oprogramowanie dostarczone do tej fazy testów powinno być sprawne i stabilne).

5. Testy bezpieczeństwa wykonuje zespół Zamawiającego przy udziale Wykonawcy i obejmują one w szczególności: audyt bezpieczeństwa, testy penetracyjne (łącznie z DDoS) przeprowadzane na wersji rozwiązania według stanu z końca UAT. Testy prowadzone będą z wykorzystaniem narzędzi automatycznych oraz weryfikacji i monitorowania przez zespół Zamawiającego.
6. Testy wydajnościowe wykonuje zespół Zamawiającego przy udziale Wykonawcy.
7. W przypadku zaobserwowania jakichkolwiek podatności Wykonawca jest zobowiązany do ich usunięcia przed wdrożeniem systemu na produkcję.

Usługi serwisowe i utrzymanie aplikacji

1. W ramach realizacji przedmiotu zamówienia Wykonawca jest zobowiązany do nieprzerwanego serwisowania aplikacji przez okres 36 miesięcy od daty realizacji przedmiotu zamówienia na rzecz Zamawiającego.
2. W ramach Usług Serwisowych Wykonawca zobowiązuje się podjąć wszelkie czynności, które będą niezbędne do zapewnienia sprawnego działania Systemu oraz utrzymania w całym Okresie Serwisowym jego zgodności z wymaganiami opisanymi w przedmiocie zamówienia W szczególności w tym celu Wykonawca zobowiązuje się do:
 - zapewnienia wsparcia technicznego oraz opieki autorskiej dla każdego z elementów oprogramowania;
 - informowania Zamawiającego na bieżąco o dostępnych aktualizacjach;
 - w przypadku zmian przepisów prawa mających wpływ na procesy opisane w przedmiocie zamówienia Wykonawca, zapewni wdrożenie zmian wynikających z tych przepisów w okresie od opublikowania odpowiedniego aktu prawnego do daty jego wejścia w życie;
 - wdrożenie systemu monitoringu działania Systemu wraz z możliwością powiadomienia wskazanych osób w formie wiadomości e-mail lub SMS w sytuacjach awarii lub pojawiających się błędów;
 - przyjmowania zgłoszeń awarii i błędów przez siedem dni w tygodniu we wszystkie dni w roku w godzinach 6:00 – 22:00;
 - rozwiązywania zgłoszonych przez Zamawiającego Incydentów, w czasie nie dłuższym niż wskazano poniżej, przez siedem dni w tygodniu we wszystkie dni w roku:

Kategoria Incydentu	Czas reakcji	Czas rozwiązania
Awaria	1h	5h
Błąd uniemożliwiający korzystanie z podstawowych funkcjonalności Serwisu np. zawarcie umowy	2h	8h
Usterka uniemożliwiająca korzystanie z pozostałych funkcjonalności Serwisu	5h	2 dni robocze

3. Gdy całkowite wyeliminowanie przyczyny powstania Incydentu bądź usunięcie wszystkich skutków wynikłych z zaistnienia Incydentu nie jest możliwe w czasie rozwiązania, Wykonawca zobowiązuje się w czasie rozwiązania zastosować obejście problemu poprzez tymczasowe rozwiązanie Incydentu, nie eliminujące całkowicie przyczyny jego powstania, ale zmniejszające kategorię Incydentu wykonane przez Wykonawcę w kodzie lub parametryzacji Systemu, a następnie usunąć przyczynę Incydentu i wszystkie jego negatywne skutki w czasie nieprzekraczającym czterokrotności czasu rozwiązania Incydentu o pierwotnie zgłoszonej kategorii.
4. Wykonawca powinien dążyć do najwyższych starań, aby reagować na wszystkie zgłoszone Incydenty i je rozwiązywać w możliwie najkrótszym czasie.

5. Ponadto Wykonawca zobowiązuje się do udzielenia Zamawiającemu wsparcia merytorycznego w zakresie konfiguracji i użytkownika Systemu oraz w rozwiązywaniu Incydentów, które ten postanowi rozwiązać samodzielnie oraz w instalowaniu nowych wersji oprogramowania (ang. *update*) lub dokonywania poprawek (ang. *patch*) zgodnie z następującymi zasadami:
 - konsultacje świadczone będą w godzinach 8:00 – 17:00 w dni robocze;
 - Wykonawca dołoży wszelkich starań, aby udzielać wszelkich konsultacji i wsparcia w możliwie najkrótszym czasie.
6. Wykonawca zobowiązuje się do aktualizacji Dokumentacji oraz Koncepcji Biznesowej i Koncepcji Technicznej w zakresie wynikającym ze zrealizowanych Usług Serwisowych.
7. Wykonawca zobowiązuje się do dołożenia wszelkich starań, aby w czasie przeprowadzania jakichkolwiek Usług Serwisowych, czynności te nie kolidowały z normalnym funkcjonowaniem Systemu i nie pogarszały parametrów czasowych i jakościowych jego funkcjonowania. W przypadku przewidywania przez Wykonawcę, iż Usługi Serwisowe mogą utrudniać w istotnym stopniu korzystanie z funkcjonalności Systemu, w szczególności powodować wstrzymanie Głównych Procesów Biznesowych lub pogarszać parametry jego funkcjonowania Wykonawca zobowiązany jest do uzgodnienia z Zamawiającym terminu przystąpienia do takich czynności. W razie braku porozumienia, termin przystąpienia do takich czynności wskazuje Zamawiający.
8. Wykonawca zobowiązuje się niezwłocznie po rozwiązaniu Incydentu powiadomić o tym fakcie Zamawiającego i umożliwić weryfikację prawidłowości rozwiązania Incydentu, przy czym termin rozwiązywania Incydentu nie może przekroczyć parametrów określonych w niniejszym paragrafie.
9. Wykonywanie Usług Serwisowych podlega szczególnej kontroli biznesowej Zamawiającego. W jej ramach Zamawiający może, w szczególności:
 - dokonywać wyboru sposobu rozwiązania Incydentu w przypadku kilku możliwych sposobów jego rozwiązania;
 - decydować o terminie rozpoczęcia czynności serwisowych;
 - odwołać czynności serwisowe w toku, np. w oparciu o wyniki testów;
 - zażądać cofnięcia przez Wykonawcę czynności serwisowych, szczególnie jeśli nie przyniosły one oczekiwanych rezultatów lub poprawy parametrów Systemu;
 - monitorować i nadzorować postęp czynności serwisowych w toku.
10. Wykonawca zobowiązany jest uwzględnić w planowaniu i wykonywaniu Usług Serwisowych powyższe uprawnienia Zamawiającego.
11. Usługi Serwisowe Wykonawca świadczyć będzie poprzez zdalny dostęp do Systemu (np. przez VPN) poprzez łącza telekomunikacyjne lub w miarę potrzeby u Zamawiającego.

Szkolenie administratorów i użytkowników aplikacji

1. Wykonawca w ramach realizacji przedmiotu zamówienia zorganizuje szkolenie z zakresu prowadzenia, moderowania i zarządzania panelem administracyjnym aplikacji dla oddelegowanych pracowników Zamawiającego (maks. 10 osób) oraz przeszkoli administratorów pod kątem obsługi i administrowania Systemu (maks. 10 osób)

Gwarancja

1. Wykonawca gwarantuje, że:

- System, w tym wszelkie wykorzystywane przez niego oprogramowanie oraz dostarczona przez Wykonawcę Dokumentacja będą wolne od wad fizycznych oraz wad prawnych i spełniały będą parametry szczegółowo określone opisie przedmiotu zamówienia,
 - System, a w tym wszelkie wykorzystywane przez niego oprogramowanie dostarczone przez Wykonawcę będą spełniały warunki funkcjonalne i biznesowe objęte Przedmiotem Zamówienia,
 - wszelkie usługi związane z dostawą, instalacją, wdrożeniem Systemu (w tym modyfikacje i uaktualnienia powstałe w wyniku świadczenia usług przez Wykonawcę w Okresie Serwisowym) będą wolne od wad, kompletne i prawidłowo wykonane.
2. System objęty jest 12-miesięczną gwarancją udzielaną przez Wykonawcę. Okres gwarancji liczony jest od daty podpisania przez Strony protokołu odbioru ostatniego etapu realizacji Systemu.

Wymagania techniczne

d. Infrastruktura techniczna

1. Zamawiający zapewnia posiadaną w GK Enea infrastrukturę informatyczną na potrzeby wdrażanego Systemu. Środowiska serwerowe i bazodanowe Zamawiającego zlokalizowane są w Centrach Przetwarzania Danych i są otwarte pod względem skalowalności zasobów (mocy obliczeniowej, pamięci operacyjnej, przestrzeni dyskowej).
2. Wykonawca proponuje i zwymiaruje w ofercie kompletne rozwiązanie sprzętowe (w tym np. serwery, macierze dyskowe oraz ich uzbrojenie, dyski, urządzenia strefy DMZ) i programowe (w tym np. oprogramowanie systemowe, bazodanowe, aplikacyjne) niezbędne do spełnienia wymagań szczegółowych (w tym dla prawidłowej instalacji) wdrażanego Systemu, z wykorzystaniem infrastruktury Zamawiającego opisanej w niniejszym dokumencie.
3. Propozycja w zakresie sprzętu musi być sformułowana poprzez podanie szczegółowych wymagań technicznych, jak również wskazanie konkretnego typu i modelu urządzenia, wraz z gwarantowaną przez Wykonawcę ceną, na wypadek, jeśli Zamawiający postanowi nabyć takie urządzenie od Wykonawcy, udzielając mu odrębnego zamówienia. Zamawiający nabeździe całość infrastruktury sprzętowej we własnym zakresie, w odrębnych zamówieniach. Zamawiającemu przysługuje prawo skorzystania ze wskazanej wyżej gwarancji ceny, w odniesieniu do całości, bądź dowolnej części sprzętu proponowanego przez Wykonawcę, ale nie zobowiązuje się z niej korzystać.
4. Proponowane rozwiązanie sprzętowe musi współpracować i wykorzystywać posiadaną oraz dostarczaną przez Zamawiającego infrastrukturę teleinformatyczną określoną w dalszej części niniejszego dokumentu, jak również musi spełniać określone dalej wymagania techniczne. W szczególności musi być w pełni kompatybilne z istniejącą infrastrukturą sprzętowo-programową w GK Enea.
5. Wykonawca może zaproponować wykorzystanie infrastruktury sprzętowo-programowej dostarczanej przez Zamawiającego w części lub w całości, wedle swojego uznania. Zamawiający zobowiązuje się rozważyć rozwiązania inne od wymaganych w oparciu o uzasadnienie dostarczone przez Wykonawcę.
6. Zamawiający zastrzega sobie prawo do dostawy we własnym zakresie części licencji w związku z podpisanymi umowami o współpracy z wiodącymi dostawcami oprogramowania m.in. firmami Microsoft i Oracle.
7. Na potrzeby wdrażanego Systemu Zamawiający udostępni Wykonawcy następującą infrastrukturę techniczną:

9.1.1. Serwerownie (Centra przetwarzania danych)

1. Zamawiający posiada 2 serwerownie zlokalizowane na terenie Polski i oddalone od siebie o 400 km replikujące dane w trybie asynchronicznym. Serwerownie dysponują przestrzenią umożliwiającą wstawienia urządzeń w istniejące szafy rack'owe.
2. Zamawiający wymaga aby Wykonawca określił ilość potrzebnego „U” oraz potrzebną moc energetyczną liczoną w kVA.

3. Wszystkie komponenty dostarczanej infrastruktury muszą mieć możliwość technicznego montażu w ww. szafach serwerowych (o standardowych parametrach montażowych) wskazanych przez Zamawiającego. Niedopuszczalny jest montaż całych szaf z urządzeniami.

9.1.2. Serwery

1. Zamawiający dysponuje platformą sprzętową z oprogramowaniem wirtualizacyjnym VMware vSphere wersja 6.7.
2. Dopuszczalne systemy operacyjne serwerów w dla tego środowiska :
 - system operacyjny z rodziny Windows: Windows Serwer 2019 lub nowszy;
 - system operacyjny z rodziny Linux: Oracle Linux w najnowszej dostępnej wersji.
3. Zamawiający wymaga, aby Wykonawca w ramach projektu funkcjonalnego dostarczył wykaz serwerów wirtualnych które będą wykorzystane wraz z ich zapotrzebowaniem wydajnościowym (moc obliczeniowa, pamięć operacyjna, obszar dyskowy) i wskazanym systemem operacyjnym.
4. Zamawiający zastrzega sobie prawo do dostawy we własnym zakresie licencji niezbędne do udostępnienia środowiska serwerowego na potrzeby wdrażanego Systemu.

9.1.3. Macierze dyskowe

1. Zamawiający wymaga przedstawienia przez Wykonawcę wymaganej pojemności przestrzeni dyskowych, wielkości IOPS oraz przepustowość z podziałem na Read and Write niezbędnych do prawidłowego funkcjonowania wszystkich środowisk wdrażanego Systemu.
2. Do określenia IOPS niezbędne jest zdefiniowanie wymaganej powierzchni i stosunek ilości odczytów/zapisów z/na macierzy, które Wykonawca musi oszacować, biorąc pod uwagę specyfikę wdrażanego Systemu.

9.1.4. Bazy danych

1. Zamawiający dysponuje środowiskiem bazodanowym:
 - ORACLE w wersji 21c Enterprise Edition;
 - Microsoft MSSQL wersja 2016 Standard.
2. Zamawiający wymaga, aby Wykonawca w ramach projektu funkcjonalnego dostarczył wykaz instancji bazodanowych które będą wykorzystane wraz z ich zapotrzebowaniem wydajnościowym (moc obliczeniowa, pamięć operacyjna, obszar dyskowy).
3. Zamawiający zastrzega sobie prawo do dostawy we własnym zakresie licencji niezbędnych do udostępnienia środowiska bazodanowego na potrzeby wdrażanego Systemu.

9.1.5. System Backupu

1. Zamawiający dysponuje systemem backupu obejmującym swoim działaniem posiadaną infrastrukturę serwerową i bazodanową, w tym zasoby które będą udostępnione dla wdrażanego Systemu. System backupu umożliwia wykonywanie kopii zapasowych bez zatrzymywania działania systemu (tryb on-line).
2. Zamawiający wymaga aby Wykonawca w ramach projektu funkcjonalnego dostarczył informację o zasobach wdrażanego Systemu, które mają być zabezpieczone przez Zamawiającego przy wykorzystaniu systemu backupu.
3. Zamawiający zapewni Licencje związane z systemem backupu.

9.1.6. Monitoring wydajności i dostępności

1. Zamawiający dysponuje systemem monitoringu infrastruktury IT obejmującym swoim działaniem posiadaną infrastrukturę serwerową i bazodanową, w tym zasoby które będą udostępnione dla wdrażanego Systemu.
2. Zamawiający wymaga aby Wykonawca w ramach projektu funkcjonalnego dostarczył informację o zasobach (procesach i innych komponentach), które mają być monitorowane przez Zamawiającego przy wykorzystaniu systemu monitoringu infrastruktury IT.

3. Zamawiający zapewni Licencje związane z systemem monitoringu infrastruktury IT.

e. Wymagania techniczne dotyczące komponentów wdrażanego Systemu

1. Zamawiający wymaga, by wdrażany System został oparty o oprogramowanie gwarantujące Zamawiającemu możliwość utrzymania i rozwoju Systemu po zakończeniu realizacji umowy bez konieczności współpracy z Wykonawcą.
2. Zamawiający wymaga, by każdy istotny element oprogramowania wchodzącego w skład wdrażanego Systemu objętego umowami licencyjnymi innymi, niż Open Source lub freeware:
 - pochodził od uznanych wytwórców, o światowym zasięgu,
 - był realizowany w nowoczesnej i rozwojowej technologii,
 - był wspierany przez możliwie licznych liczących się integratorów i innych usługodawców działających na terenie Polski i Unii Europejskiej,
 - nie był objęty prawami wyłącznymi Wykonawcy ani żadnej spółki powiązanej kapitałowo z Wykonawcą (w tym z konsorcjantem).
3. Zamawiający wymaga, by każdy istotny element oprogramowania wchodzącego w skład wdrażanego Systemu objętego umowami licencyjnymi Open Source lub freeware:
 - był realizowany w nowoczesnej i rozwojowej technologii,
 - nie był wskazany przez wytwórcę, jako produkt, którego dalszy rozwój lub wsparcie będą wstrzymane w terminie krótszym niż 5 lat od daty oferowanego zakończenia realizacji umowy.

f. Użytkownicy wdrażanego Systemu

1. Zamawiający wymaga aby administrowanie i zarządzanie kontami i uprawnieniami użytkowników było zaimplementowane w wdrażanym Systemie. Czynności te muszą być jednolite i scentralizowane dla wszystkich modułów/aplikacji składających się na System.
2. W wdrażanym Systemie powinna być możliwość logowania czynności użytkowników z uwzględnieniem operacji:
 - logowania/wylogowania
 - zmiany danych (dopisanie, usunięcie, poprawa) i ich odczytu
 - związanych z przetwarzaniem danych, tworzeniem wydruków i raportów administracyjnych
3. System powinien umożliwiać logowanie zdarzeń na różnych poziomach szczegółowości oraz umożliwiać zmianę tego poziomu przez Administratorów Enea.
4. Zamawiający w ramach wdrożenia wymaga przeszkolenia ustaloną ilość osób które będą pełniły rolę administratorów.

Architektura wdrażanego Systemu

1. Wdrażany System powinien być zbudowany w architekturze trójwarstwowej z wyróżnieniem:
 - Warstwa bazy danych
 - Warstwa aplikacji
 - Warstwa prezentacji
2. Zamawiający wymaga aby ewentualne zwiększenie wydajności wdrażanego Systemu poprzez przydzielanie procesorów lub pamięci RAM dla serwerów wirtualnych w warstwie danych i aplikacji nie będzie skutkowało koniecznością zakupu dodatkowych licencji przez Zamawiającego.

Środowiska pracy wdrażanego Systemu

1. Wdrożenie Systemu obejmuje utworzenie i skonfigurowanie przynajmniej 3 (trzech) niezależnych i w pełni funkcjonalnych środowisk:
 - Produkcyjne;
 - Testowe;
 - Developerskie/Rozwojowe.

2. Zamawiający wymaga, by Wykonawca dostarczył nie tylko środowisko produkcyjne, ale także komplet środowisk niezbędnych do realizacji pełnego cyklu życia wdrażanego Systemu, w tym m.in. środowisk rozwojowych, testowych. Wszystkie środowiska powinny odzwierciedlać ten sam poziom integracji pomiędzy komponentami Systemu.
3. Wykonawca przedstawi w projekcie funkcjonalnym opis cyklu życia wdrażanego Systemu oraz propozycję wszystkich niezbędnych do prawidłowego funkcjonowania Systemu środowisk.
4. Zamawiający wymaga aby Wykonawca w ramach projektu funkcjonalnego dostarczył procedury kopiowania danych i konfiguracji dla wszystkich wskazanych środowisk wdrażanego Systemu.
5. Zamawiający wymaga aby licencje dostarczone przez Wykonawcę umożliwiały użytkownikom tych środowisk przez wszystkich użytkowników wdrażanego Systemu.

Inne

1. Jeżeli Wykonawca przewiduje wykorzystanie infrastruktury informatycznej różniącej się od wymienionej przez Zamawiającego, zobligowany będzie do dostarczenia wszystkich komponentów infrastruktury we własnym zakresie wraz z niezbędnymi licencjami, 5-letnim wsparciem producenta sprzętu/oprogramowania oraz do przeprowadzenia certyfikowanego przez producentów szkolenia z zakresu administracji poszczególnymi elementami infrastruktury wskazanych przez Zamawiającego Administratorów.
2. Wszelkie prace instalacyjne i konfiguracyjne wymagające uprawnień uprzywilejowanych (Administrator lub root) będą wykonywane przez dział IT GK Enea po dostarczeniu przez wykonawcę wymaganych informacji. Wykonawca nie otrzyma uprawnień do kont uprzywilejowanych (administrator lub root).
3. Wszystkie komponenty wdrażanego Systemu (aplikacje, usługi, inne) nie mogą być uruchamiane z wykorzystaniem kont z uprawnieniami administracyjnymi
4. Wykonawca musi opracować i dostarczyć instrukcję eksploatacyjną zgodną z szablonem przekazanym przez Zamawiającego.
5. Wdrażana aplikacja/system/usługa musi posiadać możliwość logowania zdarzeń do obowiązującego w GK Enea systemu zarządzania logami systemowymi.

Wymagania bezpieczeństwa

1. Dostarczone komponenty będące przedmiotem niniejszego postępowania muszą zostać zaprojektowane i dostarczone z uwzględnieniem wytycznych wynikających z OWASP Top 10 <https://owasp.org/www-project-top-ten/> opisująca największe ryzyka dotyczące bezpieczeństwa aplikacji webowych.

a. DMZ

Zamawiający posiada DMZ w układzie 3-warstwowym. Poniżej dwie możliwe i akceptowane przez Zamawiającego koncepcje rozłożenia elementów serwerowych w strefie DMZ.

i. Środowisko produkcyjne DMZ WWW wersja 1

Najważniejsze założenia:

- Brak bezpośredniej komunikacji pomiędzy strefami DMZ_Backplane a LAN;
- Brak bezpośredniej komunikacji pomiędzy DMZ_Production a DMZ_Backplane;
- Serwery aplikacyjne wystawiają aplikację poprzez reverse_proxy;
- serwer bazy danych umieszczony w wewnętrznym LAN;
- serwer aplikacyjny może uzyskać dostęp do innych serwerów w DC;

- co do zasady usługa wystawiona na adresie publicznym dostępna jest z sieci Enea pod adresem publicznym.

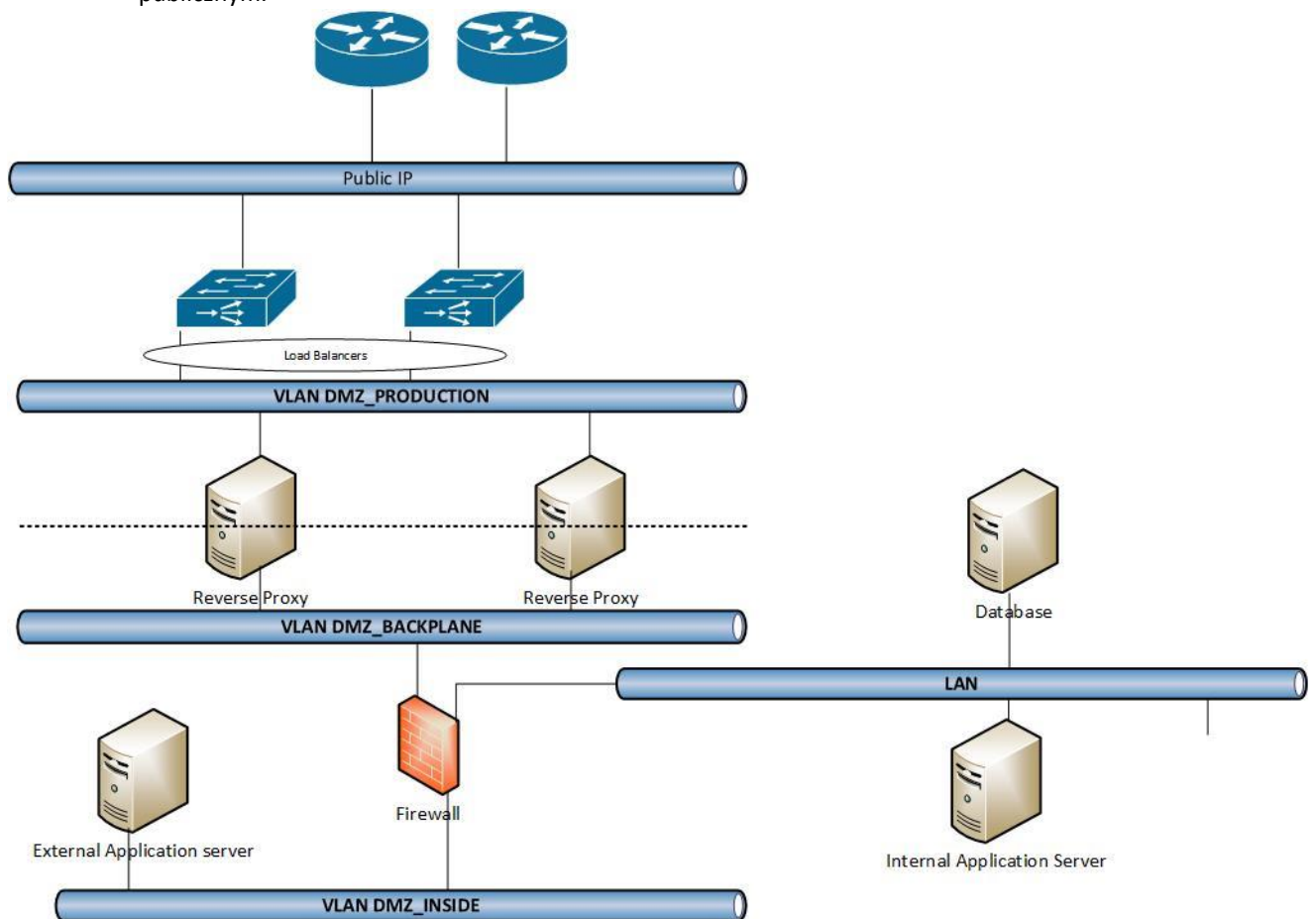

ii. Środowisko produkcyjne DMZ WWW wersja 2

Najważniejsze założenia:

- Brak bezpośredniej komunikacji pomiędzy strefami DMZ_Backplane a LAN;
- Brak bezpośredniej komunikacji pomiędzy DMZ_Production a DMZ_Backplane;
- Serwery aplikacyjne wystawiają aplikację bezpośrednio;
- serwer bazy danych umieszczony w DMZ_Backplane;
- serwer aplikacyjny może uzyskać dostęp do innych serwerów w DC poprzez serwer komunikacyjny w DMZ_Backplane;
- co do zasady usługa wystawiona na adresie publicznym dostępna jest z sieci Enea pod adresem publicznym.

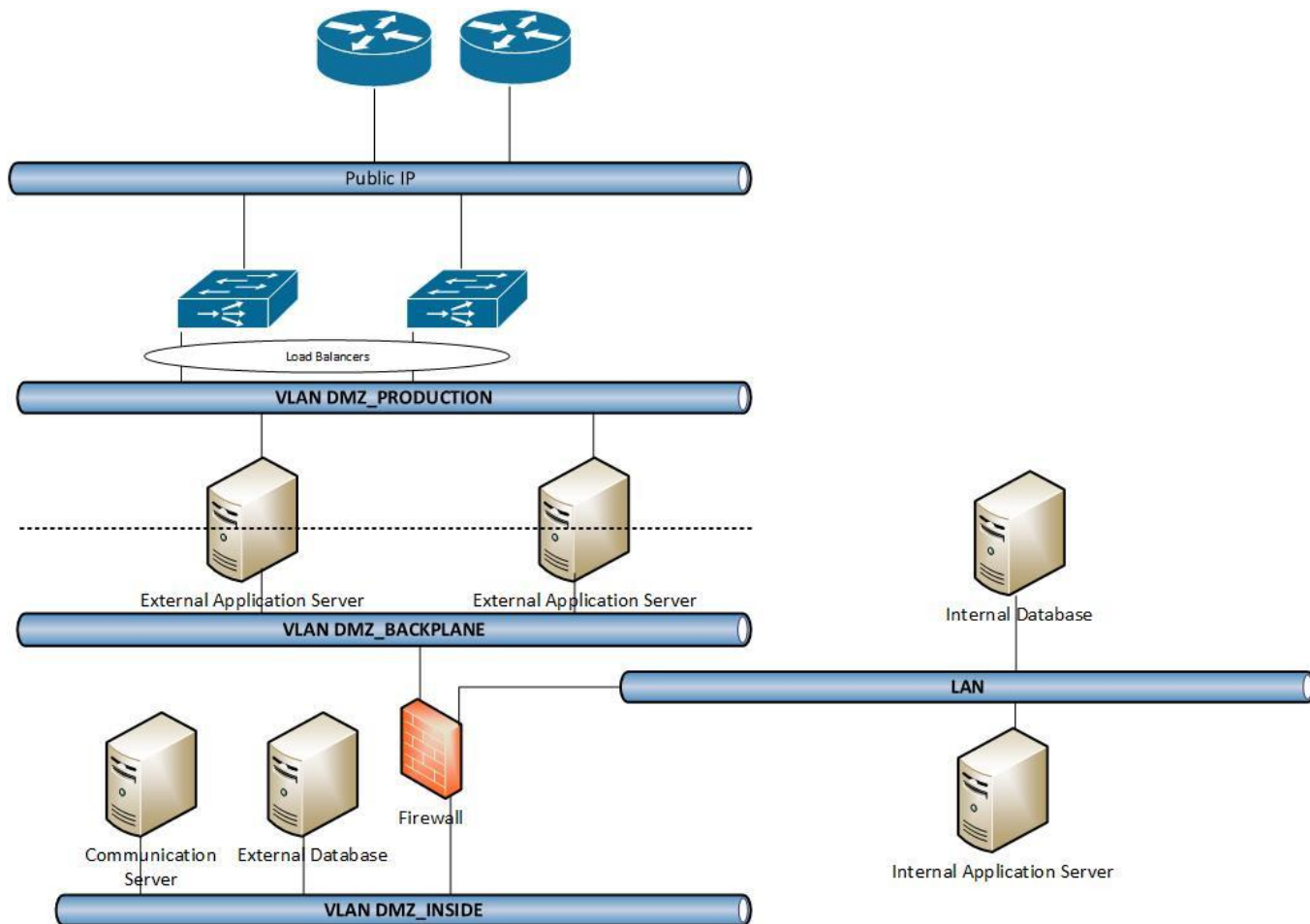

Wymagania dotyczące integracji

Kluczową rolę w integracji systemów w GK Enea pełni Centralna Platforma Integracyjna Enea (CPI) w tym Korporacyjna Szyna Usług (ESB). Rozdział niniejszy nie definiuje w jaki sposób realizowane są prace po stronie CPI. Za prace te odpowiada Zespół ds. Integracji Enea (ZI) i z punktu widzenia dostawców Enea istotne jest jedynie, że punkty styku powoływane przez Enea w ramach CPI będą spełniały postanowienia niniejszego rozdziału, a także że Wykonawcy są zobowiązani do określonych zasad współpracy i sposobu realizacji, udostępnianych w ramach wdrażanych systemów, interfejsów.

b. Wymagania ogólne

1. Integracja w Enea jest centralizowana i oparta o Zasady Architektury Usługowej (SOA). Wszystkie nowo realizowane przepływy danych pomiędzy systemami MUSZĄ być analizowane pod kątem ich realizacji z wykorzystaniem Centralnej Platformy Integracyjnej Enea oraz pod kątem zastosowania w stosunku do nich Zasad Architektury Usługowej.
2. Wykorzystywanie otwartych standardów i standardów branżowych.
Promowane jest wykorzystywanie otwartych standardów i standardów branżowych w obszarach, w których istnieje możliwość ich użycia, Wykonawcy MUSZĄ stosować je w pierwszej kolejności. Obowiązujący zakres standardów nie jest ograniczony jedynie do tych, które zostały bezpośrednio wskazane przez Enea – w każdym przypadku, w którym dane zagadnienie może zostać zaadresowane przez istniejący standard spoza zbioru wskazanego przez Enea, zastosowanie takiego standardu ma pierwszeństwo nad rozwiązaniami dedykowanymi i rozwiązaniami będącymi własnością Wykonawcy lub dostawcy technologii.

3. ZI zarządza odstępstwami od przyjętych zasad.
W toku realizacji prac mogą pojawiać się sytuacje, w której realizacja zadań Wykonawcy lub Enea, w zgodzie z przyjętymi standardami jest niemożliwa lub nieuzasadniona ze względów funkcjonalnych, technologicznych lub ekonomicznych. Jeżeli sytuacja taka wymusza odstępstwo od przyjętych standardów, to fakt ten MUSI zostać zgłoszony do ZI i odpowiednio uzasadniony. Decyzja o tym czy odstępstwo jest dopuszczalne oraz jaka powinna być forma realizacji tego odstępstwa należy do ZI
4. Dane Enea są własnością Enea
W każdym przypadku dane wymieniane w rozwiązaniach integracyjnych i przechowywane w systemach IT pozostają własnością Enea. Oznacza to również, że dostęp do odczytu do tych danych jest możliwy i opisany w odpowiedniej dokumentacji systemu lub jego API.
5. Wykorzystywanie gotowych funkcjonalności posiadanej infrastruktury
W obszarach, w których ma to zastosowanie, funkcjonalności tworzone pod specyficzne wymagania Enea, MUSZĄ wykorzystywać cechy/zdolności posiadanego przez Enea stosu technologicznego.

c. Wymagania organizacyjne

1. Weryfikowane jest pokrycie zgłaszanych potrzeb integracyjnych i funkcjonalnych z istniejącym katalogiem usług Enea.
Każdy Projekt MUSI weryfikować swoje potrzeby integracyjne i funkcjonalne z katalogiem usług udostępnianym przez Enea. Każda Usługa SOA realizująca określoną funkcjonalność opisana jest kontraktem Usługi, który definiuje w szczególności cechy funkcjonalne i niefunkcjonalne Usługi. Za udostępnienie katalogu Usług/kontraktów Usług, wyjaśnianie wszelkich pytań lub wątpliwości związanych z jego wykorzystaniem lub interpretacją wyszukanych tam informacji odpowiada ZI. Wzór kontraktu usługi zostanie dostarczony po podpisaniu umowy z Wykonawcą.
2. Sposób realizacji każdej integracji określa Enea
Zespół ds. Integracji we współpracy z Wykonawcą określa sposób realizacji Punktów Integracyjnych jako:
 - Usługa SOA (istniejąca, modyfikacja, nowa) – szczegóły Usługi określa już istniejący kontrakt Usługi, lub kontrakt, którego realizacja jest przedmiotem oddzielnych ustaleń
 - Integracja P2P w ramach CPI – ustalenia szczegółów integracji są odpowiedzialnością Wykonawcy i powinny odbywać się ze stroną odpowiedzialną za rozwiązanie, z którym ma następować integracja. W zależności od sytuacji wzajemne ustalenia mogą być wspierane przez Enea. Za udostępnienie integracji w CPI odpowiada ZI.
 - Integracja P2P poza CPI – ustalenia szczegółów integracji są odpowiedzialnością Wykonawcy i powinny odbywać się ze stroną odpowiedzialną za rozwiązanie, z którym ma następować integracja. W zależności od sytuacji wzajemne ustalenia mogą być wspierane przez Enea. Integracja nie jest udostępniana w CPI. Dostawca MUSI się dostosować do wskazanego sposobu realizacji integracji.
3. Przygotowanie projektu technicznego integracji
Każdy przypadek integracyjny MUSI zostać precyzyjnie określony za pomocą projektu technicznego zawierającego, co najmniej, następujący zakres informacyjny:
 - 3.1. Unikalna, w skali Projektu, nazwa i numer przypadku integracyjnego
 - 3.2. Szczegółowy scenariusz interakcji pomiędzy wdrażanym w ramach projektu rozwiązaniem, a systemem zewnętrznym lub Punktem Integracyjnym udostępnionym na CPI, ze wskazaniem:
 - przebiegu procesu integracyjnego w postaci diagramu sekwencji lub procesu BPMN 2.0;
 - wzorca wymiany informacji (synchroniczny, asynchroniczny, fire-forget);
 - protokołów transportowych i komunikacyjnych;
 - stron uczestniczących w komunikacji (systemy IT, w tym CPI, jeżeli dany przypadek integracyjny opiera się ma o istniejącą Usługę);
 - obsługi sytuacji wyjątkowych;
 - ról poszczególnych stron (Konsument/Dostawca).

3.3. Definicja przypadków testowych integracji

3.4. Specyfikacja interfejsów stron uczestniczących w integracji (z wyłączeniem Usług SOA, których interfejs jest zdefiniowany w oddzielnym dokumencie kontraktu Usługi), w tym określenie wykorzystywanych standardów technologicznych i innych mechanizmów wykraczających poza standardy wskazane przez Enea.

3.5. Dane wolumetryczne związane z komunikacją określające:

- Średnią dzienną liczbę uruchamiania interfejsu oraz szczytową godzinową liczbę uruchamiania interfejsu;
- Średnią wielkość komunikatu oraz maksymalną wielkość komunikatu – dla obu kierunków komunikacji
- Okno czasowe działania interfejsu;
- Maksymalna pojemność interfejsu po stronie systemu IT (maksymalna dopuszczalna godzinowa ilość wywołań interfejsu dla przyjętej średniej wielkości komunikatu).

3.6. Dodatkowe szczegóły związane z obsługą komunikacji:

- Logowanie komunikacji;
- Obsługa błędów i sytuacji wyjątkowych;
- Obsługi transakcji rozproszonych;
- Obsługa kompensacji transakcji;
- Wsparcie dla zapewnienia idempotentności wywołań interfejsów.

Zakres odpowiedzialności poszczególnych stron przy przygotowaniu projektu technicznego jest zależny od ról tych stron i zobowiązań kontraktowych w ramach danego przedsięwzięcia.

Projekt techniczny integracji podlega przeglądowi ZI i jego akceptacja podlega procedurom odbioru rezultatów projektu. Wykonawca MUSI współpracować z ZI w zakresie wypracowania ostatecznego projektu technicznego spełniającego standardy i wymagania Enea.

4. Ramy działania Usługi określa dokument kontraktu

Każda Usługa SOA MUSI być jednoznacznie zdefiniowana poprzez dokument kontraktu Usługi określający jej cechy funkcjonalne i niefunkcjonalne. Zakres informacyjny dokumentu kontraktu jest wystarczający zarówno do zaprojektowania, implementacji Usługi jak i przygotowania klienta Usługi SOA.

Każda Usługa udostępniona w CPI posiada dokument kontraktu, który jest udostępniany zainteresowanym stronom przez ZI.

Szablon kontraktu jest umieszczony w Załączniku nr 3.

Dla integracji P2P niezależnie czy bezpośrednio czy poprzez CPI specyfikacja klienta jest uzgadniania z drugą stroną odpowiedzialną za integrację. W tym przypadku ZI MOŻE sugerować szczegóły rozwiązania.

5. Wykonawca dostarcza narzędzia niezbędne do weryfikacji (przetestowania) realizowanego Punktu Integracyjnego.

Wykonawca MUSI dostarczyć odpowiednie narzędzia, procedury, przykłady, etc. umożliwiające przetestowanie zrealizowanych rozwiązań integracyjnych wraz z szczegółowym opisem wykorzystania przekazanych narzędzi do przetestowania rozwiązania.

Weryfikacja MUSI być zapewniona na zasadach uzgodnionych z ZI poprzez wydzielenie odpowiednich środowisk testowych bądź rozwiązań realizujących atrapy interfejsów (mock interface)

Dla usług sieciowych SOAP (http(s) i JMS) lub REST oraz dla API udostępnianych po JDBC, obowiązującym narzędziem realizacji testów i przygotowania rozwiązań typu "mock" jest SOAPUI (<http://www.soapui.org/>) – oznacza to że dla każdego punktu integracyjnego realizowanego w postaci usługi sieciowej, jego Wykonawca MUSI przygotować projekt SOAPUI realizujący testy tego punktu w zakresie właściwym dla Projektu.

d. Wymagania bezpieczeństwa

1. Realizowane integracje podlegają ocenie pod kątem bezpieczeństwa

Każda komunikacja MUSI zostać skategoryzowana pod kątem zachowania bezpieczeństwa informacyjnego.

W trakcie prac integracyjnych właściciel informacji dokonuje klasyfikacji przetwarzanych/wymienianych danych. Na tej podstawie Wykonawca rozwiązań integracyjnych MUSI zastosować mechanizmy kontrolne właściwe do przetwarzania informacji o określonej klasyfikacji.

Klasyfikacja informacji MUSI być określona przez jej biznesowego właściciela bądź inne uprawnione do tego podmioty w ramach GK Enea, które mogą określić biznesowe znaczenie (wartość) danej informacji. Na podstawie uzyskanej klasyfikacji następuje dobór odpowiednich technicznych środków kontrolnych, tj.:

- mechanizmów zapewnienia poufności;
- poziomów/uprawnień dostępu do danych;
- mechanizmów logujących oraz audytowych;
- innych jeśli wymagane.

2. Reguły bezpieczeństwa dla informacji jawnych

Ochrona informacji o kategorii bezpieczeństwa JAWNE jest nieobligatoryjna i nie wskazuje się w tym przypadku konkretnych mechanizmów kontrolnych.

3. Reguły bezpieczeństwa dla informacji chronionych

Dla komunikacji o kategorii bezpieczeństwa CHRONIONE określa się następujące mechanizmy kontrolne:

- Przepływy integracyjne MUSZĄ być uwierzytelniane – dostęp do informacji MUSI być poprzedzony procesem potwierdzenia tożsamości stron komunikacji;
- Przepływy integracyjne POWINNY być autoryzowane – dostęp do informacji, w określonych przypadkach, może wymagać dodatkowego potwierdzenia czy strona (podmiot) o wcześniej potwierdzonej tożsamości jest uprawniona do dostępu do określonej informacji/funkcjonalności;
- Przepływy integracyjne MUSZĄ być szyfrowane – przesyłane informacje MUSZĄ być odpowiednimi środkami technicznymi chronione przed naruszeniem poufności.

e. Wymagania integracyjne i komunikacyjne

1. Zmiany w interfejsach API są kompensowane przez Wykonawcę

Wszelkie zmiany w API systemów wykorzystywane przez Usługi SOA (API w roli Dostawcy Usługi), MUSZĄ zostać skompensowane przez Wykonawcę odpowiedzialnego za to API, odpowiednim Adapterem lub jeżeli nie jest to możliwe Dostawca musi uzgodnić z ZI sposób uwzględnienia tej zmiany w CPI

2. Dostosowywanie konsumentów Punktów Integracyjnych udostępnionych w CPI do zmian w tych Punktach jest odpowiedzialnością Wykonawcy odpowiedzialnego za system pełniący rolę konsumenta

Wykonawca MUSI dostosować klienta danego Punktu Integracyjnego udostępnionego w CPI do zmian w zasadach działania tych Punktów (zmiana interfejsu lub funkcjonalności) w terminie uzgodnionym z ZI.

W rozumieniu tego wymagania Wykonawca jest stroną odpowiedzialną za prace po stronie konsumenta usługi opublikowanej w CPI.

3. Integracja dla komunikatów przekraczających wielkość 1MB

Integracja oparta o CPI wymagająca przekazywania zbiorów danych (komunikatów) przekraczających 1MB POWINNA odbywać się z wykorzystaniem:

- Załączników MTOM;
- Transferu danych (payloadu) na poziomie systemu plików (kopiowanie lub (s)FTP).

Przy przekroczeniu wielkości komunikatów powyżej 5MB integracja MUSI odbywać się z wykorzystaniem powyższych technologii.

4. Logowanie komunikacji po stronie Konsumenta i Dostawcy

Konsumenci i Dostawcy usługi MUSZĄ mieć możliwość włączenia/wyłączenia rejestrowania pełnych (wraz z nagłówkami) komunikatów wejściowych i wyjściowych przechodzących przez interfejsy integracyjne.

5. Unikalna numeracja/identyfikacja komunikatów po stronie Konsumenta
Konsument usługi MUSI mieć zaimplementowany mechanizm nadawania komunikatom unikalnych numerów pozwalających je jednoznacznie identyfikować.
6. Komunikacja między systemami odbywa się z oparciem o dopuszczone mechanizmy komunikacyjne
Integracja MUSI odbywać się w oparciu o jeden z następujących mechanizmów:
 - Komunikacja plikowa;
 - Komunikacja z wykorzystaniem bazy danych;
 - Komunikacja z wykorzystaniem usług sieciowych SOAP (SOAP Web Services) – **podejście preferowane**;
 - Komunikacja oparta na kolejkach JMS;
 - Komunikacja z wykorzystaniem usług sieciowych typu REST (RESTful WS).

f. Wymagania technologiczne

1. Kodowanie znaków
Interfejsy integracyjne MUSZĄ wykorzystywać kodowanie znaków w formacie UTF-8
2. Komunikacja plikowa realizowana jest z wykorzystaniem dopuszczalnego zbioru technologii
Integracja oparta o wymianę plików MUSI być realizowana z wykorzystaniem następujących mechanizmów:
 - (S)FTP;
 - Współdzielony system plików – udostępniane stronom komunikacji zasoby (katalogi) dyskowe.Niezależnie od wybranego rozwiązania w ramach Projektu powinny zostać zaadresowane następujące kwestie:
 - zapewnienie, że nie będą przetwarzane niekompletne pliki, np. podczas kopiowania;
 - zdarzenie określające konieczność przetworzenia pliku? Lokalizacja, nazwa pliku, harmonogram, data utworzenia/modyfikacji;
 - co robić z plikami przetworzonymi poprawnie, a co z przetworzonymi błędnie?;
 - jak uniknąć niechcianego wielokrotnego przetwarzania tego samego pliku, w szczególności w środowisku wieloserwerowym;
 - konwencja nazewnictwa plików – jak uniknąć konfliktów nazw, ograniczenia technologiczne (rozdzielanie wielkości liter, ograniczenie długości nazw plików itp.);
 - archiwizacja i usuwanie plików;
 - wybór systemu plików – ograniczenia rozmiaru pojedynczego pliku, ograniczenia związane z liczbą plików w jednym katalogu;
 - kontrola spójności plików;
 - kontrola uprawnień dostępu;
 - logowanie wykonywanych czynności;
 - precyzyjne określenie formatu plików – XSD dla plików XML, wskazanie kodeków dla plików multimedialnych, dla niestandardowych formatów binarnych konieczne jest określenie kolejności zapisu bajtów (little-endian vs big-endian).
3. Komunikacja z wykorzystaniem bazy danych wykorzystuje standard JDBC
Dla Punktów Integracyjnych ze stykiem z bazą danych Dostawcy MUSZĄ zapewnić zgodność ze standardem JDBC.
Integrację CPI z bazą danych należy rozumieć jako automatyczną i bezpośrednią komunikację, w której CPI może w zależności od potrzeb wykonywać zapytania SQL na udostępnionych tabelach i widokach oraz uruchamiać procedury i funkcje składowane.
4. Komunikacja WS realizowana jest z wykorzystaniem zdefiniowanych reguł w oparciu o dopuszczalny zbiór standardów.
Integracja systemów w oparciu o usługi sieciowe MUSZĄ być realizowana wg poniższych reguł:
 - usługi klasy SOAP z transportem HTTP – podstawowy wybór;
 - usługi klasy SOAP z transportem HTTPS – gdy wymagany bezpieczny transport;

- usługi klasy SOAP z transportem JMS – do realizacji komunikacji, w której kluczowa jest niezawodność, skalowalność, możliwość priorytetyzacji komunikatów lub integracja musi odbywać się w modelu queue lub publish/subscribe;
- usługi klasy REST – dla usług przeznaczonych dla klientów mobilnych (payload oparty o JSON) oraz w sytuacjach, gdy istniejący interfejs wykorzystuje ten standard.

Realizacja Punktów Integracyjnych w technologii usług sieciowych MUSI być prowadzona w obrębie następujących standardów technologicznych:

- SOAP 1.1;
- REST;
- HTTP 1.1;
- JMS 1.1;
- WS-Addressing 1.0;
- WS-Policy 1.5;
- WS-I Basic Profile 1.0;
- MTOM;
- WS-I Basic Security Profile 1.0;
- Username Token Profile 1.0;
- X509 Token Profile 1.0;
- SAML Token Profile 1.1.

5. Wykorzystanie standardu WS-I Basic Profile 1.0 dla usług sieciowych typu SOAP z transportem HTTP/HTTPS
Usługi sieciowe klasy SOAP powinny być zgodne ze standardem WS-I Basic Profile 1.0. Interfejs usługi MUSI być zdefiniowany w dokumencie WSDL z kodowaniem komunikatów w stylu „document/literal”.
6. Wykorzystanie standardu SOAP Over Java Message Service 1.0 dla usług sieciowych typu SOAP z transportem JMS.
Dla usług sieciowych wymagających transportu JMS POWINNA być zachowana zgodność ze standardem SOAP Over Java Message Service 1.0 (<https://www.w3.org/TR/soapjms/>).
7. Wykorzystanie standardu WS-Addressing 1.0 dla asynchronicznej komunikacji usług sieciowych typu SOAP.
W komunikacji asynchronicznej realizowanej w technologii usług sieciowych należy wykorzystywać standard WS-Addressing 1.0
8. Technologie bezpieczeństwa dla usług sieciowych.
Bezpieczeństwo komunikacji opartej na usługach sieciowych klasy SOAP MUSI być zapewnione zgodnie ze standardem WS-I Basic Security Profile 1.0.
W warstwie transportowej należy wykorzystać technologię SSL/TLS.
Podstawowym mechanizmem uwierzytelniania jest Username Token Profile 1.0. Dopuszczalne są również mechanizmy uwierzytelniania zgodne z X509 Token Profile 1.0 oraz SAML Token Profile 1.1.
Dla usług klasy REST dla zachowania interoperacyjności zalecane jest wykorzystanie transportu HTTPS z uwierzytelnianiem HTTP Basic.
9. Komunikacja oparta na kolejkach realizowana jest z wykorzystaniem dopuszczalnego zbioru technologii
Komunikacja realizowana w modelu kolejkowym oraz modelu publish/subscribe musi zostać zrealizowana z wykorzystaniem następujących technologii:
 - JMS 1.1 – podstawowy wybór;
 - AQ – gdy zachodzi potrzeba kolejkowego dostępu do bazy danych, a udostępnienie tego interfejsu poprzez JMS jest nieuzasadnione ze względów wydajnościowych lub konieczne jest wykorzystanie specyficznych cech AQ.
10. Dopuszczalność komunikacji z wykorzystaniem usług sieciowych typu REST
Usługi klasy REST MOGĄ być stosowane w integracji w GK Enea w następujących przypadkach:
 - jako Dedykowane API dla aplikacji mobilnych;
 - jako Standardowe API oprogramowania.

W innych zastosowaniach należy wykorzystać usługi klasy SOAP, które mają znacznie lepsze wsparcie narzędziowe, w szczególności w automatycznym budowaniu klientów takich usług.

Usługi REST dla aplikacji mobilnych powinny wykorzystywać format JSON do przesyłania komunikatów.

ROZDZIAŁ III – WYKAZ ZAŁĄCZNIKÓW

ZAŁĄCZNIK NR 1 – FORMULARZ OFERTY	60
ZAŁĄCZNIK NR 2 – OŚWIADCZENIE WYKONAWCY O BRAKU PODSTAW DO WYKLUCZENIA Z POSTĘPOWANIA ORAZ SPEŁNENIU WARUNKÓW UDZIAŁU W POSTĘPOWANIU (SKŁADANE WRAZ Z OFERTA)	63
ZAŁĄCZNIK NR 3 – UPOWAŻNIENIE UDZIELONE PRZEZ WYKONAWCĘ (SKŁADANE WRAZ Z OFERTĄ – JEŻELI DOTYCZY).....	66
ZAŁĄCZNIK NR 4 – OŚWIADCZENIE WYKONAWCY O ZACHOWANIU POUFNOŚCI (SKŁADANE WRAZ Z OFERTA) .	67
ZAŁĄCZNIK NR 5 – INFORMACJA O ADMINISTRATORZE DANYCH OSOBOWYCH (SKŁADANA WRAZ Z OFERTA) ..	68
ZAŁĄCZNIK NR 6 – WYKAZ USŁUG PODOBNYCH (SKŁADANY NA WEZWANIE PRZEZ WYKONAWCĘ KTÓREGO OFERTA ZOSTANIE NAJWYŻEJ OCENIONA).....	69
ZAŁĄCZNIK NR 7 – OŚWIADCZENIE O UCZESTNICTWIE W GRUPIE KAPITAŁOWEJ (SKŁADANE NA WEZWANIE PRZEZ WYKONAWCĘ KTÓREGO OFERTA ZOSTANIE NAJWYŻEJ OCENIONA).....	71
ZAŁĄCZNIK NR 8 – PROJEKT UMOWY	72

ZAŁĄCZNIK NR 1 – FORMULARZ OFERTY (SKŁADANE WRAZ Z OFERTA)

(nazwa Wykonawcy)

Oferta w postępowaniu

Ja, niżej podpisany (My niżej podpisani):

działając w imieniu i na rzecz:

Składam(y) ofertę na wykonanie zamówienia, którego przedmiotem jest:

Zaprojektowanie, wdrożenie i utrzymanie platformy służącej do zawierania umów z klientami Enea S.A. w formie elektronicznej.

1. **Oferujemy wykonanie zamówienia w sposób i na warunkach określonych w Warunkach Zamówienia, zgodnie z Opiszem Przedmiotu Zamówienia (Rozdział II Warunków Zamówienia), i na zasadach określonych w umowie za cenę (PLN) :**

ŁĄCZNA CENA NETTO (1.1. + 1.3.) zł

ŁĄCZNA CENA NETTO SŁOWNIE (1.1 + 1.3)zł

1.1. W tym w szczególności:

- a. Usługa wdrożeniowa netto..... zł
- b. Koszt licencji netto..... zł
- c. Usługi serwisowe netto:..... zł
- d. Inne usługi stanowiące 15% wartości wyceny netto usługi wdrożeniowej, kosztów licencji na nieprzewidziany zakres prac na etapie planowania netto zł, w tym cena netto 1 rbh zł

1.2. łączny czas realizacji zamówienia przyjęty do wyceny (1.1): tygodni

W tym w szczególności:

- a. Etap 1 (Koncepcja Biznesowa i Koncepcja Techniczna) - tygodni od obustronnie podpisanej umowy;
- b. Etap 2 (Skonfigurowany i przetestowany System gotowy do Pilotażu) - tygodni od dnia zakończenia Etapu 1;
- c. Etap 3 (Pilotaż) - tygodni od dnia zakończenia Etapu 2;
- d. Etap 4 (Pełnoskalowe uruchomienie systemu produkcyjnego) - ... tygodni od zakończenia Etapu 3;

1.3. Zadanie opcjonalne procesu sprzedaży paliwa gazowego (prawo opcji):

- a. Usługa wdrożeniowa netto..... zł
- b. Koszt licencji netto..... zł
- c. Usługi serwisowe netto:..... zł
- d. Czas realizacji zadania opcjonalnego procesu sprzedaży paliwa gazowego (prawo opcji): tygodni.

2. Wykonamy przedmiot zamówienia zgodnie z terminami wskazanymi powyżej.

3. Oświadczam(y), że:

- a) jestem(śmy) związany(i) niniejszą ofertą przez okres **90 dni** od upływu terminu składania ofert,
- b) zamówienie wykonam(y):

samodzielnie z udziałem podwykonawców

Części zamówienia, które zostaną zrealizowane przy udziale podwykonawców:

Lp.	Nazwa podwykonawcy	Części zamówienia
1.		
2.		

Jednocześnie oświadczam(y), iż za działania i zaniechania wyżej wymienionych podwykonawców ponoszę(simy) pełną odpowiedzialność w stosunku do Zamawiającego jak za swoje własne.

- c) otrzymałem(liśmy) wszelkie informacje konieczne do przygotowania oferty,
- d) wyrażamy zgodę na wprowadzenie skanu naszej oferty do Platformy Zakupowej Zamawiającego,
- e) akceptuję(emy) treść Warunków Zamówienia i w razie wybrania mojej (naszej) oferty zobowiązuję(emy) się do podpisania Umowy, zgodnej z projektem stanowiącym **Załącznik nr 9 do Warunków Zamówienia**,
- f) wszelkie informacje zawarte w formularzu oferty wraz z załącznikami są zgodne ze stanem faktycznym,
- g) nie posiadam (my) powiązań z Zamawiającym, które prowadzą lub mogłyby prowadzić do braku niezależności lub konfliktu interesów w związku z realizacją przez reprezentowany przeze mnie (przez nas) podmiot przedmiotu zamówienia,
- h) zapoznałem(liśmy) się z postanowieniami kodeksu postępowania dla dostawców i partnerów biznesowych Grupy ENEA dostępnymi pod adresem <https://www.enea.pl/pl/grupaenea/compliance/kodeks-kontrahentow> oraz zobowiązuję(emy) się do ich przestrzegania,
- i) w terminie 3 dni od zawarcia umowy, prześlemy Koordynatorowi umowy kod(y) PKWiU, który(e) dotyczą przedmiotu umowy i będą następnie wskazywane na wystawionej przez nas fakturze VAT,
- j) jesteśmy podmiotem, w którym Skarb Państwa posiada bezpośrednio lub pośrednio udziały [dodatkowa informacja do celów statystycznych]:
 tak / nie
- k) osobą uprawnioną do udzielania wyjaśnień Zamawiającemu w imieniu Wykonawcy jest:
 Pan(i), tel.: e-mail:
- l) informacje o aukcji elektronicznej należy przesłać na adres e-mail:
- m) dane osobowe osób reprezentujących, pracowników Zamawiającego, które zostały przekazane Wykonawcy w ramach niniejszego postępowania, przetwarzane będą zgodnie z klauzulą informacyjną, której treść:
 dostępna jest na stronach internetowych Wykonawcy - link do klauzuli; <http://www.> (**uzupełnić - jeśli dotyczy**)
 przekazana zostanie jako załącznik do oferty

4. W przypadku wybrania naszej oferty jako najkorzystniejszej podajemy dane, niezbędne do zawarcia Umowy: [należy uzupełnić, o ile dane są znane na etapie składania oferty]

- a) W moim(naszym) imieniu umowę zawrze Pan(i)..... Pełniący(a) funkcję.....
- b) W celu realizacji przedmiotu Umowy, wyznaczam(y) osobę odpowiedzialną za prawidłową realizację Umowy – Koordynatorów Umowy:
 Imię i nazwisko:
 e-mail –
- c) Dane osobowe osób reprezentujących, pracowników, współpracowników oraz innych osób, których dane osobowe zostały lub zostaną przekazane drugiej Stronie w celu zawarcia, realizacji i monitorowania wykonywania Umowy, przetwarzane będą zgodnie z klauzulą informacyjną, której treść:

- dostępna jest na stronach internetowych Wykonawcy - link do klauzul; <http://www.> (*uzupełnić - jeśli dotyczy*)
- przekazana zostanie jako załącznik do umowy w wersji papierowej w momencie jej podpisania.

miejsowość i data	Pieczęć imienna i podpis przedstawiciela(i) Wykonawcy

ZAŁĄCZNIK NR 2 – OŚWIADCZENIE WYKONAWCY O BRAKU PODSTAW DO WYKLUCZENIA Z POSTĘPOWANIA ORAZ SPEŁNIENIU WARUNKÓW UDZIAŁU W POSTĘPOWANIU (SKŁADANE WRAZ Z OFERTA)

(nazwa Wykonawcy)

Zaprojektowanie, wdrożenie i utrzymanie platformy służącej do zawierania umów z klientami Enea S.A. w formie elektronicznej.

I. Informacja dotycząca podstaw wykluczenia z postępowania:	
1. Wykonawca w ciągu ostatnich 3 lat przed upływem terminu składania Ofert uniemożliwił lub odmówił zawarcia Umowy w sprawie Zamówienia po wyborze jego Oferty przez Zamawiającego lub nie wniósł wymaganego zabezpieczenia należytego wykonania Umowy;	<input type="checkbox"/> tak / <input type="checkbox"/> nie
2. Wykonawca w ciągu ostatnich 3 lat przed upływem terminu składania Ofert, nie wykonał przedmiotu Zamówienia na rzecz Zamawiającego lub wykonał go nienależycie, a w ramach działań naprawczych nie doprowadził przedmiotu Zamówienia do stanu zgodności z Umową lub nie naprawił powstałej w ten sposób szkody, , chyba że niewykonanie lub nienależyte wykonanie jest następstwem okoliczności, za które Wykonawca nie ponosi odpowiedzialności;	<input type="checkbox"/> tak / <input type="checkbox"/> nie
3. Wykonawca w ciągu ostatnich 3 lat przed upływem terminu składania Ofert doprowadził do wypowiedzenia albo odstąpienia od Umowy w sprawie Zamówienia wykonywanego na rzecz Zamawiającego z przyczyn leżących po stronie Wykonawcy;	<input type="checkbox"/> tak / <input type="checkbox"/> nie
4. Wykonawca w ciągu ostatnich 3 lat przed upływem terminu składania Ofert dopuścił się poważnych naruszeń Kodeksu Kontrahentów Grupy ENEA albo dopuścił się innych naruszeń postanowień Kodeksu Kontrahentów Grupy ENEA, a w ramach działań naprawczych nie doprowadził do ich usunięcia;	<input type="checkbox"/> tak / <input type="checkbox"/> nie
5. Wykonawca w ciągu ostatnich 3 lat przed upływem terminu składania Ofert w sposób inny niż wskazany w pkt1-4 wyrządził Zamawiającemu szkodę w związku z realizacją Zamówienia, której to szkody nie naprawił w ramach podjętych działań naprawczych	<input type="checkbox"/> tak / <input type="checkbox"/> nie
6. Wykonawca został wpisany do Rejestru Wykonawców Wykluczonych zgodnie z „Zasadami dokonywania oceny Wykonawców w Obszarze Zakupowym Zakupy Ogólne w Grupie ENEA”	<input type="checkbox"/> tak / <input type="checkbox"/> nie
7. Otwarto likwidację Wykonawcy, ogłoszono jego upadłość, jego aktywami zarządza likwidator lub sąd, zawarł układ z wierzycielami, jego działalność gospodarcza jest zawieszona albo znajduje się on w innej tego rodzaju sytuacji wynikającej z podobnej procedury przewidzianej w przepisach miejsca wszczęcia tej procedury;	<input type="checkbox"/> tak / <input type="checkbox"/> nie
8. Wykonawca doradzał lub w inny sposób był zaangażowany w przygotowanie Postępowania o udzielenie tego Zamówienia, a spowodowane tym zaangażowaniem zakłócenie konkurencji nie może być wyeliminowane w inny sposób niż przez wykluczenie Wykonawcy z udziału w tym Postępowaniu;	<input type="checkbox"/> tak / <input type="checkbox"/> nie

Jeżeli „tak” Wykonawca ma możliwość udowodnienia, że jego zaangażowanie w przygotowanie Postępowania o udzielenie zamówienia nie zakłóci konkurencji	...
9. Wykonawca zawarł z innymi Wykonawcami porozumienie mające na celu zakłócenie konkurencji, w szczególności jeżeli należąc do tej samej grupy kapitałowej w rozumieniu ustawy z dnia 16 lutego 2007 r. o ochronie konkurencji i konsumentów, złożyli odrębne Oferty, chyba że wykazą, że przygotowali te Oferty niezależnie od siebie;	<input type="checkbox"/> tak / <input type="checkbox"/> nie
10. Wykonawca naruszył obowiązki dotyczące płatności podatków, opłat lub składek na ubezpieczenia społeczne lub zdrowotne, chyba że Wykonawca przed upływem terminu składania Ofert dokonał płatności należnych podatków, opłat lub składek na ubezpieczenia społeczne lub zdrowotne wraz z odsetkami lub grzywnami lub zawarł wiążące porozumienie w sprawie spłaty tych należności;	<input type="checkbox"/> tak / <input type="checkbox"/> nie
11. Wykonawca złożył nieprawdziwe informacje mające lub mogące mieć wpływ na wynik Postępowania;	<input type="checkbox"/> tak / <input type="checkbox"/> nie
12. Wykonawca nie wykazał spełnienia warunków udziału w Postępowaniu;	<input type="checkbox"/> tak / <input type="checkbox"/> nie
II. Informacja na temat podwykonawstwa	
1. Wykonawca zamierza zlecić osobom trzecim podwykonawstwo jakiegokolwiek części zamówienia	<input type="checkbox"/> tak / <input type="checkbox"/> nie
2. Wskazanie podwykonawcy	...
III. Informacja dotycząca warunków udziału w postępowaniu	
1. Wykonawca spełnia określone w WZ warunki udziału w postępowaniu dotyczące posiadania niezbędnej wiedzy i doświadczenia oraz dysponowania odpowiednim potencjałem technicznym i osobami zdolnymi do wykonania Zamówienia i posiada wymagane zgodnie z WZ dokumenty:	
a. wykaz Projektów wdrożeniowych wykonanych w okresie ostatnich 5 lat przed upływem terminu składania Ofert, z podaniem ich wartości, przedmiotu, dat wykonania i podmiotów, na rzecz których Usługi zostały wykonane;	<input type="checkbox"/> tak / <input type="checkbox"/> nie
b. dokumenty potwierdzające należyte wykonanie Usług	<input type="checkbox"/> tak / <input type="checkbox"/> nie
2. Wykonawca spełnia określone w WZ warunki udziału w postępowaniu dotyczące sytuacji ekonomicznej lub finansowej zapewniającej wykonanie Zamówienia i posiada wymagane zgodnie z WZ dokumenty:	
a. dokument potwierdzający posiadanie polisy ubezpieczeniowej od odpowiedzialności cywilnej w zakresie prowadzonej działalności związanej z przedmiotem zamówienia na sumę gwarancyjną określoną przez Zamawiającego w pkt 6.1 lit. b) WZ, wraz z dowodem opłacenia składki lub inny dokument potwierdzający, że Wykonawca posiada opłacone ubezpieczenie od odpowiedzialności cywilnej w zakresie prowadzonej działalności związanej z przedmiotem zamówienia na sumę gwarancyjną określoną przez Zamawiającego w pkt 6.1 lit. b) Warunków Zamówienia	<input type="checkbox"/> tak / <input type="checkbox"/> nie

Oświadczenie:

Niżej podpisany(-a)(-i) oficjalnie oświadcza(-ją), że informacje podane powyżej w częściach I–II są dokładne i prawdziwe oraz że zostały przedstawione z pełną świadomością konsekwencji poważnego wprowadzenia w błąd.

--	--

miejscowość i data

**Pieczęć imienna i podpis przedstawiciela(i)
Wykonawcy**

ZAŁĄCZNIK NR 3 – UPOWAŻNIENIE UDZIELONE PRZEZ WYKONAWCĘ (SKŁADANE WRAZ Z OFERTĄ – JEŻELI DOTYCZY)

(nazwa Wykonawcy)

Zaprojektowanie, wdrożenie i utrzymanie platformy służącej do zawierania umów z klientami Enea S.A. w formie elektronicznej.

Upoważnienie udzielone przez Wykonawcę do podpisania oferty i załączników oraz składania i przyjmowania innych oświadczeń woli w imieniu Wykonawcy w przedmiotowym postępowaniu

W imieniu
upoważniam Pana/Panią urodzonego/ą dnia
w legitymującego się dowodem osobistym numer:
seria:, PESEL: do:

- a) podpisania oferty,
- b) podpisania wszystkich załączników do Warunków Zamówienia stanowiących integralną część oferty,
- c) składania i przyjmowania innych oświadczeń woli w imieniu Wykonawcy w przedmiotowym postępowaniu,
- d) zawarcia umowy w przedmiotowym postępowaniu.

--	--

miejsowość i data

Pieczęć imienna i podpis przedstawiciela(i)
Wykonawcy

ZAŁĄCZNIK NR 4 – OŚWIADCZENIE WYKONAWCY O ZACHOWANIU POUFNOŚCI (SKŁADANE WRAZ Z OFERTA)

 (nazwa Wykonawcy)

Zaprojektowanie, wdrożenie i utrzymanie platformy służącej do zawierania umów z klientami Enea S.A. w formie elektronicznej.

Niniejszym oświadczam(-y) że, zobowiązuję (-emy) się wszelkie informacje handlowe, przekazane lub udostępnione przez Zamawiającego w ramach prowadzonego postępowania o udzielenie zamówienia, wykorzystywać jedynie do celów uczestniczenia w niniejszym postępowaniu, nie udostępniać osobom trzecim, nie publikować w jakiegokolwiek formie w całości ani w części, lecz je zabezpieczać i chronić przed ujawnieniem. Ponadto zobowiązujemy się je zniszczyć, wraz z koniecznością trwałego usunięcia z systemów informatycznych, natychmiast po zakończeniu niniejszego postępowania, chyba, że nasza oferta zostanie wybrana i Zamawiający pisemnie zwolni nas z tego obowiązku.

Obowiązki te mają charakter bezterminowy.

------------------------------------------	------------------------------------------

miejsowość i data

Pieczęć imienna i podpis przedstawiciela(i)
Wykonawcy

ZAŁĄCZNIK NR 5 – INFORMACJA O ADMINISTRATORZE DANYCH OSOBOWYCH (SKŁADANA WRAZ Z OFERTA)

(nazwa Wykonawcy)

Zaprojektowanie, wdrożenie i utrzymanie platformy służącej do zawierania umów z klientami Enea S.A. w formie elektronicznej.

INFORMACJA O ADMINISTRATORZE DANYCH OSOBOWYCH

Oświadczam, że dopełniłem poniższego obowiązku informacyjnego wobec osób fizycznych, od których dane osobowe bezpośrednio lub pośrednio pozyskałem w celu ubiegania się o udzielenie zamówienia w postępowaniu nr **1400/DW00/ZR/KZ/2022/0000028879**

- [dane administratora danych]** Administratorem Pana/Pani danych osobowych jest ENEA Centrum Sp. z o.o. z siedzibą w Poznaniu, ul. Górecka 1, 60-201 Poznań, NIP 777-000-28-43, REGON 630770227 (dalej: **Administrator**). Dane kontaktowe Inspektora Ochrony Danych: ecn.iod@enea.pl
- [cele i podstawy przetwarzania danych]** Pana/Pani dane osobowe przetwarzane będą w celu uczestniczenia w postępowaniu nr **1400/DW00/ZR/KZ/2022/0000028879** oraz po jego zakończeniu w celu realizacji usługi na podstawie art. 6 ust. 1 lit. b, f Rozporządzenia Parlamentu Europejskiego i Rady (UE) 2016/679 z dnia 27 kwietnia 2016 r. tzw. ogólnego rozporządzenia o ochronie danych osobowych, dalej: **RODO**.
- Podanie przez Pana/Panią danych osobowych jest dobrowolne, ale niezbędne do udziału w postępowaniu oraz realizacji usługi.
- [odbiorcy danych]** Administrator może ujawnić Pana/Pani dane osobowe podmiotom z grupy kapitałowej ENEA. Administrator może również powierzyć przetwarzanie Pana/Pani danych osobowych dostawcom usług lub produktów działającym na jego rzecz, w szczególności podmiotom świadczącym Administratorowi usługi IT, serwisowe.
Zgodnie z zawartymi z takimi podmiotami umowami powierzenia przetwarzania danych osobowych, Administrator wymaga od tych dostawców usług zgodnego z przepisami prawa, wysokiego stopnia ochrony prywatności i bezpieczeństwa Pana/Pani danych osobowych przetwarzanych przez nich w imieniu Administratora.
- [okres przechowywania danych]** Pani/Pana dane osobowe będą przechowywane do czasu wyboru wykonawcy w postępowaniu nr **1400/DW00/ZR/KZ/2022/0000028879**. Po zakończeniu postępowania przez czas trwania umowy oraz czas niezbędny do dochodzenia ewentualnych roszczeń, zgodnie z obowiązującymi przepisami.
- [Pana/Pani prawa]** Posiada Pan/Pani prawo żądania:
 - dostępu do treści swoich danych - w granicach art. 15 RODO,
 - ich sprostowania – w granicach art. 16 RODO,
 - ich usunięcia - w granicach art. 17 RODO,
 - ograniczenia przetwarzania - w granicach art. 18 RODO,
 - przenoszenia danych - w granicach art. 20 RODO,
 - prawo wniesienia sprzeciwu (w przypadku przetwarzania na podstawie art. 6 ust. 1 lit. f) RODO – w granicach art. 21 RODO,
- Realizacja praw, o których mowa powyżej może odbywać się poprzez wskazanie swoich żądań przesłane Inspektorowi Ochrony Danych na adres e-mail: ecn.iod@enea.pl.
- Przysługuje Panu/Pani prawo wniesienia skargi do Prezesa Urzędu Ochrony Danych Osobowych, gdy uzna Pan/Pani, iż przetwarzanie danych osobowych Pani/Pana dotyczących narusza przepisy RODO.
Potwierdzam zapoznanie się zamieszczoną powyżej informacją Enei Centrum, dotyczącą przetwarzania danych osobowych.

--	--

miejsowość i data

Pieczęć imienna i podpis przedstawiciela(i)

Wykonawcy

ZAŁĄCZNIK NR 6 – WYKAZ USŁUG PODOBNYCH (SKŁADANY NA WEZWANIE PRZEZ WYKONAWCĘ KTÓREGO OFERTA ZOSTANIE NAJWYŻEJ OCENIONA)

(nazwa Wykonawcy)

Zaprojektowanie, wdrożenie i utrzymanie platformy służącej do zawierania umów z klientami Enea S.A. w formie elektronicznej.

Lp.	Nazwa podmiotu, dla którego wykonywano Projekt Podobny	Projekt którego przedmiotem jest łącznie: <ul style="list-style-type: none"> zaprojektowanie i wdrożenie portalu/aplikacji w wersji webowej; opracowanie i uruchomienie portalu/aplikacji opierającej się na integracjach z wieloma systemami z wykorzystaniem usług sieciowych (WebService); zaprojektowanie i wdrożenie portalu/aplikacji obsługującej tickety oraz elektroniczny obieg dokumentów w oparciu o zamodelowany proces (workflow). <p style="text-align: center;">(TAK/NIE)</p>	Projekt realizowany w okresie ostatnich 5 lat przed upływem terminu składania Ofert (TAK / NIE)	Projekt o wartości minimum 700 000,00 zł netto każdy (TAK/NIE)	Dowód należytego wykonania Projektu (nazwa i oznaczenie dokumentu)
1					
2					
3					

Załącznikiem do niniejszego formularza, muszą być dokumenty potwierdzające należyte wykonanie/wykonywanie projektu podobnego przez Wykonawcę. Zamawiający nie dopuszcza przedstawienia referencji własnych tj. wystawionych przez Wykonawcę.

DOKUMENTY POTWIERDZAJĄCE NALEŻYTE WYKONANIE USŁUG POWINNY BYĆ SPORZĄDZONE I OZNACZONE W TAKI SPOSÓB, ABY NIE BYŁO WĄTPLIWOŚCI, KTÓRYCH USŁUG WYKAZANYCH PRZEZ WYKONAWCĘ DOTYCZA.

Przykład: „Referencje do usługi nr 1”

UWAGA: w przypadku projektów trwających Zamawiający akceptuje jedynie referencje, które winny być wystawione w okresie **ostatnich 3 miesięcy od dnia składania ofert;**

*W przypadku projektów realizowanych na rzecz Zamawiającego brak jest konieczności załączania do Oferty dokumentów potwierdzających wykonanie ze względu na fakt, iż Zamawiający jest w ich posiadaniu oraz ma możliwość ich weryfikacji wewnątrz organizacji. W celu umożliwienia weryfikacji wykonania projektu podobnego **konieczne** jest podanie niniejszych danych:*

- *W przypadku realizacji projektu na podstawie umowy: nr umowy, daty zawarcia umowy oraz danych koordynatora umowy.*
- *W przypadku braku zamieszczenia danych jak powyżej, Zamawiający nie uzna projektów podobnych.*

--	--

miejscowość i data

**Pieczęć imienna i podpis przedstawiciela(i)
Wykonawcy**

ZAŁĄCZNIK NR 7 – OŚWIADCZENIE O UCZESTNICTWIE W GRUPIE KAPITAŁOWEJ (SKŁADANE NA WEZWANIE PRZEZ WYKONAWCĘ KTÓREGO OFERTA ZOSTANIE NAJWYŻEJ OCENIONA)

(nazwa Wykonawcy)

Zaprojektowanie, wdrożenie i utrzymanie platformy służącej do zawierania umów z klientami Enea S.A. w formie elektronicznej.

Działając w imieniu i na rzecz (nazwa/firma/adres Wykonawcy)

.....

.....

1. **oświadczam, że przynależę do tej samej grupy kapitałowej w rozumieniu ustawy z dnia 16 lutego 2007r. o ochronie konkurencji i konsumentów z wymienionymi poniżej Podmiotami:

lp	Nazwa podmiotu	Adres
1		
2		

--	--

miejsowość i data

Pieczęć imienna i podpis przedstawiciela(i)
Wykonawcy

2. * oświadczam, że nie przynależę do tej samej grupy kapitałowej w rozumieniu ustawy z dnia 16 lutego 2007r. o ochronie konkurencji i konsumentów.

--	--

miejsowość i data

Pieczęć imienna i podpis przedstawiciela(i)
Wykonawcy*** niepotrzebne skreślić******wypełnić w przypadku, gdy Wykonawca należy do grupy kapitałowej**

ZAŁĄCZNIK NR 8 – OŚWIADCZENIE O SPEŁNIENIU MINIMALNYCH WYMAGAŃ W ZAKRESIE STOSOWANYCH ZABEZPIECZEŃ TECHNICZNYCH I ORGANIZACYJNYCH DOTYCZĄCYCH OCHRONY DANYCH OSOBOWYCH OSÓB FIZYCZNYCH (SKŁADANA WRAZ Z OFERTA)

(pieczęć Wykonawcy)

**Postępowanie
„Zaprojektowania, wdrożenia i utrzymania platformy służącej do zawierania umów
z klientami Enea S.A. w formie elektronicznej”**

Postępowania: 1400/DW00/ZR/KZ/2022/0000028879

Niniejszym oświadczam(y), że reprezentowany przeze mnie (przez nas) podmiot spełnia następujące minimalne wymagania w zakresie stosowanych zabezpieczeń technicznych i organizacyjnych dotyczących ochrony danych osobowych osób fizycznych:

X - oznacza wymagania konieczne do wystartowania w postępowaniu

Pole puste w kolumnie *minimalne wymagania, które Wykonawca zobowiązany jest spełnić* oznacza wymagania których spełnienie jest mile widziane ale ich brak nie dyskwalifikuje z udziału w postępowaniu

Obszary wymagań		Rodzaje zabezpieczeń	Minimalne wymagania, które Wykonawca zobowiązany jest spełnić ³	W przypadku spełnienia warunków proszę wpisać V
środki organizacyjne	zabezpieczenia proceduralne i osobowe	polityki, procedury, instrukcje,		
		stosuje się do ogólnych zasad przetwarzania określonych w art. 5 RODO,	X	
		zapewnia, aby dane przetwarzane były zgodnie z prawem – art. 6 – 11 RODO,	X	
		zapewnia, aby przestrzegane były prawa osób, których dane są przetwarzane – art. 12-23 RODO		
		zapewnia wypełnianie ogólnych obowiązków w zakresie przetwarzania danych ciążących na administratorze i podmiocie przetwarzającym – art. 24 – 31 RODO,	X	
		zapewnia bezpieczeństwo przetwarzania danych uwzględniając charakter zakres, kontekst i cele przetwarzania danych – art. 32- 36 RODO,	X	
		zapewnia kontrolę nad przetwarzaniem danych w postaci monitorowania przestrzegania przepisów i przyjętych procedur przetwarzania przez Inspektora Ochrony Danych lub podmioty certyfikujące, czy monitorujące przestrzeganie przyjętych kodeksów postępowania – art. 27- 43 RODO,		
		certyfikacja RODO		

³ Minimalne wymagania, które jest zobowiązany spełnić Wykonawca zostały oznaczone w następujący sposób: X

		oświadczenia o zachowaniu bezpieczeństwa ,		
		procedury dotyczące zgłaszanie naruszeń ochrony danych do organu nadzorczego (UODO) – art. 33 ust 3 RODO;		
		procedury dotyczące prowadzenia wewnętrznego rejestru naruszeń ochrony danych, o którym mowa w art. 33 ust 5 RODO;		
		wyznaczono IOD zgodnie z art. 37RODO		
		raporty dokumentujące wyniki przeprowadzonych ocen skutków dla ochrony danych – art. 35 ust. 7.		
		kodeksy branżowe/ stowarzyszenia branżowe		
		upoważnienia do przetwarzania danych osobowych oraz ewidencja upoważnień	X	
		umowy powierzenia z podwykonawcami oraz ewidencja umów powierzenia przetwarzania	X	
		zarządzanie aktywami (przetwarzanymi zbiorami danych),		
		w ciągu ostatnich 24 miesięcy działalność podmiotu została skontrolowana przez właściwe, ze względu na przedmiot działalności danego podmiotu, instytucje zewnętrzne, np. inspekcja pracy, UODO		
		wdrożono zalecenia z w/w kontroli w całości		
		wdrożono zalecenia z w/w kontroli częściowo		
		nie wdrożono zalecenia z w/w kontroli		
		zaimplementowano klasyfikację informacji.		
		zaimplementowano postępowanie z informacją.		
		zaimplementowano obsługę incydentów dot. ochrony danych osobowych.		
		zarządzanie ryzykiem przetwarzania danych osobowych		
środki techniczne	zabezpieczenia teleinformatyczne	systemy antywirusowe, antyspamowe, antymalwareowe	X	
		licencje na legalność oprogramowania,	X	
		kontrole dostępu (rejestrwanie i wyrejestrwanie użytkowników, zarządzanie hasłami, użycie uprzywilejowanych programów narzędziowych)	X	
		Szyfrowanie (np. szyfrowanie pliku/plików zawierających wrażliwe dane [np. dane osobowe, logi, pliki konfiguracyjne, informacje zarządcze] w przypadku ich przesyłania /wymiany, np. poprzez spakowanie i zahasłowanie pliku/plików silnym hasłem o długości min. 12 znaków),	X	
		bezpieczne łącza,	X	
		pseudonimizacja,		
		zabezpieczenie logów systemów,	X	
		środki ochrony kryptograficznej (polityka stosowania zabezpieczeń, zarządzanie kluczami)		
		Zapory	X	
		segmentacja i separacja sieci,	X	
		Wykonawca nie będzie wykorzystywał chmur publicznych (np. AWS, GCP, Azure) i publicznych zasobów plikowych (np. DropBox, Google Drive, OneDrive) do wykonywania zadań powierzonych przez Zamawiającego dla informacji	X	

	wrażliwych (np. danych osobowych, logów, plików konfiguracyjnych, informacji zarządczych). Zmienić może to tylko w formie pisemnej imiennie osoba reprezentująca stronę biznesową Zamawiającego.		
	Wykonawca zapewnia, że zdalny dostęp jest możliwy tylko przez bezpieczne połączenia	X	
	Wykonawca posiada wytyczne bezpiecznego kodowania dla języków programowania używanych w procesie programowania dla Zamawiającego	X	
	Wykonawca niezwłocznie wdraża krytyczne zabezpieczenia w celu ochrony przed podatnościami	X	
	nie podłączanie niedozwolonych urządzeń (bez zgody Zamawiającego) do sieci LAN Zamawiającego (za wyjątkiem dostępu jako gość)	X	
	Wykonawca stosuje w swoich sieciach bezprzewodowych (np. wifi) standard 802.1X (gdy nie korzysta z VPN Zamawiającego).	X	
	Wykonawca wyraża zgodę, aby Zamawiający mógł okresowo (po uzgodnieniu terminu) dokonywać testów bezpieczeństwa platformy służącej do zawierania umów z klientami Enea S.A. w formie elektronicznej, które polegałyby na wykrywaniu podatności, a Wykonawca w okresie gwarancji/obowiązania umowy jest zobowiązany do niezwłocznego usunięcia wskazanych przez Zamawiającego podatności i wykrytych luk bezpieczeństwa.	X	
	Wdrożenie platformy/systemu obejmuje utworzenie i skonfigurowanie 3 niezależnych i w pełni funkcjonalnych środowisk: produkcyjnego, testowego, developerskiego (rozwojowego)	X	
	Wykonawca stosuje praktykę, zgodnie z którą aplikacje internetowe „stykające się” z Internetem znajdują się na serwerze innym niż ten, który zawiera bazę danych	X	
	Platforma zapewnia poprawną obsługę błędów i nie prezentuje informacji z wewnętrznych modułów (np. z baz danych, kodów źródłowych, plików konfiguracyjnych)	X	
	Platforma zapewnia funkcje dot. zarządzania kontami w tym: zarządzanie profilem, zarządzanie sesjami, SSO, blokowanie/odblokowywanie kont, resetowanie haseł, ręczne oraz automatyczne usuwanie kont po określonym przez administratora czasie, ponawianie wysyłki linków aktywacyjnych, obsługę PIN-ów.	X	
	Uwierzytelnienie osoby fizycznej do Platformy na podstawie zewnętrznego potwierdzenia tożsamości (KIR-Moje ID, Profil Zaufany (ePUAP)) i/lub uwierzytelnienie przy pomocy podpisu kwalifikowanego	X	
	Platforma ma możliwość włączenia/użycia uwierzytelniania dwuskładnikowego (np. login i hasło + token wysłany SMS-em)	X	
	Architektura Platformy jest w całości on-premise	X	
	Każdy istotny element oprogramowania wchodzącego w skład wdrażanej platformy/systemu objętego umowami licencyjnymi Open Source lub freeware jest realizowany w rozwojowej technologii i nie jest wskazany przez wytwórcę, jako produkt, którego dalszy rozwój lub wsparcie będą wstrzymane w terminie krótszym niż 5 lat od daty oferowanego zakończenia realizacji umowy	X	
	Wszystkie komponenty wdrażanej platformy/systemu (aplikacje, usługi, inne) nie mogą być uruchamiane z wykorzystaniem kont z uprawnieniami administracyjnymi	X	
	Dostarczone komponenty będące przedmiotem niniejszego postępowania zostały zaprojektowane i dostarczone z	X	

		uwzględnieniem najnowszych wytycznych wynikających z OWASP Top 10		
		Umieszczenie elementów serwerowych w strefach DMZ jest zgodnie z opisem w Opisie niniejszego przedmiotu zamówienia (do wyboru jeden z 2-óch wariantów)	X	
		Dla komunikacji o kategorii bezpieczeństwa CHRONIONE przepływy integracyjne są uwierzytelniane, autoryzowane i szyfrowane.	X	
		Bezpieczeństwo komunikacji opartej na usługach sieciowych klasy SOAP jest zapewnione zgodnie ze standardem WS-I Basic Security Profile 1.0.	X	
		Podstawowym mechanizmem uwierzytelniania dla usług sieciowych jest Username Token Profile 1.0. Dopuszczalne są również mechanizmy uwierzytelniania zgodne z X509 Token Profile 1.0 oraz SAML Token Profile 1.1.	X	
zabezpieczenia fizyczne		monitoring wizyjny,		
		monitoring wizyjny w trybie ciągłym		
		monitoring wizyjny w trybie okresowym		
		bezpieczeństwo fizyczne i środowiskowe oraz bezpieczeństwo eksploatacji (zarządzanie zmianami, zarządzanie pojemnością, zapewnienie ciągłości działania, rejestrowanie zdarzeń i monitorowanie		
		monitoring elektroniczny kontrola dostępu,		
		ochrona fizyczna obiektów,		
		systemy antywłamaniowe,		
		działanie grup interwencyjnych,		

--	--

Miejscowość i data

Pieczęć imienna i podpis przedstawiciela(i)
Wykonawcy

ZAŁĄCZNIK NR 9 – PROJEKT UMOWY

UMOWA NR CRU/ xxxx /2021

zawarta w dniu w Poznaniu pomiędzy:

ENEA Centrum Sp. z o.o., 61-894 Poznań, Plac Władysława Andersa 7, wpisaną do Krajowego Rejestru Sądowego prowadzonego przez Sąd Rejonowy Poznań - Nowe Miasto i Wilda w Poznaniu, VIII Wydział Gospodarczy Krajowego Rejestru Sądowego, pod numerem KRS 0000477231, NIP: 777-000-28-43; REGON: 630770227, o kapitale zakładowym: 103 929 000,00 zł;

zwaną dalej **Zamawiającym**, reprezentowaną przez:

1.
2.

a

....., wpisaną do Krajowego Rejestru Sądowego prowadzonego przez Sąd Rejonowy....., Wydział Gospodarczy Krajowego Rejestru Sądowego, pod numerem KRS NIP:, REGON:....., o kapitale zakładowym:.....

zwanym/ą dalej **Wykonawcą**, reprezentowanym/ą przez:

1.
2.

Zamawiający i **Wykonawca** są w dalszej części Umowy zwani łącznie „**Stronami**”, a każdy z osobna „**Stroną**”.

§1 DEFINICJE

1. Lista definicji:

Dokumentacja – wszelka dokumentacja (w tym również zmiany oraz modyfikacje takiej dokumentacji) dotycząca Systemu, do której dostarczenia zobowiązany jest **Wykonawca** w ramach realizacji Umowy. Dokumentacja obejmuje w szczególności: dokumentację przeznaczoną dla administratora Systemu, dokumentację użytkową (podręcznik użytkownika, instrukcje stanowiskowe, materiały szkoleniowe), w tym również dokumentację w wersji elektronicznej wbudowaną w System, dotyczącą zarówno wszelkiego oprogramowania standardowego, jak i tworzonych specjalnie na potrzeby Umowy oprogramowania dedykowanego.

Dostawca – podmiot uczestniczący albo zamierzający uczestniczyć w procesach zakupowych Grupy Kapitałowej ENEA.

Dzień roboczy – dzień od poniedziałku do piątku, z wyłączeniem dni ustawowo wolnych od pracy oraz 14 sierpnia.

Etap – wyodrębniona zakresowo część świadczeń realizowanych w ramach niniejszej Umowy.

Funkcja Systemu - pojedyncze zadanie wraz z jego opisem w Koncepcji Biznesowej, które zostanie zrealizowane w ramach Przedmiotu Umowy.

Główne Procesy Biznesowe – logowanie i rejestracja Klientów Enea S.A. w Systemie; obsługa procesu zawierania umów z klientami za pośrednictwem Systemu.

Grupa Kapitałowa ENEA – ENEA S.A. i spółki, wobec których jest ona spółką dominującą w rozumieniu przepisów kodeksu spółek handlowych.

Harmonogram - możliwie dokładne przewidywane określenie czasu wykonania prac przez **Wykonawcę**, będący załącznikiem do Koncepcji Biznesowej z uwzględnieniem Etapów, które stanowią Załącznik nr 2 do Umowy.

Incydent – każde zdarzenie w funkcjonowaniu Systemu, które powoduje lub może powodować przerwę, nieprawidłowe działanie lub obniżenie jakości działania dowolnego komponentu lub całości Systemu. Źródłem Incydentów są wady tkwiące w Systemie lub nieprawidłowa eksploatacja.

Awaria – stan powodujący całkowite unieruchomienie Systemu lub wstrzymanie Głównych Procesów Biznesowych lub całkowity brak dostępu użytkowników /administratorów do Systemu. Jako Awarię należy rozumieć również podatność Systemu mogąca powodować lub powodującą przełamanie zabezpieczeń związanych z poufnością i dostępnością Systemu, która wynika z implementacji Systemu.

Błąd ważny – stan Systemu, który nie jest Awarią:

- polegający na poważnym zakłóceniu pracy Systemu lub jego części, w wyniku którego System nie funkcjonuje zgodnie z Dokumentacją Systemu aktualnie eksploatowanej wersji lub według wymagań dotyczących funkcjonalności Systemu;
- mogący skutkować lub skutkujący istotnym ograniczeniem wykorzystania Systemu w realizacji procesów biznesowych w nim prowadzonych, w tym mogący powodować lub powodujący utratę danych, uszkodzenie danych lub utratę ich spójności.
- który prowadzi do powolnej pracy Systemu lub innego błędu, który wpływa w istotny sposób na pracę użytkowników jednak nie powoduje zaprzestania Głównych Procesów Biznesowych.

Błąd drobny – stan Systemu, który nie jest Awarią i nie jest Błędem ważnym. Stan, w którym część Systemu nie funkcjonuje zgodnie z wymaganiami **Zamawiającego**, który prowadzi do: nieergonomicznej pracy (np. format pól, brak walidacji, literówki, błędne nazwy, konieczność zbędnych „kliknięć”), utrudniając uzyskanie pożądanego przez użytkownika rezultatu itp. lub innych błędów nieujętych w niniejszym opisie, które nie mają istotnego wpływu na procesy biznesowe i nie powodują konieczności zaprzestania tych procesów.

Inne Usługi – usługi zlecane przez **Zamawiającego** w ramach puli dodatkowych godzin rozliczanych indywidualnie, na podstawie konkretnych zleceń i protokołów odbioru.

Koncepcja Biznesowa – dokument szczegółowo opisujący przebieg procesów określony w Opisie Przedmiotu Zamówienia, zawierający:

- szczegółowy opis realizacji procesów (wraz z przedstawieniem procesów w postaci diagramów),
- odwzorowanie wymagań biznesowych i opis realizacji procesów w Systemie z zapewnieniem spójności pomiędzy poszczególnymi obszarami merytorycznymi,
- szczegółowy opis raportów (użyte dane, formuły, parametry selekcji, kryteria i możliwości sortowania, filtrowania, nadawania formatowania, wykresów, komentarzy),
- określenie Funkcji Systemu,

Koncepcja Techniczna - koncepcja zawierająca co najmniej:

- architekturę techniczną – środowisko systemowe, wymagania odnośnie infrastruktury sieciowej, bezpieczeństwo systemów, zasady administrowania środowiskiem systemowym, zasady ochrony danych osobowych w systemie,

- koncepcję realizacji integracji Systemu z innymi systemami,
- koncepcję architektury uprawnień w Systemie (koncepcja zawierająca wykaz ról z opisem i relacjami pomiędzy nimi),
- założenia do administracji Systemem w trakcie eksploatacji.

Okres Serwisowy – okres świadczenia przez **Wykonawcę** Usług Serwisowych dla Systemu, zdefiniowany w § 10 ust. 1 Umowy.

Personel Kluczowy - członkowie zespołu **Wykonawcy** dedykowani do realizacji Umowy.

Produkty – rezultaty usług/prac, w tym System i jego Dokumentacja, Koncepcja Biznesowa, Koncepcja Techniczna oraz ich aktualizacje, a także inne rezultaty sporządzone i przekazywane **Zamawiającemu** w wyniku realizacji Wdrożenia Systemu, Usług Serwisowych lub Innych Usług.

Siła Wyższa - wydarzenie pozostające poza kontrolą **Strony**, występujące po podpisaniu Umowy przez obie **Strony**, uniemożliwiający wykonanie lub należyte wykonanie przez tę **Stronę** jej obowiązków, nieprzewidywalne oraz takie, którego skutkiem **Strona** nie mogła zapobiec. Z definicji Siły Wyższej wyłączone są wszelkie skutki stanu epidemii oraz zagrożenia epidemicznego związanego z wirusem SARS-CoV-2.

System – oprogramowanie służące do logowania się do systemów GK Enea jednym loginem i hasłem oraz do zawierania umów on-line za pośrednictwem aplikacji MojaEnea.

System Obsługi Zgłoszeń – internetowa aplikacja wspomagająca zarządzanie realizacją Umowy oraz umożliwiająca monitorowanie statusu zadań, kategoryzację Incydentów i raportowanie błędów na etapie Wdrożenia Systemu i oddzielnie w Okresie Serwisowym.

Umowa – niniejsza umowa wraz z załącznikami.

Usługi Serwisowe – podejmowane przez **Wykonawcę** działania mające na celu zapewnienie prawidłowego funkcjonowania Systemu, a w szczególności usuwanie przyczyn i skutków Incydentów uniemożliwiających poprawne działanie Systemu.

Wdrożenie Systemu – usługi określone w § 2 ust. 1 pkt 1) – 9) Umowy.

2. Wszystkim pojęciom pisanym z wielkich liter, używanym w Umowie wraz z Załącznikami do Umowy **Strony** nadają brzmienie zgodne z Umową, chyba że Załącznik wprost definiuje inne znaczenie używanego pojęcia. W przypadku sprzeczności postanowień Umowy z brzmieniem Załączników pierwszeństwo ma Umowa.

§2 PRZEDMIOT UMOWY

1. **Zamawiający** zamawia, a **Wykonawca** zobowiązuje się zrealizować zadanie, którego przedmiotem jest:

Zaprojektowanie, wdrożenie i utrzymanie platformy służącej do zawierania umów z klientami Enea S.A. w formie elektronicznej.

zgodnie z treścią złożonej oferty z dnia202... r. (Załącznik nr 6 do Umowy), Warunkami Zamówienia z dnia202... r. (Załącznik nr 1 do Umowy) oraz protokołem z negocjacji z dnia202... r. (Załącznik nr 4 do Umowy) w zakresie nie określonym ofertą (dalej: „Przedmiot Umowy”).

W ramach Przedmiotu Umowy **Wykonawca**:

- 1) dokona przeglądu i analizy realizowanych procesów zawierania umów z klientami Enea S.A., zgodnie z zakresem określonym w Opisie Przedmiotu Zamówienia, opracuje w uzgodnieniu z **Zamawiającym** Koncepcję Biznesową i Koncepcję Techniczną oraz przeniesie na **Zamawiającego** autorskie prawa majątkowe do Koncepcji Biznesowej i Koncepcji Technicznej,

- 2) opracuje, dostarczy, zainstaluje, skonfiguruje i zintegruje System spełniający wszystkie warunki i wymagania określone w Koncepcji Biznesowej, Koncepcji Technicznej oraz Warunkach Zamówienia,
 - 3) dokona migracji danych dostarczonych przez **Zamawiającego**,
 - 4) przeprowadzi testy techniczne „SmokeTest” we własnym zakresie, następnie testy UAT na środowisku testowym, z udziałem **Zamawiającego**,
 - 5) dostosuje System do uwag dotyczących bezpieczeństwa przekazanych przez **Zamawiającego**, po wykonaniu audytu Systemu przez **Zamawiającego**,
 - 6) przygotuje i dostarczy pełną Dokumentację wraz z jej aktualizacjami, oraz przeniesie na **Zamawiającego** autorskie prawa majątkowe do Dokumentacji,
 - 7) udzieli licencji na korzystanie z Systemu w zakresie oraz na zasadach opisanych szczegółowo w Umowie i Warunkach Zamówienia,
 - 8) przeprowadzi szkolenia dla administratorów Systemu oraz użytkowników Systemu,
 - 9) weźmie udział w pracach związanych z pilotażowym uruchomieniem Systemu,
 - 10) udostępni na czas trwania Umowy, system do rejestracji i obsługi zgłoszeń,
 - 11) udzieli gwarancji, o której mowa w § 9 Umowy,
 - 12) zrealizuje Usługi Serwisowe,
 - 13) zrealizuje Inne Usługi, o charakterze rozwojowym opisane w §11
2. **Wykonawca** zrealizuje Wdrożenie Systemu w 4 Etapach opisanych w Załączniku nr 2 do Umowy.
 3. W trakcie realizacji Umowy **Zamawiający** będzie miał prawo dodawania kolejnych Etapów wdrożenia systemu powiązanych z realizacją zadania opcjonalnego (prawo opcji), bez konieczności dokonywania zmian w Umowie. Każdorazowe dodawanie przez **Zamawiającego** dodatkowego Etapu następuje na zasadach określonych w § 5 ust. 21-22 Umowy.
 4. **Zamawiający** zastrzega, iż część zamówienia określona jako „prawo opcji” jest uprawnieniem, a nie zobowiązaniem **Zamawiającego**. **Zamawiający** może nie skorzystać z prawa opcji, skorzystać z niego w mniejszym zakresie aniżeli określony powyżej, w szczególności w przypadku nieuzyskania środków finansowych na ten cel, a **Wykonawcy** nie przysługują z tego tytułu żadne roszczenia, co niniejszym akceptuje poprzez podpisanie umowy.

§3 TERMIN WYKONANIA UMOWY

1. **Wykonawca** wykona Wdrożenie Systemu w terminie do tygodni z uwzględnieniem czasu trwania poszczególnych Etapów, z wyłączeniem czasu świadczenia Usług serwisowych, Innych usług oraz wdrożenia zadania opcjonalnego (prawo opcji):
 - a. Etap 1 – w terminie do [...] tygodni od dnia zawarcia Umowy (z zastrzeżeniem §6 ust 6 Umowy);
 - b. Etap 2 – w terminie do [...] tygodni od dnia podpisania przez **Zamawiającego** protokołu ostatecznego odbioru Etapu 1 – bez uwag (z zastrzeżeniem §6 ust. 4 Umowy);
 - c. Etap 3 - w terminie do [...] tygodni, od dnia podpisania przez **Zamawiającego** protokołu ostatecznego odbioru Etapu 2 – bez uwag (z zastrzeżeniem §6 ust. 4 i §7 ust. 2 Umowy);
 - d. Etap 4 - w terminie do [...] tygodni, od dnia podpisania przez **Zamawiającego** protokołu ostatecznego odbioru Etapu 3 – bez uwag (z zastrzeżeniem §6 ust. 4 i §7 ust. 3 Umowy).**Zamawiający** zastrzega, że Etap 4 powinien rozpocząć się najpóźniej dnia 01.12.2023 roku;

Terminy wykonania prac przez **Wykonawcę** uznaje się za zachowane, jeżeli w ostatnim dniu wskazanego terminu **Wykonawca** zgłosi dany Etap do odbioru zgodnie z § 6 Umowy, z zastrzeżeniem § 6 ust. 8 Umowy.

2. **Wykonawca** udostępni **Zamawiającemu** System Obsługi Zgłoszeń. Do czasu udostępnienia Systemu Obsługi Zgłoszeń **Zamawiający** zobowiązany jest do kontaktu z **Wykonawcą** za pośrednictwem e-mail na adres Koordynatora ze strony **Wykonawcy** wskazany w § ust. ... Umowy..

3. **Wykonawca** będzie świadczyć Usługi Serwisowe, oraz Inne Usługi dla Systemu będącego Przedmiotem Umowy w Okresie Serwisowym, o którym mówi § 10 ust. 1 Umowy.
4. Ewentualna zmiana terminu zakończenia realizacji Etapu 1-4 ustalana będzie stosownie do zaistniałych opóźnień, co wymaga – pod rygorem nieważności – formy aneksu do Umowy.
5. **Zamawiający** w czasie trwania prac Etapów 1-4 może zgłosić **Wykonawcy** potrzebę realizacji zadania opcjonalnego. Następnie **Wykonawca** w porozumieniu z **Zamawiającym** przygotuje harmonogram wdrożenia zadania opcjonalnego uwzględniający wcześniej zaplanowane prace wdrożeniowe oraz realizację zadania opcjonalnego (prawo opcji). Realizacja prawa opcji może być przyczyną wydłużenia ostatecznego terminu realizacji umowy określonego w ust. 1 maksymalnie o tygodni.
6. Inne zmiany o ile nie wpływają na terminy wykonania Etapów 1-4 są dopuszczalne na podstawie bieżących pisemnych ustaleń pomiędzy **Stronami** w przypadku:
 - a. wystąpienia przerw zależnych od **Zamawiającego** lub innych niemożliwych do przewidzenia przerw niezależnych od **Wykonawcy**,
 - b. innych uzasadnionych okoliczności.

§4 OBOWIĄZKI STRON

1. Przedmiot Umowy **Wykonawca** dostarczy **Zamawiającemu** na własny koszt i ryzyko.
2. **Wykonawca** jest odpowiedzialny za zarządzanie i terminową realizację Umowy.
3. **Wykonawca** odpowiada przed **Zamawiającym** za wszelkie działania lub zaniechania swoich pracowników, osób współpracujących, podwykonawców i ich pracowników, jak za swoje własne.
4. **Wykonawca** zapewni udział w pracach określonych Umową zespołu osób, posiadających kwalifikacje, wiedzę i doświadczenie, odpowiednie do należytego wykonania Umowy, a także posiadających odpowiednie uprawnienia, o ile przepisy powszechnie obowiązującego prawa takich uprawnień wymagają.
5. **Zamawiający** stworzy zespół projektowy **Zamawiającego**, do którego deleguje Kierownika Projektu **Zamawiającego** oraz wskazane przez siebie osoby. Zespół ten pełnić będzie funkcje pomocniczą dla **Zamawiającego** w realizacji jego obowiązków wynikających z niniejszej Umowy. Informację o zespole projektowym **Zamawiającego**, **Zamawiający** przekaze **Wykonawcy** w terminie 5 Dni roboczych od dnia zawarcia Umowy. Zmiany składu zespołu projektowego **Zamawiającego** wymagają poinformowania **Wykonawcy** o tym fakcie.
6. **Wykonawca** stworzy zespół projektowy **Wykonawcy**, do którego deleguje Kierownika Projektu od strony **Wykonawcy** oraz wskazane przez siebie osoby. Zespół ten pełnić będzie funkcje pomocniczą w realizacji obowiązków wynikających z niniejszej Umowy. Informację o zespole projektowym **Wykonawcy**, **Wykonawca** przekaze **Zamawiającemu** w terminie 5 Dni roboczych od dnia zawarcia Umowy. Zmiany składu zespołu projektowego **Wykonawcy** wymagają akceptacji Koordynatora Umowy po stronie **Zamawiającego** w formie przynajmniej elektronicznej.
7. Podczas nieobecności jakiegokolwiek członka zespołu projektowego, po każdej ze stron, **Strony umowy** mają obowiązek zapewnić zastępstwo dla uniknięcia opóźnień w realizacji Umowy.
8. Jakakolwiek przerwa w realizacji Przedmiotu Umowy wynikająca z braku właściwej osoby z zespołu projektowego **Wykonawcy** (nie uwzględniona w harmonogramie prac) będzie traktowana jako przerwa wyłącznie z winy **Wykonawcy** i będzie stanowić podstawę do naliczenia kar umownych.
9. **Wykonawca** nie może powierzyć realizacji całości albo części zamówienia podwykonawcy bez pisemnej zgody **Zamawiającego** na powierzenie realizacji określonej części lub całości zamówienia podwykonawcy wskazanemu przez **Wykonawcę**. Jednakże, jeżeli **Zamawiający** w terminie 14 dni od przedstawienia mu przez **Wykonawcę** szczegółowego opisu zakresu prac zleconych podwykonawcy wraz z dokumentacją nie zgłosi na piśmie sprzeciwu lub zastrzeżeń, uważa się, że **Zamawiający** zgody udzielił. Do zlecenia przez podwykonawcę prac dalszemu podwykonawcy wymagana jest zgoda **Zamawiającego** i **Wykonawcy**, udzielona zgodnie z zasadami określonymi w niniejszym ustępie. W celu uchylecia wątpliwości Strony postanawiają, że za Podwykonawców w rozumieniu niniejszej Umowy nie będą uznawane osoby fizyczne prowadzące jednoosobowo działalność gospodarczą lub nieprowadzące działalności gospodarczej, współpracujące z **Wykonawcą** na podstawie innej niż umowa o pracę, w szczególności na podstawie umowy o świadczenie usług, umowy o dzieło lub jakiegokolwiek

- innej umowy cywilnoprawnej, lub w charakterze tzw. „body leasingu” – do takich osób fizycznych stosowane są zasady jak dla pracowników **Wykonawcy**.
10. Powierając część prac objętych Przedmiotem niniejszej Umowy podwykonawcom **Wykonawca** ponosi pełną odpowiedzialność za prace przez nich wykonane oraz za wszelkie szkody przez nich wyrządzone zarówno **Zamawiającemu** jak i osobom trzecim.
 11. W uzasadnionych przypadkach **Zamawiający** może zażądać od **Wykonawcy** zaprzestania korzystania z usług podwykonawcy w trybie natychmiastowym, w szczególności, jeśli ten nienależycie realizuje obowiązki **Wykonawcy** wynikające z Umowy lub jeżeli dalsze wykonywanie prac przez takiego podwykonawcę mogłoby niekorzystnie wpłynąć na realizację Umowy.
 12. **Wykonawca** oświadcza, że posiada polisę ubezpieczenia od odpowiedzialności cywilnej z tytułu prowadzonej działalności gospodarczej nr wystawioną przez na sumę gwarancyjną zł (Kopia polisy lub inny dokument potwierdzający posiadanie polisy stanowi Załącznik nr 5 do Umowy). Ubezpieczenie takie **Wykonawca** będzie utrzymywał przez okres obowiązywania Umowy. **Wykonawca** jest zobowiązany do przedstawienia **Zamawiającemu** w terminie 14 dni przed upływem okresu obowiązywania aktualnej polisy, kopii nowej polisy lub innego dokumentu potwierdzającego posiadanie ubezpieczenia od odpowiedzialności cywilnej z tytułu prowadzonej działalności gospodarczej obejmującej warunki nie mniej korzystne, niż określone w polisie, o której mowa w zdaniu poprzednim.

§5 ZASADY WSPÓŁPRACY

1. **Wykonawca** oświadcza, że zlecone prace wykona z dołożeniem należytej staranności, w oparciu o należyte standardy, metodyki, technologie i narzędzia, w sposób zapewniający **Zamawiającemu** korzystanie z Systemu zgodnie z zakresem i założeniami określonymi w Warunkach Zamówienia z dnia202.... r. (Załącznik nr 1 do Umowy), Koncepcją Biznesową i Koncepcją Techniczną oraz, iż zlecone prace wykonywane będą przez doświadczonych specjalistów **Wykonawcy**. **Wykonawca** oświadcza, że posiada niezbędną wiedzę, umiejętności oraz doświadczenie, a także niezbędne do wykonania prac określonych w § 2 Umowy i w terminach określonych w § 3 Umowy, zasoby techniczne, ludzkie i ekonomiczne. **Wykonawca** ponosi odpowiedzialność za zarządzanie i koordynację realizacji Umowy, w celu osiągnięcia wymaganej jakości i jej terminowej realizacji.
2. **Wykonawca** oświadcza, że:
 - a. posiada zdolność do zawarcia Umowy;
 - b. Umowa stanowi ważne i prawnie wiążące dla niego zobowiązanie;
 - c. zawarcie i wykonanie Umowy nie stanowi naruszenia jakiegokolwiek umowy lub zobowiązania, których stroną jest **Wykonawca**, jak również nie stanowi naruszenia jakiegokolwiek decyzji administracyjnej, zarządzenia, postanowienia lub wyroku wiążącego **Wykonawcę**.
3. Wszelka komunikacja pomiędzy Stronami Umowy będzie się odbywała w języku polskim.
4. **Wykonawca** oświadcza, że wszystkie wykonywane prace oraz dostarczane Produkty, w tym System będą wolne od jakichkolwiek wad prawnych lub fizycznych oraz że nie będą istnieć żadne takie prawa do nich, które mogłyby wyłączyć lub ograniczyć korzystanie z Systemu przez **Zamawiającego**.
5. Z tytułu oświadczeń złożonych w ust. 4 **Wykonawca** ponosi przed **Zamawiającym** odpowiedzialność gwarancyjną za to, że żadna osoba trzecia nie będzie podnosiła roszczeń wobec **Zamawiającego**. W przypadku wystąpienia przez ww. osoby z jakimkolwiek roszczeniem przeciwko **Zamawiającemu**, **Wykonawca** zobowiązuje się do pokrycia szkody powstałej z tego tytułu w pełnej wysokości oraz do zapłaty wszelkich kosztów poniesionych przez **Zamawiającego** w związku ze zgłoszonym przez ww. osoby roszczeniem. W razie sporu sądowego, **Wykonawca** zobowiązany jest, na żądanie **Zamawiającego**, przystąpić do postępowania po stronie **Zamawiającego** i w granicach przewidzianych przepisami działać w jego interesie. **Zamawiający** po zgłoszeniu roszczenia przez osobę trzecią zawiadomi **Wykonawcę** o tym roszczeniu i umożliwi **Wykonawcy** podjęcie stosownych kroków prawnych celem obrony, przy czym w miarę możliwości **Zamawiający** będzie konsultował z **Wykonawcą** działania podejmowane w związku ze zgłoszonym roszczeniem.
6. W przypadku jakichkolwiek sporów sądowych lub sporów przed Krajową Izbą Odwoławczą lub w przypadku jakichkolwiek roszczeń kierowanych do **Zamawiającego**, a wynikających lub mogących w

- ocenie **Zamawiającego** wynikać z procesów technicznych dotyczących funkcjonowania Systemu, **Wykonawca** w ramach Usług Serwisowych zobowiązany jest, na żądanie **Zamawiającego** do przygotowania odpowiedniej dokumentacji dotyczącej właściwego działania Systemu, w zakresie zarzutów dotyczących ww. sporów lub roszczeń. W przypadkach przewidzianych prawem i dopuszczających taką możliwość **Wykonawca**, zobowiązany jest przystąpić do tej sprawy po stronie **Zamawiającego**.
7. **Wykonawca** zapewnia, że Przedmiot Umowy jest zgodny ze wszelkimi dotyczącymi go normami i przepisami prawa oraz, iż wykona Umowę zgodnie z obowiązującymi przepisami prawa.
 8. **Wykonawca** zobowiązuje się do wykonania Umowy w sposób niepowodujący zaprzestania działania lub zakłócenia infrastruktury **Zamawiającego**. Powyższe nie dotyczy elementów infrastruktury **Zamawiającego** i procesów biznesowych, których wyłączenie z eksploatacji lub ograniczenie eksploatacji **Strony** wspólnie uzgodniły.
 9. **Wykonawca** zrealizuje Przedmiot Umowy we wskazanych przez **Zamawiającego** lokalizacjach. **Wykonawca**, w celu wypełniania obowiązków wynikających z niniejszej Umowy, zobowiązany będzie stawić się w siedzibie **Zamawiającego** lub innym miejscu wskazanym przez **Zamawiającego**, na każde wezwanie **Zamawiającego** w terminie 5 Dni roboczych od daty wysłania tego wezwania.
 10. **Zamawiający** dopuszcza realizację części usług określonych w paragrafie §2 przedmiotu umowy w formie zdalnej, zorganizowanej przez Wykonawcę. Zdalne udostępnienie środowiska komputerowego i oprogramowania oraz łącza telekomunikacyjnego przez Wykonawcę celem realizacji przedmiotu Umowy nastąpi z zachowaniem obowiązujących u Zamawiającego wewnętrznych procedur dotyczących dostępu do infrastruktury teleinformatycznej i systemów teleinformatycznych.
 11. Na każde żądanie **Zamawiającego** zgłoszone w formie elektronicznej **Wykonawca** jest zobowiązany informować **Zamawiającego** za pośrednictwem Systemu Obsługi Zgłoszeń, z zastrzeżeniem § 3 ust. 2, o stanie zaawansowania prac związanych z realizacją Umowy, w terminie 2 Dni roboczych od dnia wysłania tego żądania z zastrzeżeniem § 3 ust. 2 Umowy.
 12. **Wykonawca** zobowiązany jest do korzystania z Systemu Obsługi Zgłoszeń, z zastrzeżeniem § 3 ust. 2 Umowy, w szczególności do bieżącego uzupełniania statusu prac związanych z realizacją Umowy, przez cały okres trwania Umowy.
 13. **Zamawiający** zobowiązany jest do korzystania z Systemu Obsługi Zgłoszeń, z zastrzeżeniem § 3 ust. 2 Umowy, w szczególności do bieżącego uzupełniania statusu prac związanych z realizacją Umowy, przez cały okres trwania Umowy.
 14. **Wykonawca** jest zobowiązany informować niezwłocznie **Zamawiającego** o wszelkich okolicznościach mogących mieć wpływ na niedotrzymanie przez niego terminów wykonania zobowiązań umownych. Każda informacja, o której mowa w niniejszym ustępie powinna zostać przekazana poprzez kontakt między Kierownikami Projektu.
 15. **Zamawiający** zobowiązuje się do zapewnienia **Wykonawcy** dostępu do wszystkich informacji (dokumentów, analiz, baz danych, opracowań) niezbędnych do wykonania Przedmiotu Umowy określonego w § 2 Umowy. Zapis nie dotyczy dostępu do informacji zastrzeżonych innymi prawami autorskimi, informacji stanowiących tajemnicę przedsiębiorstwa oraz informacji sensytywnych opisanych w paragrafie §18. Jeżeli te informacje lub dane nie zostaną udzielone/udostępnione niezwłocznie przez Kierownika Projektu po stronie **Zamawiającego**, **Wykonawca** powinien zgłosić **Zamawiającemu** uzasadnioną konieczność udostępnienia tych informacji wraz z ich precyzyjnym określeniem poprzez System Obsługi Zgłoszeń, z zastrzeżeniem § 3 ust. 2 Umowy. **Zamawiający** zapewni **Wykonawcy** dostęp do tych informacji w terminie do 5 Dni roboczych od dnia zgłoszenia. Jeżeli przygotowanie informacji wymagać będzie dłuższego czasu lub dostarczenie informacji nie będzie możliwe, **Zamawiający** poinformuje o tym fakcie **Wykonawcy**.
 16. **Zamawiający** zobowiązuje się do udostępnienia **Wykonawcy** pomieszczeń oraz sprzętu technicznego i oprogramowania niezbędnych do wykonania Przedmiotu Umowy określonego w § 2 Umowy, w tym w szczególności na potrzeby przeprowadzenia szkoleń oraz niezbędnego oprogramowania podmiotów trzecich oraz infrastruktury sprzętowej, na której zostanie zainstalowany System. Udostępnienie oprogramowania, do których prawa posiadają podmioty trzecie, o którym mowa w zdaniu poprzednim,

- nastąpi w zakresie przewidzianym w umowach łączących **Zamawiającego** z tymi podmiotami trzecimi, niezbędnym do prawidłowego zrealizowania prac przez **Wykonawcę**.
17. **Zamawiający** zobowiązuje się do zapewnienia **Wykonawcy** dostępności pracowników/ współpracowników Spółek Grupy Kapitałowej ENEA niezbędnych do wykonania Przedmiotu Umowy określonego w § 2 Umowy.
 18. **Strony** podczas realizacji Wdrożenia Systemu ustalają minimalną częstotliwość kontaktów między Kierownikiem Projektu Wykonawcy i Kierownikiem Projektu Zamawiającego nie rzadziej niż raz na 14 dni:
 - a. Kontakty odbywać się będą w formie spotkań, telekonferencji lub wideokonferencji (przy użyciu odpowiedniego narzędzia uzgodnionego przez **Strony**) i mają na celu wymianę informacji dotyczącą postępów prac w projekcie, zweryfikowanych ryzyk, opinii i uwag.
 - b. Spotkanie każdorazowo zostanie zakończone notatką ze spotkania zawierającą spisane ustalenia. Notatka będzie sporządzana przez **Wykonawcę** i przesyłana do **Zamawiającego** za pośrednictwem Systemu Obsługi Zgłoszeń, z zastrzeżeniem § 3 ust. 2 Umowy, w terminie nieprzekraczającym 1 Dnia roboczego od spotkania.
 - c. Terminy określone w lit. b i c powyżej mogą ulec zmianie na podstawie ustaleń pomiędzy **Stronami**.
 19. Podczas realizacji Wdrożenia Systemu **Zamawiający** może wprowadzić w porozumieniu z **Wykonawcą** zmiany w zakresie prac w Koncepcji Biznesowej. W takim przypadku **Wykonawca**, w porozumieniu z **Zamawiającym**, zaproponuje wykluczenie z Koncepcji Biznesowej wybranych Funkcji oraz zastąpienie ich innymi (nowymi) Funkcjami zgłoszonymi przez **Zamawiającego**. Taka zmiana nie prowadzi do zmiany wynagrodzenia należnego **Wykonawcy** z tytułu realizacji niniejszej Umowy.
 20. Podczas realizacji Wdrożenia Systemu każda ze stron Umowy może wprowadzić zmiany w zakresie Koncepcji Technicznej, przy czym zmiany wprowadzane przez **Wykonawcę** są możliwe za zgodą **Zamawiającego**, a zmiany wprowadzane przez **Zamawiającego** będą wprowadzane po konsultacji z **Wykonawcą**.
 21. Dodawanie kolejnych Etapów wdrożenia systemu powiązanych z realizacją zadania opcjonalnego (realizacja prawa opcji), o którym mowa w § 2 ust. 3 Umowy następuje na podstawie oświadczenia Zamawiającego złożonego Wykonawcy w formie pisemnej.
 22. Wykonawca potwierdza niezwłocznie odbiór oświadczenia o realizacji prawa opcji w formie elektronicznej na adres Kierownika Projektu. Niepotwierdzenie przez Wykonawcę, w terminie 3 dni roboczych od dnia otrzymania oświadczenia, uznawane będzie za udzielenie potwierdzenia przez Wykonawcę możliwości realizacji kolejnych Etapów wdrożenia systemu powiązanych z zadaniem opcjonalnym.
 23. **Wykonawca** nie jest odpowiedzialny za wystąpienie jakichkolwiek opóźnień we Wdrożeniu Systemu powstałych z przyczyn leżących po stronie **Zamawiającego**. W takim przypadku terminy przewidziane w § 3 ust. 1 Umowy ulegają przedłużeniu o odpowiednią ilość dni opóźnienia wywołanego działaniami **Zamawiającego**. Niezależnie od powyższego każda ze **Stron** ma obowiązek natychmiast powiadomić drugą **Stronę**, jeśli uzyska informacje o okolicznościach mogących mieć istotny wpływ na dotrzymanie terminów wyszczególnionych w § 3 ust. 1 Umowy, wraz z możliwie najbardziej precyzyjnym określeniem tego wpływu.
 24. W przypadku wystąpienia sytuacji spornych i braku porozumienia pomiędzy **Wykonawcą** i **Zamawiającym** w zakresie Wdrożenia Systemu w trakcie trwania danego Etapu, **Wykonawca** skontaktuje się z Kierownikiem Projektu Zamawiającego na zasadach określonych w ust. 16 z następującymi zmianami:
 - a. **Wykonawca** przygotowuje i przekaże **Zamawiającemu** notatkę ze szczegółowym opisem problemu, wpływem realizację Wdrożenia Systemu oraz przedstawieniem proponowanych wariantów rozwiązania problemu wraz z ich uzasadnieniem.
 - b. **Zamawiający** w terminie 5 Dni roboczych od dnia zatwierdzenia notatki, o którym mowa w ust. 16 lit. c zobowiązuje się do wyboru wariantu rozwiązania lub przedstawienia własnych uwag.
 - c. **Wykonawca** w terminie 2 Dni roboczych zobowiązuje się do ustosunkowania się do uwag **Zamawiającego** przez co rozumie się dokonanie zmian zgodnie ze stanowiskiem

prezentowanym przez **Zamawiającego** lub ewentualnie przedstawienie uzasadnienia odmowy uwzględnienia uwag **Zamawiającego**.

- d. Dla ostatecznego zatwierdzenia rozwiązania problemu, o którym mowa w niniejszym ustępie ma zastosowanie procedura odbioru w ramach Etapu, w którym problem został zidentyfikowany i opisany, o której mowa w § 6 Umowy.

§6 ODBIORY

1. Poszczególne Etapy wykonania Przedmiotu Umowy, określone w § 3 ust. 1 Umowy i Załączniku nr 2 do Umowy oraz kolejne Etapy dodane w związku z realizacją zadania opcjonalnego (prawo opcji), określone w § 2 ust. 3 Umowy, będą odbierane przez **Zamawiającego** na podstawie pisemnego protokołu odbioru. Zgłoszenie przez **Wykonawcę** gotowości do odbioru będzie następowało poprzez System Obsługi Zgłoszeń do Kierownika Projektu **Zamawiającego** oraz jednocześnie kontakt telefoniczny z Kierownikiem Projektu **Zamawiającego**.
2. W przypadku stwierdzenia przez **Zamawiającego** w okresie Wdrożenia Systemu wad w wykonaniu poprzednich Etapów prac po podpisaniu poszczególnych protokołów odbioru, **Wykonawca** dokona stosownych korekt na swój koszt.
3. **Zamawiający** jest zobowiązany, z zastrzeżeniem ust. 6, w terminie 10 Dni roboczych, od zgłoszenia przez **Wykonawcę** gotowości danego Etapu do odbioru, potwierdzić pisemnie odbiór Etapu w formie protokołu odbioru bez zastrzeżeń lub zgłosić ewentualne uwagi. Protokół odbioru winien zostać podpisany również przez **Wykonawcę**. **Wykonawca** zobowiązuje się do ustosunkowania się do uwag **Zamawiającego** przez co rozumie się poprawienie wykonanych prac lub ponowne wykonanie prac w ramach danego Etapu, zgodnie ze zgłoszonymi uwagami, ewentualnie przedstawienie uzasadnienia odmowy uwzględnienia uwag **Zamawiającego**, w terminie 5 Dni roboczych od dnia zgłoszenia zastrzeżeń lub uwag. Dla zachowania terminów, o których mowa powyżej wystarczy wysłanie informacji, przed upływem tego terminu, za pośrednictwem Systemu Obsługi Zgłoszeń, z zastrzeżeniem § 3 ust. 2 Umowy.
4. Etapy będą uznane za wykonane i odebrane po ich protokołarnym zaakceptowaniu przez **Zamawiającego** reprezentowanego przez Koordynatora Umowy. Niezgłoszenie przez **Zamawiającego** zastrzeżeń do wykonanego Etapu w terminach wskazanych zgodnie z ust. 3 równoznaczne jest z przyjęciem danego Etapu bez zastrzeżeń oraz uwag.
5. W przypadku, gdy **Zamawiający** nie zgadza się z przedstawionym przez **Wykonawcę** uzasadnieniem odmowy uwzględnienia uwag **Zamawiającego**, o którym mowa w ust. 3, **Wykonawca** na żądanie **Zamawiającego** dokona zmian zgodnie ze stanowiskiem prezentowanym przez **Zamawiającego** i równocześnie przedstawi na piśmie swoje zastrzeżenia co do wprowadzonych zmian. Wzmianka o zgłoszeniu przez **Wykonawcę** zastrzeżeń zostanie odnotowana w treści protokołu odbioru, o którym mowa w ust. 4, a pisemne zastrzeżenia **Wykonawcy** będą stanowiły załącznik do tego protokołu.
6. Postanowienia ust. 1 – ust. 5 stosuje się do odbioru Etapu 1 z następującymi zmianami. **Zamawiający** przystąpi do wstępnego odbioru Etapu 1 w terminie 5 (pięciu) Dni roboczych od zgłoszenia przez **Wykonawcę** gotowości Etapu do odbioru. W przypadku wstępnego potwierdzenia przez **Zamawiającego** odbioru Etapu 1 bez zastrzeżeń Koncepcja Biznesowa i Koncepcja Techniczna, zostanie przez **Zamawiającego** skierowana do zatwierdzenia/ przyjęcia przez organy korporacyjne Grupy Kapitałowej ENEA. **Wykonawca** zobowiązany jest do dokonania, w ramach wynagrodzenia określonego w § 12 ust. 1 Umowy, zmian lub uzupełnień w Koncepcji Biznesowej i Koncepcji Technicznej, w zakresie wynikającym z wytycznych organów korporacyjnych Grupy Kapitałowej ENEA w terminach uzgodnionych przez **Strony**. Przedmiotowa procedura ma zastosowanie do momentu ostatecznego zatwierdzenia/ przyjęcia przez organy korporacyjne Grupy Kapitałowej ENEA Koncepcji Biznesowej i Koncepcji Technicznej. Po dokonaniu przez **Wykonawcę** zmian lub uzupełnień w Koncepcji Biznesowej i Koncepcji Technicznej, o których mowa powyżej oraz ostatecznym zatwierdzeniu/ przyjęciu przez organy korporacyjne Grupy Kapitałowej ENEA Koncepcji Biznesowej i Koncepcji Technicznej, **Zamawiający** w terminie 5 (pięciu) Dni roboczych od ostatecznego zatwierdzenia/ przyjęcia przez organy korporacyjne Grupy Kapitałowej ENEA Koncepcji Biznesowej i Koncepcji Technicznej, dokona ostatecznego odbioru Etapu 1.

7. Do czasów trwania poszczególnych Etapów nie jest wliczany czas przeznaczony na czynności dotyczące procedury odbiorów realizowanych po stronie **Zamawiającego** po zgłoszeniu przez **Wykonawcę** gotowości danego Etapu do odbioru. Przy zastrzeżeniu, że czas realizacji prac **Wykonawcy** od dnia zgłoszenia uwag przez **Zamawiającego** polegających na poprawieniu wykonanych prac lub ponownym wykonaniu prac w ramach danego Etapu zgodnie ze zgłoszonymi uwagami **Zamawiającego**, o których mowa w ust. 3, ust. 5 i ust. 6 jest wliczany do czasu trwania danego Etapu, a jego przekroczenie względem terminów określonych w § 3 ust. 1 Umowy stanowi podstawę do naliczenia kar umownych zgodnie z § 13 ust. 1 lit. a Umowy.
8. Data podpisania protokołu odbioru ostatniego Etapu prac (końcowy protokół odbioru) – bez uwag – przez **Zamawiającego** jest datą zakończenia realizacji Wdrożenia Systemu.
9. Przekroczenie terminu realizacji prac spowodowane koniecznością usunięcia zgłoszonych wad stanowi podstawę do naliczenia kar umownych **Wykonawcy**, jeżeli termin ich usunięcia przekracza terminy wykonania prac określone w § 3 ust. 1 Umowy.
10. Do odbioru Etapów i podpisania protokołu odbioru, upoważnione są osoby wymienione w §16 Umowy.
11. Niezależnie od uwag lub zastrzeżeń zgłaszanych przez **Zamawiającego** w ramach procedury odbioru poszczególnych Etapów **Zamawiający** ma prawo do wnoszenia uwag lub zastrzeżeń w trakcie realizacji wszystkich czynności składających się na Przedmiot Umowy. W przypadku zgłoszenia takich uwag i zastrzeżeń **Wykonawca** zobowiązany jest do ich uwzględnienia, ewentualnie uzasadnienia braku podstaw do ich uwzględnienia w terminie 5 Dni roboczych od dnia zgłoszenia uwag lub zastrzeżeń.
12. W przypadku uwzględnienia przez **Wykonawcę** uwag **Zamawiającego**, o których mowa w ust. 11, **Wykonawca** zobowiązuje się do bezzwłocznego dokonania stosownych zmian, w ramach wynagrodzenia o którym mowa w § 12 ust. 1 Umowy.
13. Niezależnie od postanowień Umowy czy ustaleń **Stron**, **Zamawiający** ma prawo do weryfikacji należytego wykonania Umowy, a także przeprowadzenia testów bezpieczeństwa dowolną metodą, w tym także przy wykorzystaniu opinii zewnętrznego audytora. W szczególności **Zamawiający** ma prawo przeprowadzić własne testy dostarczonego Systemu za pomocą zdefiniowanych samodzielnie scenariuszy testowych.

§7 PILOTAŻ

1. **Wykonawca** we współpracy z **Zamawiającym** w Etapie 3 wykona uruchomienie pilotażowe Systemu. Okres pilotażu w Etapie 3 trwa minimum tygodni, z zastrzeżeniem, że każdy Dzień roboczy, w którym **Wykonawca** pozostaje w opóźnieniu względem czasu rozwiązania Incydentu o kategorii Awarii określonego w § 10 ust. 2 lit. e Umowy nie jest wliczany do tego okresu. Ponadto okres pilotażu musi zakończyć się osiągnięciem i utrzymaniem przez okres 3 (trzech) kolejno następujących po sobie Dni roboczych stanu, w którym System nie będzie posiadał żadnych zgłoszonych, a nie usuniętych Incydentów o kategorii Awarii lub Błąd ważny oraz będzie posiadał nie więcej niż 3 (trzy) nierozwiązane Incydenty o kategorii Błąd drobny. Ewentualne Incydenty mogą być zgłaszane do ostatniego dnia okresu pilotażu. Przekroczenie terminu realizacji prac w Etapie 3 spowodowane niespełnieniem warunków określonych w niniejszym ustępie stanowi podstawę do naliczenia kar umownych zgodnie z § 13 ust. 1 lit. a Umowy.
2. Realizację prac określonych w Etapie 3 **Wykonawca** kończy uruchomionym produkcyjnie stabilnym System dla spółek Grupy Kapitałowej ENEA.
3. W czasie trwania Etapu 3 i Etapu 4 **Wykonawca** jest zobowiązany w szczególności do:
 - a. monitorowania pracy Systemu,
 - b. usuwania Incydentów w terminach i na zasadach analogicznych jak dla Usług Serwisowych, o których mowa w § 10 ust. 2 Umowy,

§8 PRAWA WŁASNOŚCI INTELEKTUALNEJ

1. **Wykonawca**, w ramach wynagrodzenia określonego w § 12 ust. 1 Umowy, z zastrzeżeniem zdania drugiego, udziela **Zamawiającemu** niewyłącznej, nieograniczonej terytorialnie, na czas nieokreślony licencji na wykonany i wdrożony System wraz z jego aktualizacjami i kolejnymi wersjami Systemu przekazanymi w ramach Usług Serwisowych i Innych Usług oraz na Dokumentację w zakresie instrukcji dotyczących standardowych, podstawowych funkcjonalności systemu **Wykonawcy**. W przypadku, gdy wykonany System będzie zawierał lub współpracować z wolnymi lub otwartymi utworami stron trzecich (np. oprogramowanie open source), **Wykonawca** zapewni **Zamawiającemu** prawo do korzystania z takich utworów oraz dokumentacji lub kodów źródłowych do nich na zasadach określonych przez ich producenta przez czas nieokreślony, bez ograniczeń terytorialnych. Licencja obejmuje wykorzystanie Systemu na następujących polach eksploatacji: prawo do zainstalowania Systemu w pamięci masowej komputerów/serwerów (zwielokrotnianie Systemu w części lub w całości jakimikolwiek środkami i w jakiegokolwiek formie), załadowanie w pamięci RAM komputera i korzystania zgodnie z przeznaczeniem Systemu i dostarczoną Dokumentacją oraz Koncepcją Biznesową i Koncepcją Techniczną, a także wytwarzanie i wykorzystywanie interfejsów służących do wymiany danych z innymi systemami używanymi przez Zamawiającego w związku z prowadzoną przez niego działalnością, opracowywanie, tłumaczenie, modyfikowanie, przystosowywanie, zmianę układu lub jakąkolwiek inną zmianę utworu, także poprzez rozbudowę, zmianę układu, zmianę struktury bazy danych, tworzenie nowych kont użytkowników lub stanowisk roboczych, w ramach Grupy ENEA, dalsze rozpowszechnianie, wprowadzenie do obrotu, w tym sprzedaż licencji, użyczenie lub najem przedmiotu licencji wraz z prawem do korzystania z przysługujących do niego autorskich praw majątkowych, publiczne odtworzenie, udostępnienie za pośrednictwem Internetu, zamieszczenie w sieci wewnętrznej (intranet), za pomocą tworzonych lub używanych przez Zamawiającego interfejsów służących do wymiany danych z innymi systemami używanymi przez Zamawiającego w związku z prowadzoną przez niego działalnością.
2. Licencja uprawnia do korzystania z Systemu przez nieograniczoną liczbę użytkowników Systemu będących Dostawcami oraz pracownikami/ współpracownikami **Zamawiającego** oraz pracownikami / współpracownikami spółek Grupy Kapitałowej ENEA.
3. **Wykonawca** w ramach wynagrodzenia, o którym mowa w § 12 ust. 1 Umowy, przenosi na **Zamawiającego** majątkowe prawa autorskie do Koncepcji Biznesowej i Koncepcji Technicznej oraz Dokumentacji wytworzonej podczas realizacji Umowy (w tym własność nośników, na których została zapisana – wersja papierowa i elektroniczna edytowalna), z zastrzeżeniem wskazanym w ust. 1. **Strony** ustalają, że majątkowe prawa autorskie zostają przekazane na następujących polach eksploatacji:
 - a. w zakresie utrwalania i zwielokrotniania utworów – wytwarzanie dowolną techniką egzemplarzy utworu, w tym techniką drukarską, reprograficzną, fotograficzną, elektroniczną, zapisu magnetycznego oraz techniką cyfrową, w szczególności trwale lub czasowe zwielokrotnianie utworu w postaci programu komputerowego, w całości lub w części, jakimikolwiek środkami i w jakiegokolwiek formie,
 - b. w zakresie obrotu oryginałem albo egzemplarzami, na których utwór utrwalono – wprowadzanie do obrotu, użyczenie, najem, dzierżawa oraz uprawnienie do dokonania cesji praw,
 - c. w zakresie tłumaczenia, przystosowywania, zmiany układu lub jakichkolwiek zmian w utworze, na co **Wykonawca** wyraża niniejszym zgodę,
 - d. wykorzystanie w całości dla celów wewnętrznych **Zamawiającego** lub innych spółek z Grupy Kapitałowej ENEA, jako:
 - i. elementu materiałów edukacyjnych lub szkoleniowych, regulaminów i procedur wewnętrznych,
 - ii. części materiałów informacyjnych, edukacyjnych lub szkoleniowych umieszczanych w sieciach typu Intranet,
 - e. w zakresie publikacji (m.in. w Internecie i publikacjach własnych **Zamawiającego** lub innych spółek z Grupy Kapitałowej ENEA) oraz wprowadzania do pamięci komputera całości lub fragmentów utworu w celu publikacji; **Wykonawca** udziela zgody, by czynności opisane powyżej były dokonywane przez **Zamawiającego** lub osobę trzecią, a także wyraża zgodę na każdorazowe

- przetwarzanie utworu, jego tłumaczenie, przystosowanie, zmiany układu lub wprowadzanie jakichkolwiek innych zmian,
- f. w zakresie rozpowszechniania utworu w sposób inny niż określony powyżej – publiczne wykonanie, wystawienie (w szczególności wyświetlenie, odtworzenie oraz nadawanie i reemitowanie, wprowadzanie do pamięci komputera oraz do globalnej sieci komputerowej – Internet), rozpowszechnianie we wszelkiego rodzaju publikacjach, w tym w książkach i czasopismach, a także publiczne udostępnianie utworu w taki sposób, aby każdy mógł mieć do niego dostęp w miejscu i w czasie przez siebie wybranym; **Wykonawca** udziela zgody, by czynności opisane powyżej były dokonywane przez **Zamawiającego** lub osobę trzecią, a także wyraża zgodę, by uprawnione osoby przed wykonaniem prawa określonego w niniejszym podpunkcie, uprzednio wykonały inne prawa, wyszczególnione w niniejszym ustępie.
4. **Wykonawca** w ramach wynagrodzenia przewidzianego w ramach Umowy przenosi na **Zamawiającego** wraz z majątkowymi prawami autorskimi, o których mowa w ust. 3, prawa do wykonywania zależnych praw autorskich, o których mowa w art. 2 i art. 46 ustawy z o prawie autorskim i prawach pokrewnych, w tym między innymi prawo tworzenia utworów zależnych i dokonywania zmian w utworach. **Wykonawca** potwierdza, że prawo do wszelkich przeróbek, modyfikacji i adaptacji Koncepcji Biznesowej i Koncepcji Technicznej będzie stanowiło wyłączną własność **Zamawiającego**.
5. Autorskie prawa majątkowe, o których mowa w ust. 3, jak również licencje o których mowa w ust. 1, przeniesione zostają na **Zamawiającego** lub udzielone zostają **Zamawiającemu** z chwilą wydania **Zamawiającemu** danego utworu, tj. wraz z podpisaniem przez obie Strony Protokołu Odbioru Etapu, w ramach którego powstał dany utwór.
6. **Strony** zgodnie potwierdzają, iż dokonywanie przez **Zamawiającego** modyfikacji algorytmów ulokowanych w Systemie nie stanowi naruszenia warunków licencji (nie dotyczy kodów źródłowych aplikacji).
7. Jeśli w danym wypadku Strony tak postanowią, a także w razie odstąpienia Zamawiającego od Umowy z przyczyn leżących po stronie Wykonawcy, w celu umożliwienia Zamawiającemu samodzielnego rozwoju i dalszej modyfikacji Systemu oraz pozostałych Produktów Wykonawca zobowiązuje się wydać Zamawiającemu kody źródłowe oprogramowania, do którego Zamawiający nabędzie prawo zgodnie z postanowieniami § 8, uprawniające do jego dalszej modyfikacji.
8. Kody te Wykonawca wyda Zamawiającemu w formie elektronicznej nie później niż z chwilą przyjęcia przez Zamawiającego utworu pochodzącego od Wykonawcy i dostarczonego w ramach Umowy, co potwierdzi stosownym dokumentem.
9. Wykonawca oświadcza, że zawarcie i wykonanie Umowy, zwłaszcza w zakresie zobowiązań objętych treścią niniejszego paragrafu, nie będzie naruszać praw osób trzecich, w szczególności praw twórców programów komputerowych wykorzystywanych do budowy Systemu i baz danych. W razie gdyby – pomimo dochowania należytej staranności – do takiego naruszenia doszło, Wykonawca odpowiada za ewentualne szkody poniesione przez Zamawiającego, w zakresie określonym w niniejszej Umowie.
10. Niezależnie od realizacji zobowiązań wynikających z ust. 9 powyżej, w przypadku wytoczenia przez osobę trzecią powództwa przeciwko Zamawiającemu o naruszenie praw autorskich do utworów objętych Przedmiotem Umowy lub dostarczonych na jej podstawie, z których Zamawiający będzie korzystał zgodnie z postanowieniami niniejszego paragrafu, Wykonawca na żądanie Zamawiającego i niezależnie od limitu odpowiedzialności kontraktowej zobowiązany będzie pokryć koszty zastępstwa procesowego Zamawiającego według stawek uzgodnionych z zastępcą procesowym, koszty procesu oraz zapłacić prawomocnie zasądzone odszkodowanie lub koszty polubownego zakończenia sprawy - na warunkach określonych w niniejszej Umowie – z zastrzeżeniem następujących zasad:
- Zamawiający powiadomi Wykonawcę o zgłoszeniu takiego roszczenia przez osobę trzecią na piśmie w terminie 14 (czternastu) dni od dnia otrzymania przedmiotowego zgłoszenia od osoby trzeciej,
 - Zamawiający umożliwi Wykonawcy udział w postępowaniu sądowym prowadzonym na skutek zgłoszenia roszczenia osoby trzeciej, chyba że w konkretnej sytuacji okaże się to niemożliwe na gruncie obowiązującego prawa,

- c) prawomocne orzeczenie kończące postępowanie w sprawie będzie orzeczeniem sądu drugiej instancji, albo orzeczeniem zawierającym treść zawartej przez Zamawiającego ugody, albo zatwierdzającym taką ugody,
 - d) w przypadku zawarcia przez Zamawiającego ugody sądowej lub pozasądowej z osobą zgłaszającą przedmiotowe roszczenie treść tej ugody zostanie uprzednio przedstawiona Wykonawcy w formie pisemnej, pod rygorem nieważności, w celu umożliwienia mu zajęcia stanowiska i wyrażenia zgody w przedmiocie jej warunków w terminie nie dłuższym niż 30 dni, pod rygorem zwolnienia odpowiedzialności Wykonawcy z tytułu ww. roszczeń. Brak stanowiska Wykonawcy w wyżej zakreślonym terminie będzie rozumiane jako wyrażenie zgody na zawarcie ugody.
11. Z zastrzeżeniem treści ust. 10, Wykonawca zobowiązuje się uwolnić Zamawiającego od ponoszenia odpowiedzialności z tytułu roszczeń o naruszenie praw patentowych czy innych praw własności intelektualnej przysługujących osobom trzecim w zakresie utworów dostarczonych przez Wykonawcę Zamawiającemu w ramach Umowy.
12. W terminie 60 (sześćdziesięciu) dni od dnia zakończenia prowadzonych postępowań związanych z naruszeniem praw, o których mowa w ustępach powyżej, Wykonawca zapewni Zamawiającemu taką modyfikację Systemu lub jego elementów, a także wszelkich utworów dostarczonych na podstawie Umowy, która zapewni, że prawa osób trzecich nie będą naruszane. Czynności te zostaną wykonane przez Wykonawcę bez prawa do żądania zapłaty przez Zamawiającego jakiegokolwiek dodatkowego wynagrodzenia.

§9 GWARANCJA

3. **Wykonawca** gwarantuje, że:
- a. System, w tym wszelkie wykorzystywane przez niego oprogramowanie oraz dostarczona przez **Wykonawcę** Dokumentacja będą wolne od wad fizycznych oraz wad prawnych i spełniały będą parametry szczegółowo określone w Umowie oraz w odebranej przez **Zamawiającego** Koncepcji Biznesowej i Koncepcji Technicznej,
 - b. System, a w tym wszelkie wykorzystywane przez niego oprogramowanie dostarczone przez **Wykonawcę** będą spełniały warunki funkcjonalne i biznesowe objęte Przedmiotem Umowy,
 - c. wszelkie usługi związane z dostawą, instalacją, wdrożeniem Systemu (w tym modyfikacje i uaktualnienia powstałe w wyniku świadczenia usług przez **Wykonawcę** w Okresie Serwisowym) będą wolne od wad, kompletne i prawidłowo wykonane.
4. **Wykonawca** oświadcza, iż jest gwarantem Systemu jako całości, jak również wszystkich wchodzących w jego skład Produktów.
5. System objęty jest 12-miesięczną gwarancją udzielaną przez **Wykonawcę**. Okres gwarancji liczony jest od daty podpisania przez **Strony** protokołu odbioru ostatniego Etapu.
6. Ochrona gwarancyjna jest nieograniczona terytorialnie.
7. Okres gwarancji ulega przedłużeniu o czas, w którym **Zamawiający** nie mógł w pełni korzystać z funkcjonalności Systemu z powodu wystąpienia wad.
8. Dowolna konfiguracja lub modyfikacja Systemu w całości, jak i poszczególnych jego Produktów nie wymagająca ingerencji w kod źródłowy, nie skutkuje utratą przez **Zamawiającego** uprawnień z tytułu gwarancji.
9. Gwarancja nie obejmuje wad powstałych z przyczyn spowodowanych przez **Zamawiającego** lub działania Siły Wyższej lub powstałych z powodu używania Systemu niezgodnie z przeznaczeniem lub przekazaną Dokumentacją lub w przypadku, gdy wada powstanie z przyczyn dotyczących oprogramowania systemowego, które dostarczył lub zapewnił **Zamawiający**, lub cyberataku lub w przypadku bezprawnej ingerencji w System lub jego elementy.

§10 USŁUGI SERWISOWE

1. **Wykonawca** zobowiązuje się do nieprzerwanego świadczenia Usług Serwisowych w Okresie Serwisowym, który rozpocznie się z dniem podpisania protokołu odbioru ostatniego Etapu prac (końcowy protokół odbioru) bez uwag przez Zamawiającego i zakończy po upływie 36 miesięcy, z tym jednak

zastrzeżeniem, że Okres Serwisowy ulega przedłużeniu w ramach wynagrodzenia określonego w § 12 ust. 2 Umowy, o czas kiedy **Zamawiający** nie mógł korzystać z pełni funkcjonalności Systemu w Okresie Serwisowym z powodu wystąpienia Awarii lub Błędu ważnego.

2. W ramach Usług Serwisowych **Wykonawca** zobowiązuje się podjąć wszelkie czynności, które będą niezbędne do zapewnienia sprawnego działania Systemu oraz utrzymania w całym Okresie Serwisowym jego zgodności z wymaganiami stawianymi w niniejszej Umowie. W szczególności w tym celu **Wykonawca** zobowiązuje się do:
 - a. zapewnienia wsparcia technicznego oraz opieki autorskiej dla każdego z elementów oprogramowania wykorzystanych przez System,
 - b. informowania **Zamawiającego** na bieżąco o dostępnych aktualizacjach, o ile takie wystąpią (ang. *update*) oraz poprawkach (ang. *patch*) dostarczonego w ramach Umowy Systemu, ich dostarczania oraz przeprowadzania samodzielnie ich instalacji na prośbę **Zamawiającego**, w terminach ustalonych z **Zamawiającym**,
 - c. w przypadku zmian przepisów prawa mających wpływ na procesy prowadzone w Systemie **Wykonawca**, zapewni wdrożenie zmian wynikających z tych przepisów w okresie od opublikowania odpowiedniego aktu prawnego do daty jego wejścia w życie.
 - d. przyjmowania zgłoszeń awarii i błędów przez siedem dni w tygodniu we wszystkie dni w roku w godzinach 6:00 – 22:00.
 - e. Za moment zgłoszenia przyjmuje się odpowiednio:
 - datę i godzinę zgłoszenia w Systemie obsługi zgłoszeń (punkt podlega wyłączeniu w przypadku stosowania § 3 ust. 2 Umowy),
 - datę i godzinę przesłania informacji drogą mailową,
 - f. rozwiązywania zgłoszonych przez **Zamawiającego** Incydentów:
 - i. w czasie nie dłuższym niż:

Kategoria Incydentu	Czas reakcji	Czas rozwiązania
Awaria	1h	5h
Błąd ważny	2h	8h
Błąd drobny	5h	2 dni robocze

Czasy rozwiązywania Incydentów liczone są przez siedem dni w tygodniu we wszystkie dni w roku.

- ii. gdy całkowite wyeliminowanie przyczyny powstania Incydentu bądź usunięcie wszystkich skutków wynikłych z zaistnienia Incydentu nie jest możliwe w czasie rozwiązania, **Wykonawca** zobowiązuje się w czasie rozwiązania zastosować obejście problemu poprzez tymczasowe rozwiązanie Incydentu, nie eliminujące całkowicie przyczyny jego powstania, ale zmniejszające kategorię Incydentu wykonane przez **Wykonawcę** w kodzie lub parametryzacji Systemu, a następnie usunąć przyczynę Incydentu i wszystkie jego negatywne skutki w czasie nieprzekraczającym czterokrotności czasu rozwiązania Incydentu o pierwotnie zgłoszonej kategorii,
- iii. dołożyć najwyższych starań, aby reagować na wszystkie zgłoszone Incydenty i je rozwiązywać w możliwie najkrótszym czasie,
- g. udzielenia **Zamawiającemu** wsparcia merytorycznego w zakresie konfiguracji i użytkowania Systemu oraz w rozwiązywaniu Incydentów, które ten postanowi rozwiązać samodzielnie oraz w instalowaniu nowych wersji oprogramowania (ang. *update*) lub dokonywania poprawek (ang. *patch*) zgodnie z następującymi zasadami:
 - i. konsultacje świadczone będą w godzinach 8:00 – 17:00 w Dni robocze,
 - ii. **Wykonawca** dołoży wszelkich starań, aby udzielać wszelkich konsultacji i wsparcia w możliwie najkrótszym czasie,
- h. aktualizacji Dokumentacji oraz Koncepcji Biznesowej i Koncepcji Technicznej w zakresie wynikającym ze zrealizowanych Usług Serwisowych.

3. **Wykonawca** zobowiązuje się do dołożenia wszelkich starań, aby w czasie przeprowadzania jakichkolwiek Usług Serwisowych, czynności te nie kolidowały z normalnym funkcjonowaniem Systemu i nie pogarszały parametrów czasowych i jakościowych jego funkcjonowania. W przypadku przewidywania przez **Wykonawcę**, iż Usługi Serwisowe mogą utrudniać w istotnym stopniu korzystanie z funkcjonalności Systemu, w szczególności powodować wstrzymanie Głównych Procesów Biznesowych lub pogarszać parametry jego funkcjonowania **Wykonawca** zobowiązany jest do uzgodnienia z **Zamawiającym** terminu przystąpienia do takich czynności. W razie braku porozumienia, termin przystąpienia do takich czynności wskazuje **Zamawiający**.
4. **Wykonawca** zobowiązuje się niezwłocznie po rozwiązaniu Incydentu powiadomić o tym fakcie **Zamawiającego** i umożliwić weryfikację prawidłowości rozwiązania Incydentu, przy czym termin rozwiązywania Incydentu nie może przekroczyć parametrów określonych w niniejszym paragrafie.
5. Wykonywanie Usług Serwisowych podlega szczególnej kontroli biznesowej **Zamawiającego**. W jej ramach **Zamawiający** może, w szczególności:
 - a. dokonywać wyboru sposobu rozwiązania Incydentu w przypadku kilku możliwych sposobów jego rozwiązania,
 - b. decydować o terminie rozpoczęcia czynności serwisowych,
 - c. odwołać czynności serwisowe w toku, np. w oparciu o wyniki testów,
 - d. zażądać cofnięcia przez **Wykonawcę** czynności serwisowych, szczególnie jeśli nie przyniosły one oczekiwanych rezultatów lub poprawy parametrów Systemu,
 - e. monitorować i nadzorować postęp czynności serwisowych w toku.
6. **Wykonawca** zobowiązany jest uwzględnić w planowaniu i wykonywaniu Usług Serwisowych powyższe uprawnienia **Zamawiającego**.
7. Usługi Serwisowe **Wykonawca** świadczyć będzie poprzez zdalny dostęp do Systemu (np. przez VPN) poprzez łącza telekomunikacyjne lub w miarę potrzeby u **Zamawiającego**.
8. **Zamawiający** zobowiązuje się, że w okresie obowiązywania Umowy, wykonanie i wdrażanie jakichkolwiek modyfikacji lub rozbudów Systemu przez podmioty trzecie lub bezpośrednio przez **Zamawiającego**, będzie wymagało dokonania uprzedniej weryfikacji i akceptacji wykonanych modyfikacji przez **Wykonawcę** w ramach świadczenia Innych usług, o których mowa w §11.

§11 INNE USŁUGI

1. **Wykonawca** zobowiązuje się do świadczenia w Okresie Serwisowym na zlecenie **Zamawiającego** Innych Usług, obejmujących:
 - a. modyfikację i rozwój Systemu na podstawie potrzeb określonych przez **Zamawiającego**,
 - b. inne usługi uzgodnione między **Stronami**,
 - c. usługi szkoleniowe,
 w łącznym wymiarze:

Usługi określone w lit. a-b godzin roboczych
Usługi określone w lit. c godzin roboczych

2. Z tytułu wykonania Innych Usług, **Wykonawcy** należne jest wynagrodzenie według stawek godzinowych, określonych w § 12 ust. 3 Umowy. **Wykonawca** zapewnia, iż wysokość stawek za te usługi nie ulegnie zmianie przez cały Okres Serwisowy.
3. W celu zlecenia **Wykonawcy** świadczenia Innych Usług, **Zamawiający** składa **Wykonawcy** pisemne zgłoszenie zamówienia na konkretną usługę, wskazując jej zakres oraz zamierzone do osiągnięcia cele. Na tej podstawie, **Wykonawca** zobowiązuje się w terminie 14 dni do przedstawienia **Zamawiającemu** pisemnie opisu sposobu (w razie potrzeby z uwzględnieniem wariantów) wykonania usługi, kosztorysowej kalkulacji wynagrodzenia za tego typu usługę oraz terminu jej wykonania. Po akceptacji kalkulacji oraz terminu wykonania usługi przez **Zamawiającego**, **Wykonawca** zobowiązany jest do realizacji zamówionej usługi, w cenie nieprzekraczającej maksymalnej podanej w kosztorysowej

- kalkulacji wynagrodzenia, o której mowa w zdaniu powyżej. Brak akceptacji przedstawionej przez **Wykonawcę** kalkulacji nie stanowi przesłanki do odstąpienia przez **Zamawiającego** od Umowy.
4. **Wykonawca** zobowiązuje się do aktualizacji Dokumentacji oraz Koncepcji Biznesowej i Koncepcji Technicznej w zakresie wynikającym ze zrealizowanych Innych Usług bez prawa do odrębnego wynagrodzenia.
 5. Zrealizowane przez **Wykonawcę** zgodnie z niniejszym paragrafem usługi podlegają odbiorowi na zasadach określonych w § 6 Umowy. Warunkiem zgłoszenia przez **Wykonawcę** usługi do odbioru jest doręczenie **Zamawiającemu** zaktualizowanej Dokumentacji oraz Koncepcji Biznesowej i Koncepcji Technicznej, o której mowa w ust. 4.

§12 WYNAGRODZENIE

1. Tytułem wynagrodzenia za wykonanie Wdrożenia Systemu, **Wykonawca** otrzyma wynagrodzenie netto w wysokości: [...] zł (słownie: [...] 00/100 złotych), z zastrzeżeniem ust. 4.
Powyższe wynagrodzenie będzie płatne przez **Zamawiającego** w 4 (czterech) częściach:
 - a. pierwsza część w wysokości netto [...] zł (słownie: [...] 00/100 złotych) – po zakończeniu Etapu 1 oraz po podpisaniu bez uwag przez **Zamawiającego** protokołu odbioru realizacji Etapu 1, z zastrzeżeniem § 6 ust. 7 Umowy,
 - b. druga część w wysokości netto [...] zł (słownie: [...] 00/100 złotych) – po zakończeniu Etapu 2 oraz po podpisaniu bez uwag przez **Zamawiającego** protokołu odbioru realizacji Etapu 2,
 - c. trzecia część w wysokości netto [...] zł (słownie: [...] 00/100 złotych) – po zakończeniu Etapu 3 oraz po podpisaniu bez uwag przez **Zamawiającego** protokołu odbioru realizacji Etapu 3,
 - d. czwarta część w wysokości netto [...] zł (słownie: [...] 00/100 złotych) – po zakończeniu Etapu 4 oraz po podpisaniu bez uwag przez **Zamawiającego** protokołu odbioru realizacji Etapu 4.
2. Tytułem wynagrodzenia za świadczenie Usług Serwisowych w Okresie Serwisowym wskazanych w §10, **Wykonawca** otrzyma wynagrodzenie ryczałtowe netto w wysokości: [...] zł (słownie: [...] 00/100 złotych). Powyższe wynagrodzenie będzie płatne przez **Zamawiającego** w 12 (dwunastu) częściach w wysokości [...] zł (słownie: [...] 00/100 złotych).
3. Niezależnie od wynagrodzenia, o którym mowa w ust. 1-2, **Zamawiający** zapłaci **Wykonawcy** wynagrodzenie z tytułu Innych Usług obliczone na podstawie czasu poświęconego na ich realizację oraz stawki za roboczogodzinę. Koszt jednej roboczogodziny **Strony** ustalają w wysokości netto odpowiednio:

Stawka roboczogodziny usługi określonej w §11 ust. 1 lit. a-b	[...] zł (słownie: [...] 00/100 złotych)
Stawka roboczogodziny usługi określonej w §11 ust. 1 lit. c	[...] zł (słownie: [...] 00/100 złotych)

- Maksymalne łączne wynagrodzenie, o którym mowa w zdaniu powyżej, z tytułu realizacji Innych Usług nie może przekroczyć kwoty [...] zł (słownie: [...] 00/100 złotych) złotych netto. Należności z tytułu Innych Usług będą regulowane na podstawie indywidualnych faktur wystawianych przez **Wykonawcę** na podstawie podpisanego przez **Strony** końcowego protokołu odbioru prac objętych zleceniem.
4. Dodatkowe wynagrodzenie za realizację kolejnych Etapów wdrożenia systemu powiązanych z realizacją zadania opcjonalnego, o którym mowa w § 2 ust. 3 Umowy (prawo opcji), wynosić będzie netto [...] zł (słownie: [...] 00/100 złotych) – po zakończeniu realizacji wszystkich tych kolejnych Etapów oraz z tytułu wynagrodzenia za świadczenie Usług Serwisowych dla zadania opcjonalnego **Wykonawca** otrzyma wynagrodzenie ryczałtowe netto w wysokości: [...] zł (słownie: [...] 00/100 złotych). Powyższe wynagrodzenie będzie płatne przez **Zamawiającego** w 12 (dwunastu) częściach w wysokości [...] zł (słownie: [...] 00/100 złotych).
 5. Maksymalne łączne wynagrodzenie, o którym mowa w ust. 1 – 4, z tytułu realizacji Przedmiotu Umowy nie może przekroczyć kwoty [...] (słownie: [...] 00/100 złotych) złotych netto. **Zamawiający** nie zobowiązuje się wobec **Wykonawcy** do korzystania ze wszystkich świadczeń objętych Umową, ani nie

- deklaruje przewidywanej wartości świadczeń w okresie obowiązywania Umowy. **Zamawiający** nie jest zobowiązany do wykorzystania maksymalnej kwoty łącznego wynagrodzenia, o której mowa powyżej.
6. Kwoty, o których mowa powyżej obejmują łącznie: wynagrodzenie **Wykonawcy**, w tym: wynagrodzenie podwykonawców **Wykonawcy**, wynagrodzenie ewentualnych podmiotów zewnętrznych, koszty wynikające z treści refaktur oraz wszelkie inne koszty i wydatki ponoszone przez **Wykonawcę** w związku ze świadczeniem usług objętych niniejszą Umową, w tym takie jak: koszty podróży służbowych, koszty obsługi logistycznej, koszty wymaganych przez przepisy prawa od **Wykonawcy** w związku z usługami atestów, podatków, licencji, zezwoleń, cła oraz innych opłat niezbędnych do uzyskania w celu prawidłowej realizacji Przedmiotu Umowy, ryzyko handlowe wynikające z realizacji Umowy, koszty udzielenia gwarancji, koszty ubezpieczenia i uzyskania polisy ubezpieczeniowej OC.
 7. Podstawą do wystawienia przez **Wykonawcę** faktur za Wdrożenie Systemu i Inne Usługi są zaakceptowane przez **Zamawiającego** bez zastrzeżeń protokoły odbioru prac.
 8. Rozliczenie realizacji umowy **Strony** ustalają na dzień podpisania przez **Zamawiającego** protokołów odbioru – bez uwag.
 9. Z tytułu prawidłowego wykonania zlecenia w ramach Innych Usług, wystawiona będzie przez **Wykonawcę** faktura po zrealizowaniu i odebraniu przez **Zamawiającego** prac objętych zleceniem. Rozliczenie realizacji prac objętych zleceniem **Strony** ustalają na dzień podpisania przez **Zamawiającego** protokołu odbioru – bez uwag.
 10. Z tytułu prawidłowego wykonania Usług Serwisowych w Okresie Serwisowym, wystawiana będzie przez **Wykonawcę** faktura raz w miesiącu do 15 dni od zakończenia okresu rozliczeniowego. Okres rozliczeniowy liczony jest od 1-ego do ostatniego dnia miesiąca kalendarzowego. Pierwszy okres rozliczeniowy rozpoczyna się od pierwszego dnia najbliższego miesiąca kalendarzowego po rozpoczęciu świadczenia Usług Serwisowych. W przypadku rozpoczęcia świadczenia Usług Serwisowych w trakcie trwania miesiąca kalendarzowego, Wynagrodzenie za okres od dnia rozpoczęcia świadczenia tych usług do pierwszego dnia pierwszego okresu rozliczeniowego, będzie płatne w ramach wynagrodzenia określonego w § 12 ust. 2 Umowy. Za dzień sprzedaży uznaje się ostatni dzień okresu rozliczeniowego.
 11. Wynagrodzenie będzie płatne przez **Zamawiającego** przelewem na rachunek bankowy wskazany przez **Wykonawcę** na fakturze w terminie 30 dni od dnia doręczenia do **Zamawiającego** prawidłowo wystawionej faktury.
 12. **Wykonawca** zobowiązuje się do wystawienia **Zamawiającemu** faktury w formie elektronicznej, w formacie nieedytowalnym oraz przesłania jej na adres: faktury.elektroniczne@enea.pl. **Wykonawca** nie przesyła w takim przypadku wersji papierowej dokumentu. W sytuacji braku możliwości wystawienia faktury w formie elektronicznej **Zamawiający** dopuszcza dostarczenie faktury w wersji papierowej oraz przesłanie jej na adres: Enea Centrum Sp. z o.o., Centrum Zarządzania Dokumentami, ul. Zacisze 28, 65-775 Zielona Góra
 13. Za prawidłowo wystawioną fakturę **Strony** uznają dokument wystawiony zgodnie z przepisami ustawy z dnia 11 marca 2004 roku o podatku od towarów i usług, który obowiązkowo będzie zawierał poniższe informacje:
 - a. nazwa komórki organizacyjnej; ENEA Centrum – Departament Teleinformatyki,
 - b. numer Umowy – CRU/U/1400/90000.....,
 - c. numer zamówienia SAP SRM – oraz, jeśli dotyczy, to również:
 - i. numer zamówienia/zlecenia lub numer zlecenia inwestycyjnego,
 - d. numer MPK/imię i nazwisko Zleceniodawcy,
 - e. oznaczenie dokumentu/protokołu odbioru,Powyższe informacje **Wykonawca** winien otrzymać od **Zamawiającego** przed wystawieniem faktury.
 14. Każda faktura powinna być zapisana, jako odrębny plik – nie może być przesłany jeden zbiorczy plik (pdf) kilku faktur. Faktury, które posiadają załącznik w formie odrębnego pliku (pdf) należy wysyłać, jako pojedyncze wiadomości e-mail (faktura + załącznik).
 15. Błędnie wystawiona faktura lub wystawiona w sposób sprzeczny z warunkami Umowy nie rodzi po stronie **Zamawiającego** obowiązku zapłaty.

16. **Wykonawca** pokrywa wszelkie koszty bankowe swojego banku, koszty instytucji kredytujących i transferujących środki płatnicze na jego zlecenie w związku z realizacją niniejszej Umowy.
17. **Zamawiający** pokrywa wszelkie koszty bankowe swojego banku, koszty instytucji kredytujących i transferujących środki płatnicze na jego zlecenie w związku z realizacją niniejszej Umowy.
18. Termin płatności wynagrodzenia należnego **Wykonawcy** zostanie dochowany, gdy w ostatnim dniu tego terminu nastąpi obciążenie rachunku bankowego **Zamawiającego** kwotą wynagrodzenia należnego **Wykonawcy** zgodnie z treścią niniejszej Umowy. W przypadku opóźnienia w płatności **Wykonawca** jest uprawniony do naliczenia odsetek ustawowych za opóźnienie w transakcjach handlowych od zaległej kwoty za każdy dzień opóźnienia.
19. **Wykonawca** zobowiązany jest do przekazania informacji, w formie pisemnej do Kierownika Projektu Zamawiającego, w przypadku gdy wynagrodzenie **Wykonawcy**, o którym mowa w ust. 4 osiągnie 80%. **Wykonawca** zobowiązany jest do przekazania informacji o powyższym fakcie w terminie 5 dni od ich zaistnienia.
20. W przypadku osiągnięcia 100% wartości wynagrodzenia, o którym mowa w ust. 4, umowa w zakresie realizacji Innych Usług ulega rozwiązaniu.
21. Do wynagrodzenia **Wykonawcy** zostanie doliczony podatek VAT zgodnie z obowiązującymi przepisami prawa w tym zakresie.
22. **Wykonawca** oświadcza, że jest zarejestrowanym podatnikiem podatku VAT o numerze identyfikacyjnym NIP: ...
23. **Zamawiający** oświadcza, że jest podatnikiem podatku VAT o numerze identyfikacyjnym NIP: 777-00-02-843.
24. **Wykonawca** oświadcza, że rachunek bankowy **Wykonawcy**, służący do rozliczenia Przedmiotu Umowy spełnia wymogi na potrzeby mechanizmu podzielonej płatności (ang. *split payment*), tzn. że do ww. rachunku bankowego jest przypisany rachunek VAT, a faktura będzie zawierać numery ww. rachunków oraz specjalne oznaczenie w postaci zapisu: „mechanizm podzielonej płatności”, a także, że faktura spełniać będzie inne warunki określone w powszechnie obowiązujących przepisach w tym zakresie.
25. **Zamawiający** oświadcza, że płatności za wszystkie faktury realizuje z zastosowaniem mechanizmu podzielonej płatności (ang. *split payment*).
26. **Wykonawca** oświadcza, że wyraża zgodę na dokonywanie przez **Zamawiającego** płatności w systemie podzielonej płatności (ang. *split payment*).
27. **Wykonawca** oświadcza, że rachunek bankowy wskazany na fakturze został wskazany w zgłoszeniu identyfikacyjnym lub zgłoszeniu aktualizacyjnym złożonym przez **Wykonawcę** do naczelnika właściwego urzędu skarbowego i znajduje się na tzw. „białej liście podatników VAT”, o której mowa w art. 96 b ustawy z dnia 11 marca 2004 r. o podatku od towarów i usług.
28. Jeżeli **Zamawiający** stwierdzi, że rachunek bankowy wskazany przez **Wykonawcę** na fakturze nie znajduje się na tzw. „białej liście podatników VAT” lub rachunek wskazany przez **Wykonawcę** nie spełnia wymogów określonych w ust. 24, **Zamawiający** dokona zapłaty orazłoży zawiadomienie o zapłacie należności na rachunek inny niż zawarty na dzień zlecenia przelewu w wykazie podmiotów, o którym mowa w art. 96 b ustawy z dnia 11 marca 2004 r. o podatku od towarów i usług.
29. **Wykonawca** ponosi wyłączną odpowiedzialność za wszelkie szkody poniesione przez **Zamawiającego** w przypadku, jeżeli oświadczenia i zapewnienia zawarte w ust. 24 i 27 okażą się niezgodne z prawdą. **Wykonawca** zobowiązuje się zwrócić **Zamawiającemu** wszelkie obciążenia nałożone z tego tytułu na **Zamawiającego** przez organy administracji skarbowej oraz zrekompensować szkodę, jaka powstała u **Zamawiającego**, wynikającą w szczególności, ale nie wyłącznie, z zakwestionowania przez organy administracji skarbowej prawidłowości odliczeń podatku VAT na podstawie wystawionych przez **Wykonawcę** faktur dokumentujących realizację Przedmiotu Umowy, jak również braku możliwości zaliczenia przez **Zamawiającego** wydatków poniesionych z realizacją Przedmiotu Umowy w koszty uzyskania przychodu.
30. **Zamawiający** oświadcza, że posiada status dużego przedsiębiorcy w rozumieniu ustawy z dnia 8 marca 2013 r. o przeciwdziałaniu nadmiernym opóźnieniom w transakcjach handlowych.

31. W terminie 14 dni od zawarcia Umowy, **Wykonawca** ma obowiązek przekazania drogą mailową osobie odpowiedzialnej za realizację niniejszej Umowy ze strony **Zamawiającego** wskazanej w § 16 ust. 1 Umowy kodów PKWiU, które dotyczą Przedmiotu Umowy.

§13 ODSZKODOWANIA I KARY UMOWNE

1. **Zamawiający** może żądać od **Wykonawcy** zapłaty kary umownej:
 - a. za każdy rozpoczęty dzień opóźnienia z przyczyn leżących po stronie **Wykonawcy** w realizacji Umowy – w wysokości 0,2% wartości netto wynagrodzenia, o którym mowa w § 12 ust. 1 Umowy, liczony od upływu terminów określonych w § 3 ust. 1 Umowy;
 - b. za opóźnienia w rozwiązaniu Incydentów z przyczyn leżących po stronie **Wykonawcy** względem terminów określonych w § 10 ust. 2 lit. e Umowy, dotyczące wystąpienia w Systemie:
 - Awarii w wysokości 0,1% sumy wartości wynagrodzenia należnego **Wykonawcy**, o którym mowa w § 12 ust. 2 i ust. 3 Umowy, za każdą rozpoczętą godzinę opóźnienia,
 - Błędu ważnego w wysokości 0,05% sumy wartości wynagrodzenia należnego **Wykonawcy**, o którym mowa w § 12 ust. 2 i ust. 3 Umowy, za każdą rozpoczętą godzinę opóźnienia,
 - Błędu drobnego w wysokości 0,05% sumy wartości wynagrodzenia należnego **Wykonawcy**, o którym mowa w § 12 ust. 2 i ust. 3 Umowy, za każdy rozpoczęty Dzień roboczy opóźnienia.
 - c. za każdy dzień opóźnienia z przyczyn leżących po stronie **Wykonawcy**, w realizacji zatwierdzonych (zamówionych w ramach zlecenia) przez Zamawiającego Innych Usług w stosunku do przedstawionego przez **Wykonawcę** terminu wykonania usługi, o którym mowa w §11 ust. 3 Umowy, **Zamawiający** jest uprawniony do nałożenia na **Wykonawcę** kary umownej w wysokości 2% wartości netto danego zlecenia.
 - d. za każdy dzień opóźnienia z przyczyn leżących po stronie **Wykonawcy**, w realizacji zatwierdzonych kolejnych Etapów wdrożenia systemu powiązanych z realizacją zadania opcjonalnego (prawo opcji) w stosunku do przedstawionych przez **Wykonawcę** terminów wykonania określonych Etapów, o których mowa w §2 ust. 3 Umowy, **Zamawiający** jest uprawniony do nałożenia na **Wykonawcę** kary umownej w wysokości 0,2% wartości netto dodatkowego wynagrodzenia o którym mowa w § 12 ust. 4 Umowy.
 - e. w wysokości 20% wartości netto wynagrodzenia, o którym mowa w § 12 ust. 5 Umowy – w przypadku odstąpienia/rozwiązania Umowy z przyczyn leżących po stronie **Wykonawcy**,
 - f. w wysokości 50.000,00 zł (słownie: pięćdziesiąt tysięcy 00/100 złotych) za każdy przypadek naruszenia postanowień §18 Umowy;
 - g. w wysokości 50.000,00 zł (słownie: pięćdziesiąt tysięcy 00/100 złotych) za każdy inny, niż określony powyżej przypadek niedotrzymania warunków Umowy, pod warunkiem uprzedniego wezwania **Wykonawcy** do zaprzestania naruszeń warunków Umowy i wyznaczeniu ku temu dodatkowego 7 (siedmio) dniowego terminu.
2. W przypadku gdy szkody Zamawiającego spowodowane działaniem lub zaniechaniem Wykonawcy lub osoby, za którą ponosi on odpowiedzialność przekraczają wysokość kar umownych określonych powyżej, niezależnie od kar umownych Zamawiający może dochodzić od Wykonawcy odszkodowania na zasadach ogólnych z wyłączeniem utraconych korzyści.
3. **Zamawiający** jest uprawniony do potrącenia naliczonych kar umownych z wynagrodzenia.
4. Zapłata kar umownych nie zwalnia **Wykonawcy** z obowiązku wykonania Przedmiotu Umowy.
5. Całkowita łączna odpowiedzialność Wykonawcy z tytułu kar umownych w związku z Umową jest ograniczona do wartości 50% wynagrodzenia netto, o którym mowa w § 12 ust. 5 Umowy.
6. Żadna ze **Stron** nie jest odpowiedzialna za niewykonanie lub nienależyte wykonanie swoich zobowiązań wynikających z Umowy, jeżeli udowodni, że niewykonanie zostało spowodowane okolicznością Siły Wyższej.
7. **Strona** powołująca się na działanie Siły Wyższej („Strona Poszkodowana”) przekaże powiadomienie w tej sprawie drugiej **Stronie** tak szybko, jak to praktycznie możliwe, jednakże w każdym wypadku nie

- później, niż w terminie 48 godzin od późniejszego z następujących zdarzeń: (i) wystąpienia Siły Wyższej lub (ii) powzięcia wiadomości o rozpoczęciu działania Siły Wyższej. Strona Poszkodowana w swoim powiadomieniu wskaże skutki działania Siły Wyższej, podając datę rozpoczęcia i szacowany czas przez jaki będzie trwała. Następnie Strona Poszkodowana będzie przekazywać dalsze powiadomienia w sprawie sposobu i zakresu, w jakim dane działanie Siły Wyższej ma wpływ na wykonywanie przez Stronę Poszkodowaną jej zobowiązań wynikających z Umowy.
8. W razie zaistnienia okoliczności Siły Wyższej terminy realizacji Umowy przedłużają się o okres jej trwania.
 9. Jeśli działanie Siły Wyższej ustanie, **Strona** niemogąca wykonywać swoich zobowiązań niezwłocznie przystąpi do należytego wykonywania Umowy.

§14 ODSTĄPIENIE/ ROZWIĄZANIE UMOWY

1. **Zamawiający** może odpowiednio odstąpić od Umowy (w całości lub w części) albo rozwiązać Umowę bez zachowania okresu wypowiedzenia w przypadku:
 - a. otwarcia postępowania likwidacyjnego **Wykonawcy**,
 - b. wykreślenia **Wykonawcy** z właściwej ewidencji niezwiązanego z przekształceniami kapitałowymi (np. przejęcie, zmiana formy prawnej),
 - c. zajęcia majątku **Wykonawcy** w stopniu uniemożliwiającym mu wykonanie Umowy, w terminie 60 dni od dnia powzięcia przez **Zamawiającego** informacji o wystąpieniu zdarzeń wymienionych w lit. a-c.
2. **Wykonawca** ma obowiązek zawiadomić **Zamawiającego** o wystąpieniu zdarzeń opisanych w ust. 1 lit. a – c niniejszego paragrafu w ciągu 24 godzin od ich zaistnienia.
3. **Zamawiający** może odpowiednio odstąpić od Umowy (w całości lub w części) albo rozwiązać Umowę bez zachowania okresu wypowiedzenia również w innych przypadkach, tj.:
 - a. w przypadku, gdy **Wykonawca** pozostaje w opóźnieniu w stosunku do terminów określonych w Umowie lub na jej podstawie o więcej niż 30 dni;
 - b. w innych przypadkach niż wskazane powyżej gdy **Wykonawca** wykonuje Umowę niezgodnie z jej treścią i w terminie wyznaczonym przez **Zamawiającego**, nie krótszym niż 7 dni, nie zmieni sposobu wykonywania Umowy;
 - c. w przypadku zakończenia Etapu 1 Umowy, najpóźniej w dniu podpisania protokołu odbioru Etapu 1 – bez zastrzeżeń;
 - d. w przypadku, gdy osiągnięty zostanie limit ograniczenia dotyczący kar umownych, o którym mowa w §13 ust. 5 Umowy;
 - e. w innych przypadkach określonych w przepisach Kodeksu cywilnego, niż wskazane powyżej.
4. **Wykonawca** może odstąpić od Umowy w okresie do zakończenia Wdrożenia Systemu, wedle swego wyboru w niewykonanej całości lub w części, w następujących przypadkach:
 - a. jeżeli zwłoka **Zamawiającego** z zapłatą na rzecz **Wykonawcy** którejkolwiek części wynagrodzenia przekroczy 45 dni po terminie płatności pod warunkiem uprzedniego pisemnego wezwania **Zamawiającego** do zapłaty i wyznaczenia dodatkowego terminu na dokonanie płatności nie krótszego niż 7 dni;
 - b. w przypadku, gdy nastąpi niewywiązywanie się **Zamawiającego** z innych istotnych postanowień Umowy, uniemożliwiające lub utrudniające wykonanie Umowy przez **Wykonawcę**, z zastrzeżeniem, że odstąpienie od Umowy, w każdym przypadku wymaga uprzedniego pisemnego wezwania **Zamawiającego** przez **Wykonawcę** do wywiązania się przez **Zamawiającego** z tych postanowień Umowy i usunięcia przyczyny w odpowiednim terminie, nie krótszym niż 14 dni od dnia doręczenia wezwania;
 - c. w innych przypadkach określonych w przepisach Kodeksu cywilnego, niż wskazane powyżej.
5. Każda ze **Stron** może skorzystać z prawa do odstąpienia od Umowy określonego odpowiednio w ust. 3 i ust. 4 Umowy w terminie 30 dni od dnia, w którym dowiedziała się o zaistnieniu zdarzenia stanowiącego przyczynę uzasadniającą odstąpienie od Umowy. Ustawowe prawo do odstąpienia od Umowy **Strony** wykonują w terminach określonych w regulujących to prawo przepisach prawa.

6. W terminie 10 Dni roboczych od dnia odstąpienia lub rozwiązania Umowy przez którąkolwiek ze **Stron**, **Wykonawca** sporządzi przy udziale **Zamawiającego** protokół inwentaryzacji na dzień rozwiązania lub odstąpienia od Umowy. Protokół inwentaryzacji powinien obejmować co najmniej poniższy zakres:
 - a. Opis prac prowadzonych przez **Wykonawcę** w podziale na nierozpoczęte, trwające i ukończone ze wskazaniem na daty faktyczne i planowane rozpoczęcia i ukończenia tych prac.
 - b. Opis Produktów wytworzonych przez **Wykonawcę** w podziale na odebrane i nieodebrane przez **Zamawiającego** ze wskazaniem na daty odbiorów i odwołaniem do numeracji dokumentacji zdawczo-odbiorczej.
 - c. Zakres dokumentacji archiwalnej przechowywanej w Systemie dotyczącej w szczególności prowadzonych postępowań o udzielenie zamówienia, wraz z opisem technicznym formy eksportu (w tym określeniem potrzebnej przestrzeni dyskowej).
7. **Zamawiający** zdecyduje, czy i które Produkty zamierza zachować. Informację o tym **Zamawiający** przedstawi **Wykonawcy** w terminie 14 dni od dnia otrzymania protokołu inwentaryzacji.
8. **Wykonawca** otrzyma wynagrodzenie odpowiadające procentowi faktycznie wykonanych i zachowanych przez **Zamawiającego** prac.
9. W przypadku decyzji **Zamawiającego** o zachowaniu części lub całości wykonanych Produktów, **Wykonawca** przekaze **Zamawiającemu** wszelkie prawa (w tym licencje oraz autorskie prawa majątkowe), tytuły, gwarancje, Dokumentacje, Koncepcję Biznesową, Koncepcję Techniczną i inne dokumenty przygotowane przez **Wykonawcę**, związane z realizacją Umowy w wykonanym zakresie, aktualne na dzień rozwiązania, z zastrzeżeniem, że **Wykonawca** nie ponosi odpowiedzialności za niedokończone Produkty - w tym korzystanie z nich, decyzje podjęte na ich podstawie ani skutki takiego korzystania lub decyzji.
10. W okresie po odbiorze bez uwag Etapu 1 **Zamawiający** może rozwiązać Umowę w każdym czasie z zachowaniem 1 (jedno) miesięcznego okresu wypowiedzenia.
11. W przypadku odstąpienia od Umowy lub jej rozwiązania, **Wykonawca** na żądanie **Zamawiającego** i według jego wytycznych zobowiązany jest do przekazania **Zamawiającemu** dokumentacji archiwalnej przechowywanej w Systemie dotyczącej w szczególności prowadzonych za pośrednictwem Systemu postępowań. **Wykonawca** wykona eksport danych w uzgodnieniu z **Zamawiającym** do plików o wybranych typach: Word, PDF, HTML, XML, XLS, CSV (z zastrzeżeniem, wykorzystania również innych formatów za zgodą **Zamawiającego** i w przypadku dokumentacji znajdującej się w Systemie - załączonej przez Dostawców biorących udział w postępowaniach prowadzonych za pośrednictwem Systemu). **Zamawiający** zastrzega sobie możliwość udostępnienia środowiska, do którego **Wykonawca** będzie zobowiązany wyeksportować dane. **Wykonawca** może zrealizować inną formą eksportu za zgodą **Zamawiającego**.
12. **Wykonawca** zrealizuje prace, o których mowa w ust. 11 w terminie 14 dni od otrzymania wytycznych przekazanych przez **Zamawiającego** pisemnie.
13. Odstąpienie od/ rozwiązanie Umowy wymaga zachowania formy pisemnej pod rygorem nieważności.
14. Zakończenie obowiązywania niniejszej Umowy nie wpływa na obowiązywanie tych jej postanowień, które z uwagi na swój przedmiot zachowują znaczenie tj. w szczególności dotyczących poufności, obowiązku zapłaty wynagrodzenia za wykonywane i zachowane przez **Zamawiającego** prace, ograniczeń w korzystaniu z Produktów, odpowiedzialności czy gwarancji.

§15 ZABEZPIECZENIE NALEŻYTEGO WYKONANIA UMOWY

1. **Wykonawca** wniósł zabezpieczenie należytego wykonania Umowy w wysokości 5% wartości Umowy brutto, tj. [...] złotych (słownie: [...] złotych 00/100) w formie „**Zabezpieczenie**”. **Zabezpieczenie** służy do pokrycia roszczeń **Zamawiającego** z tytułu niewykonania lub nienależytego wykonania przez **Wykonawcę** w całości lub części zobowiązań wynikających z Umowy, w tym roszczeń z tytułu zastrzeżonych kar umownych. **Zabezpieczenie** to może być złożone w formie pieniężnej lub w formie nieodwołanej, bezwarunkowej i płatnej na pierwsze żądanie gwarancji bankowej lub gwarancji ubezpieczeniowej – wystawionej w języku polskim i podlegającej prawu polskiemu, w terminie nie dłuższym niż 14 dni od dnia wpłynięcia żądania – o treści zaakceptowanej uprzednio przez **Zamawiającego**.

2. Zabezpieczenie będzie utrzymywane w pełnej wysokości przez okres, na jaki zostało ustanowione, co oznacza obowiązek jego uzupełnienia przez Wykonawcę w terminie 30 dni od dnia skorzystania przez Zamawiającego z ustanowionego na jego rzecz Zabezpieczenia, zgodnie z ust. 8 niniejszego paragrafu.
3. Wykonawca składa Zamawiającemu Zabezpieczenie Należytego Wykonania Umowy do dnia jej podpisania, z tym jednak zastrzeżeniem, że w przypadku gwarancji bankowej lub ubezpieczeniowej zabezpieczenie należytego wykonania Umowy może być wniesione w terminie do 30 dni od dnia podpisania Umowy, pod warunkiem przedstawienia Zamawiającemu w dniu podpisania Umowy uzyskanej przez Wykonawcę promesy udzielenia gwarancji bankowej lub ubezpieczeniowej o treści uzgodnionej z Zamawiającym. Zabezpieczenie wnoszone w pieniądzu Wykonawca wpłaci przelewem na rachunek bankowy Zamawiającego w terminie określonym w piśmie zawiadamiającym Wykonawcę o wyborze jego oferty.
4. **Wykonawca** jest uprawniony do dokonania zmiany formy zabezpieczenia na inną w ramach następujących form: pieniężnej, gwarancji bankowej, gwarancji ubezpieczeniowej, pod warunkiem, że:
 - 1) zachowana zostanie ciągłość zabezpieczenia i jego wymagana zgodnie z ust. 1 wysokość,
 - 2) z treści proponowanych jako zabezpieczenie gwarancji bankowych lub ubezpieczeniowych w sposób jednoznaczny wynikało będzie:
 - a. nieodwołalne i bezwarunkowe zobowiązanie gwaranta (banku, zakładu ubezpieczeń) do zapłaty całej kwoty zabezpieczenia na pierwsze żądanie Zamawiającego (beneficjenta gwarancji),
 - b. że termin obowiązywania gwarancji, nie jest krótszy niż okres obowiązywania Umowy,
 - c. że gwarancja płatna będzie na pierwsze żądanie Zamawiającego w terminie nie dłuższym niż 14 dni od dnia wpłynięcia żądania,a treść zostanie zaakceptowana uprzednio przez Zamawiającego.
5. Po zrealizowaniu Wdrożenia Systemu (po odbiorze ostatniego Etapu), w terminie 30 dni od dnia rozpoczęcia okresu gwarancji **Zamawiający** zwróci **Wykonawcy** 70% kwoty Zabezpieczenia, zachowując pozostałe 30% kwoty Zabezpieczenia na okres gwarancji. **Zamawiający** zwróci **Wykonawcy** Zabezpieczenie ustanowione na okres gwarancji w terminie 30 dni do dnia wygaśnięcia okresu gwarancji.
6. Jeśli zwrotowi podlega Zabezpieczenie wniesione w pieniądzu, **Zamawiający** zwróci je w całości lub odpowiedniej części wraz z odsetkami wynikającymi z umowy rachunku bankowego, na którym będzie ono przechowywane, pomniejszone o koszty prowadzenia rachunku oraz prowizji bankowej za przelew pieniężny na rachunek **Wykonawcy**.
7. Skorzystanie z Zabezpieczenia polega na tym, że w przypadku istnienia wymagalnych roszczeń pieniężnych **Zamawiającego** do **Wykonawcy**, w szczególności z tytułu kar umownych lub odszkodowań **Zamawiający**:
 - 7.1. w przypadku Zabezpieczenia danego w pieniądzu - należną mu z tytułu tych roszczeń kwotę przelewa na inny własny rachunek bankowy,
 - 7.2. w przypadku Zabezpieczenia danego w formie niepieniężnej - wzywa gwaranta do zapłaty swojego roszczenia.
8. W przypadku stwierdzenia, że udzielone w formie niepieniężnej Zabezpieczenie utraciło zdolność pełnienia swojej funkcji, w szczególności z powodu nie wykonania przez gwaranta swojego zobowiązania w terminie 7 dni od daty otrzymania wezwania, sporu pomiędzy gwarantem a Wykonawcą, czy też z powodu ogłoszenia upadłości, otwarcia likwidacji gwaranta lub z jakiegokolwiek innej przyczyny, których wynikiem jest utrata wymaganej zgodnie z ust. 1 wysokości Zabezpieczenia, Zamawiający zawiadomi o tym Wykonawcę, który w terminie 14 dni od dnia otrzymania pisemnego zawiadomienia będzie zobowiązany Zabezpieczenie uzupełnić do wymaganej wysokości określonej w §15 ust. 1 Umowy.

§16 OSOBY ODPOWIEDZIALNE ZA REALIZACJĘ UMOWY

1. Obowiązki Koordynatora Umowy (Kierownika Projektu) ze strony **Zamawiającego** pełnić będzie:
 - a. Pan(i)...

- b. Pan(i)...
2. Obowiązki Koordynatora Umowy (Kierownika Projektu) ze strony **Wykonawcy** pełnić będzie:
 - a. Pan(i) ...
 - b. Pan(i) ...
3. Koordynatorzy Umowy są upoważnieni do bieżących kontaktów dotyczących wykonywania Umowy. Koordynatorzy Umowy są upoważnieni do podpisywania Protokołów Odbioru. Ww. przedstawiciele Stron nie są uprawnieni do zmiany lub rozwiązania Umowy. Każdorazowa zmiana osób wyznaczonych w Umowie jako przedstawiciele Stron wymaga jej zakomunikowania drugiej Stronie Umowy na piśmie. Zmiana staje się skuteczna względem drugiej Strony od dnia doręczenia jej stosownego powiadomienia.

§17 GRUPA KAPITAŁOWA ENEA

1. Ilekroć w niniejszej Umowie mowa jest o **Zamawiającym** lub podmiotach z Grupy Kapitałowej ENEA rozumie się przez to również podmioty powstałe odpowiednio w skutek reorganizacji lub przekształcenia **Zamawiającego** lub podmiotów z Grupy Kapitałowej ENEA, będące ich prawnymi następcami. Za podmioty z Grupy Kapitałowej ENEA rozumie się również nowe podmioty, które powstały i weszły do Grupy Kapitałowej ENEA po dniu zawarcia niniejszej Umowy. W celu uniknięcia wątpliwości **Strony** potwierdzają, że wskazanie przez **Zamawiającego**, które spółki wchodzi w skład Grupy Kapitałowej ENEA jest dla **Wykonawcy** wiążące.
2. **Wykonawca** oświadcza, że **Zamawiający** jest uprawniony do przeniesienia w przyszłości na inny podmiot z Grupy Kapitałowej ENEA, bez zgody **Wykonawcy**, praw i obowiązków wynikających z Umowy, w szczególności do (o ile ma zastosowanie):
 - a. przeniesienie praw własności intelektualnej, o której mowa w § 8 Umowy,
 - b. przeniesienia prawa do niezrealizowanych jeszcze usług gwarancyjnych i serwisowych,
 - c. zawarcia umów o charakterze obligacyjnym (w szczególności umowy najmu, dzierżawy, leasingu, używania) lub oddania do jakiegokolwiek innego używania Systemu,
 - d. wniesienia Systemu jako aportu do innej spółki.
3. O przeniesieniu praw i obowiązków wynikających z Umowy na inny podmiot z Grupy Kapitałowej ENEA, **Zamawiający** poinformuje **Wykonawcę** ze wskazaniem podmiotu, na który prawa i obowiązki zostały przeniesione.

§18 INFORMACJE POUFNE

1. **Strony** oświadczają, że wszelkie informacje uzyskane lub przekazane wzajemnie przez **Strony** w związku z zawarciem lub wykonywaniem niniejszej Umowy albo przy okazji tych zdarzeń, stanowią tajemnicę przedsiębiorstwa **każdej ze Stron** w rozumieniu art. 11 ustawy z dnia 16.04.1993 r. o zwalczaniu nieuczciwej konkurencji (t.j. Dz. U. 2003 r. Nr 153 poz. 1503 ze zm.), chyba że informacje te są lub staną się informacjami dostępnymi publicznie na skutek zdarzeń zgodnych z prawem (Informacje Poufne Zamawiającego). Za tajemnicę przedsiębiorstwa **Stron** uznaje się w szczególności informacje dotyczące działalności gospodarczej **każdej ze Stron**, informacje organizacyjne, finansowe, prawne, handlowe, marketingowe, produkcyjne, operacyjne, techniczne oraz technologiczne.
2. **Wykonawca** przyjmuje do wiadomości, że informacje określone w ust.1 mogą stanowić ponadto Informacje Poufne ENEA S.A. (której **Zamawiający** jest spółką zależną) w rozumieniu w rozumieniu Rozporządzenia Parlamentu Europejskiego i Rady nr 596/2014 z dnia 16 kwietnia 2014 r. w sprawie nadużyć na rynku (Rozporządzenie MAR), wobec czego wykorzystanie lub ujawnienie informacji poufnej, jak też udzielenie rekomendacji lub nakłonienie innej osoby na podstawie informacji poufnej do nabycia lub zbycia instrumentów finansowych, których dotyczy ta informacja, wiąże się z odpowiedzialnością przewidzianą w powszechnie obowiązujących przepisach prawa. **Wykonawca** oświadcza, że zapewnia zachowanie poufności tych informacji oraz zobowiązuje się przestrzegać obowiązku zachowania poufności.

3. W pozostałym zakresie, nie określonym w ust. 1 i 2 Informacje Poufne Zamawiającego definiowane są jako wszelkie informacje, dane lub dokumenty, które **Strona** otrzyma lub wytworzy w związku z realizacją Przedmiotu Umowy, z wyjątkiem informacji, które:
 - a. są lub staną się ogólnie dostępne w inny sposób niż na skutek złamania zobowiązań określonych w niniejszej klauzuli poufności, lub
 - b. będą znane **Stronie** przed rozpoczęciem realizacji Przedmiotu Umowy, a nie zostały otrzymane od **drugiej Strony** jako poufne w ramach innego zlecenia, lub
 - c. zostaną otrzymane od osoby trzeciej, która, zgodnie z wiedzą **Strony**, nie jest zobowiązana do zachowania poufności w odniesieniu do tych informacji.
4. **Strony** zobowiązują się do ochrony Informacji Poufnych określonych w § 18 ust. 1-3 Umowy, w tym w szczególności:
 - a. zachować informacje w poufności,
 - b. zapewnić w pełnym zakresie ochronę przed ujawnieniem informacji, z zachowaniem staranności wymagane w stosunkach danego rodzaju,
 - c. wykorzystywać informacje wyłącznie w celu wykonania niniejszej Umowy,
 - d. przekazywać informacje wyłącznie podmiotom uprawnionym z mocy ustawy do uzyskania tych informacji, w niezbędnym wymaganym zakresie; o każdym przypadku przekazania informacji **Strona** jest zobowiązana powiadomić **drugą Stronę** na piśmie, chyba że powiadomienie jest sprzeczne z obowiązującymi przepisami,
 - e. niezwłocznie zawiadomić **drugą Stronę** na piśmie o każdym przypadku nieuprawnionego dostępu do informacji,
 - f. po wykonaniu Umowy usunąć wszystkie informacje, chyba że **Strona** zażąda na piśmie innego sposobu wykonania tego obowiązku, w szczególności zwrotu nośników, na których przechowywane są informacje, z zastrzeżeniem, że **druga Strona** jest uprawniona do zachowania kopii Informacji Poufnych Zamawiającego dla celów archiwizacji, spełnienia wymogów prawa lub ewentualnego dowodzenia prawidłowości realizacji Umowy.
5. **Strony** są zobowiązane do ochrony informacji określonych w §18 ust. 1-3 Umowy przez okres od uzyskania pierwszego dostępu do informacji do upływu pięciu lat od dnia zakończenia wykonywania Umowy.
6. Niezależnie od obowiązków związanych z ochroną informacji określonych w §18 ust. 1-3 Umowy, **Strony** zobowiązują się zachować w poufności wszelkie informacje, które uzyskały w związku z zawarciem lub wykonywaniem Umowy, jeżeli ich ujawnienie mogłoby w jakikolwiek sposób naruszać renomę **drugiej Stronie**. Powyższy obowiązek ma charakter bezterminowy.
7. W trakcie obowiązywania Umowy oraz przez okres pięciu lat od dnia zakończenia jej wykonywania, jednak nie częściej niż 1 raz w roku, Strona jest uprawniona zwrócić się z wnioskiem o złożenie przez **drugą Stronę** oświadczenia dotyczącego wypełniania obowiązku ochrony Informacji Poufnych Zamawiającego. **Strona** jest zobowiązana złożyć oświadczenie w terminie 21 (dwudziestu jeden) dni kalendarzowych”.

§19 OCHRONA DANYCH OSOBOWYCH I ICH PRZETWARZANIE

1. **Zamawiający** powierza oraz podpowierza **Wykonawcy** do przetwarzania dane osobowe w zakresie i na zasadach określonych w Umowie powierzenia przetwarzania danych osobowych, („Umowa DPA”) która stanowi Załącznik nr 3 do niniejszej Umowy.
2. **Zamawiający** oświadcza, iż w rozumieniu Rozporządzenie Parlamentu Europejskiego i Rady (UE) 2016/679 z dnia 27 kwietnia 2016 r. w sprawie ochrony osób fizycznych w związku z przetwarzaniem danych osobowych i w sprawie swobodnego przepływu takich danych oraz uchylenia dyrektywy 95/46/WE (ogólne rozporządzenie o ochronie danych) dalej RODO, administratorem danych (dalej: Administrator) w odniesieniu do powierzonych zgodnie z niniejszą Umową danych osobowych, pozostają Spółki (każda z osobna):, a wszelkie prawa do powierzonych danych osobowych przez cały czas trwania Umowy należą do Administratorów.

3. Każda ze Stron oświadcza, że osoby ją reprezentujące, pracownicy, współpracownicy oraz inne osoby, których dane osobowe zostały lub zostaną przekazane drugiej Stronie w celu zawarcia, realizacji i monitorowania wykonywania Umowy, odpowiednio zostały lub zostaną poinformowane, że druga Strona jest administratorem ich danych osobowych w rozumieniu Rozporządzenia Parlamentu Europejskiego i Rady (UE) 2016/679 z dnia 27 kwietnia 2016 r. w sprawie ochrony osób fizycznych w związku z przetwarzaniem danych osobowych i w sprawie swobodnego przepływu takich danych oraz uchylenia Dyrektywy 95/46/WE, oraz że odpowiednio zapoznaly lub zapoznają się z informacją o zasadach ich przetwarzania, zamieszczonych odpowiednio na stronie internetowej: Zamawiającego: <https://www.enea.pl/pl/grupaenea/o-grupie/spolki-grupy-enea/eneacentrum/obowiazek-informacyjny>
Wykonawcy:
4. Niniejsza Umowa wraz z Umową DPA stanowią łącznie udokumentowanie polecenia Administratora, o którym mowa w art. 28 ust. 3 lit. a) RODO.

§20 POSTANOWIENIA KOŃCOWE

1. **Wykonawca** nie może przenieść praw, w tym wierzitelności wobec **Zamawiającego** lub obowiązków wynikających z niniejszej Umowy na osoby trzecie bez uprzedniej zgody **Zamawiającego** wyrażonej w formie pisemnej pod rygorem nieważności.
2. Ewentualne spory mogące wynikać z realizacji niniejszej Umowy **Strony** będą starały się rozwiązać polubownie. W przypadku gdyby w terminie 30 dni od dnia powstania sporu, rozwiązania polubownego nie dało się wypracować, **Strony** mogą poddać spór pod rozstrzygnięcie Sądu właściwego miejscowo ze względu na siedzibę **Zamawiającego**. Termin zastrzeżony w zdaniu poprzednim nie znajduje zastosowania, w przypadku, gdyby w tym terminie miało nastąpić przedawnienie roszczenia.
3. Wszelkie zmiany i uzupełnienia w treści Umowy wymagają formy pisemnej pod rygorem nieważności. Zmiany adresu **Stron**, danych osób do kontaktu wskazanych przez **Strony**, adresu doręczenia faktury do **Zamawiającego**, nie stanowią zmiany Umowy i nie wymagają zawierania aneksów. O powyższych zmianach **Strony** powiadamiają się wzajemnie w formie dokumentowej.
4. W przypadku uznania jakiegokolwiek sformułowania lub postanowienia Umowy za niezgodne z prawem polskim i uznania tego sformułowania lub postanowienia za nieważne, **Strony**, w myśl dyspozycji art. 58 §3 kodeksu cywilnego zobowiązują się uzgodnić nowe sformułowanie lub postanowienie, którego znaczenie będzie najbardziej zbliżone do pierwotnej intencji **Stron**.
5. Nagłówki są umieszczone jedynie dla wygody **Stron** i nie wpływają na konstrukcję lub interpretację Umowy.
6. Treść Umowy stanowi tajemnicę przedsiębiorstwa **Zamawiającego** i nie może być udostępniona osobom trzecim bez pisemnej zgody **Zamawiającego**.
7. W sprawach nieuregulowanych niniejszą Umową będą miały zastosowanie przepisy prawa polskiego, a zwłaszcza przepisy Kodeksu Cywilnego oraz Ustawy o prawie autorskim i prawach pokrewnych.
8. **Wykonawca** oświadcza, że zapoznał się z postanowieniami „Kodeksu Kontrahentów Grupy ENEA” zamieszczonego na stronie <https://www.enea.pl/pl/grupaenea/odpowiedzialny-biznes/kodeks-kontrahentow>, akceptuje je oraz zobowiązuje się do przestrzegania zawartych w nim zasad.
9. Umowę sporządzono w dwóch jednobrzmiących egzemplarzach, po jednym dla każdej ze **Stron**.
10. Integralną częścią Umowy są następujące załączniki (dalej „Dokumenty Składowe Umowy”). Dokumenty Składowe Umowy są źródłem prawnie wiążącego zobowiązania dla **Stron** Umowy:

Załącznik nr 1 – Warunki Zamówienia

Załącznik nr 2 – Etapy Wdrożenia Systemu

Załącznik nr 3 – Umowa o powierzenie przetwarzania danych osobowych („umowa DPA”)

Załącznik nr 4 – Protokół z negocjacji

Załącznik nr 5 – Kopia polisy lub innego dokumentu potwierdzającego ubezpieczenie Wykonawcy

Załącznik nr 6 – Oferta Wykonawcy

11. W przypadku jakichkolwiek rozbieżności, dwuznaczności lub sprzeczności między Dokumentami Składowymi Umowy, hierarchia ważności określana jest w porządku malejącym (najwyższa „Załącznik nr 1”, najniższa „Załącznik nr 6”) w ust.10 powyżej.

Zamawiający

pieczęć imienna i podpis

Wykonawca

pieczęć imienna i podpis

Załącznik nr 3 – Umowa o powierzenie przetwarzania danych osobowych („umowa DPA”)

UMOWA
O POWIERZENIE PRZETWARZANIA DANYCH OSOBOWYCH („UMOWA DPA”)

zawarta w dniu pomiędzy:

ENEA Centrum Sp. z o.o. z siedzibą w Poznaniu, pl. Władysława Andersa 7 , 61-894 Poznań z siedzibą w
wpisana do rejestru przedsiębiorców prowadzonego przez Sąd Rejonowy Poznań – Nowe Miasto i Wilda w Poznaniu VIII Wydział Gospodarczy – Krajowy Rejestr Sądowy pod numerem KRS 477231, NIP 7770002843, REGON 630770227, wysokość kapitału zakładowego: 103.929.000,00 zł;	wpisana do rejestru przedsiębiorców prowadzonego przez Sąd Rejonowy w pod numerem KRS, NIP, REGON, wysokość kapitału zakładowego:zł,
zwana dalej „ EC ”	zwana dalej „ Przetwarzającym Dane ”
reprezentowana przez:	reprezentowana przez:

zwane dalej łącznie „**Stronami**” a każda z osobna „**Stroną**”

Preambuła

- a. *EC przetwarza dane osobowe powierzone jej przez [...] z siedzibą w [...] na podstawie Umowy Powierzenia Przetwarzania Danych Osobowych z dnia [...] zawartej między [...] jako Administratorem Danych a EC jako podmiotem przetwarzającym te Dane. Na podstawie tej umowy EC może podpowierzyć przetwarzanie tych danych.*
- b. *Jednocześnie EC jest również samodzielnym Administratorem Danych.*
- c. *Strony oświadczają, że Przetwarzający Dane świadczy na rzecz EC usługi, w ramach których ma miejsce przetwarzanie danych osobowych.*
- d. *Strony mają świadomość spoczywających na nich obowiązków wynikających z obowiązującego prawa dotyczącego ochrony danych.*
- e. *Najważniejszym celem niniejszej Umowy DPA jest zapewnienie wysokiego poziomu ochrony danych osobowych zgodnie z obowiązującymi przepisami prawa oraz ustalenie wysokiego standardu ochrony danych jak również środków osobowych, technicznych i organizacyjnych służących temu celowi.*
- f. *Niniejsza Umowa DPA określa wzajemne prawa i obowiązki Stron w zakresie realizacji wzajemnej współpracy w odniesieniu do powierzenia przetwarzania danych.*

§1. Przedmiot Umowy DPA

1. Strony łączy Umowa („Umowa Główna”).
2. Wykonywanie Umowy Główny wiąże się z czynnościami Przetwarzania Danych Osobowych – zarówno tych, co do których EC jest Administratorem Danych jak i Danych Osobowych [...], co do których EC jest podmiotem przetwarzającym Dane.
3. Przetwarzający Dane zobowiązuje się, że będzie przetwarzał Dane Osobowe na podstawie niniejszej Umowy DPA zgodnie z postanowieniami Rozporządzenia Parlamentu Europejskiego i Rady nr 2016/679 z dnia 27 kwietnia 2016 r. w sprawie ochrony osób fizycznych w związku z przetwarzaniem danych osobowych i w sprawie swobodnego przepływu takich danych oraz uchylenia dyrektywy 95/46/WE (Dz. Urz. UE z 4.05.2016, nr L 119/1) („RODO”), prawa krajowego dotyczącego ochrony

danych osobowych oraz jakichkolwiek innych obowiązujących przepisów prawa regulujących ochronę danych osobowych.

4. Terminy używane w niniejszej Umowie DPA, które nie zostały konkretnie zdefiniowane w jej treści mają znaczenie nadane im przez RODO.

§2. Definicje

Dla celów niniejszej Umowy DPA, w tym Preambuły, stosuje się następujące definicje:

Podmiot Danych	każda osoba fizyczna, której dotyczą Dane Osobowe;
Umowa Główna	umowa regulująca współpracę pomiędzy Stronami, o której mowa w § 1 niniejszej Umowy DPA;
Dane Osobowe	wszelkie informacje odnoszące się do zidentyfikowanej lub możliwej do zidentyfikowania osoby fizycznej (Podmiotu Danych), które stanowią przedmiot niniejszej Umowy DPA – zarówno dane osobowe, co do których EC jest Administratorem Danych jak i dane osobowe [...], co do których EC jest podmiotem przetwarzającym Dane;
Naruszenie Ochrony Danych Osobowych	każde naruszenie bezpieczeństwa mające miejsce u Przetwarzającego Dane lub Podprzetwarzającego Dane, które prowadzi do przypadkowego lub niezgodnego z prawem zniszczenia, utracenia, zmodyfikowania, nieuprawnionego ujawnienia, nieuprawnionego dostępu do Danych Osobowych EC lub Spółek wymienionych w Preambule;
Przetwarzanie Danych Osobowych	operacja lub zestaw operacji wykonywanych na Danych Osobowych lub zestawach Danych Osobowych w sposób zautomatyzowany lub niezautomatyzowany, jaką jest zbieranie, utrwalanie, organizowanie, porządkowanie, przechowywanie, adaptowanie lub modyfikowanie, pobieranie, przeglądanie, wykorzystywanie, ujawnianie poprzez przesyłanie, rozpowszechnianie lub innego rodzaju udostępnianie, dopasowywanie lub łączenie, ograniczanie, usuwanie lub niszczenie;
Prawo Ochrony Danych Osobowych	RODO oraz inne znajdujące zastosowanie akty i regulacje Unii Europejskiej lub prawa krajowego;
Podprzetwarzający Dane	umowny partner Przetwarzającego Dane, który przetwarza Dane Osobowe EC lub [...], będąc włączonym do procesu przetwarzania przez Przetwarzającego Dane.
Administrator Danych	Osoba fizyczna lub prawna lub inny podmiot, który samodzielnie lub wspólnie z innymi ustala cele i sposoby przetwarzania danych osobowych. [...] z siedzibą w [...], której Dane Osobowe EC powierza w ramach niniejszej Umowy DPA Przetwarzającemu Dane.

Pojęcia zdefiniowane powyżej zachowują nadane im niniejszą Umową DPA znaczenie niezależnie od tego, czy występują w liczbie pojedynczej czy liczbie mnogiej.

§3. Postanowienia dotyczące Przetwarzania Danych Osobowych

1. EC powierza Dane Osobowe do przetwarzania Przetwarzającemu Dane na czas i w celu wykonania Umowy Głównej.

2. Dla celów realizacji przedmiotu niniejszej Umowy DPA określonego powyżej, Przetwarzający Dane przetwarza Dane Osobowe powierzone mu przez EC w zakresie określonym w Załączniku II pkt 1 do niniejszej Umowy DPA.
3. Dane Osobowe będą przetwarzane w sposób określony w Załączniku II pkt 2 do niniejszej Umowy DPA.

§4. Cel przetwarzania

Przetwarzający Dane może przetwarzać Dane Osobowe, zgodnie z § 1 niniejszej Umowy DPA wyłącznie dla celów określonych w Załączniku I pkt 4 do niniejszej Umowy DPA.

§5. Prawa i obowiązki EC

1. Jeżeli w trakcie obowiązywania Umowy zajdzie konieczność przekazania Przetwarzającemu Dane dodatkowych informacji o prawnych, technicznych lub organizacyjnych wymogach, które Przetwarzający Dane powinien znać, aby Przetwarzanie Danych odbywało się zgodnie z obowiązującym prawem, EC prześle te informacje niezwłocznie.
2. EC może wydawać polecenia co do rodzaju, zakresu i sposobu Przetwarzania Danych Osobowych. Polecenia te mogą być wydawane pisemnie lub za pośrednictwem poczty elektronicznej.
3. EC może kontrolować przestrzeganie niniejszej Umowy DPA oraz Prawa Ochrony Danych Osobowych. EC jest uprawniona do przeprowadzania kontroli w miejscu przetwarzania jak również w lokalach Przetwarzającego Dane mających na celu uzyskanie potrzebnych informacji lub wglądu w przechowywane Dane Osobowe, a także kontroli programów służących przetwarzaniu Danych Osobowych, po uprzednim powiadomieniu o jej terminie z 5 dniowym wyprzedzeniem. W tym celu Przetwarzający Dane udostępni wskazane powyżej miejsca osobom kontaktowym lub, w zależności od konkretnego przypadku, innej osobie trzeciej upoważnionej przez EC do przeprowadzenia czynności kontrolnych. Kontrole mogą być przeprowadzane w trakcie normalnych godzin pracy u Przetwarzającego Dane. EC może dokumentować wyniki kontroli. Przetwarzający Dane jest zobowiązany do udzielania EC pomocy, również w przypadku kontroli ochrony danych osobowych prowadzonych przez właściwe organy nadzorcze, w zakresie w jakim dotyczą one Przetwarzania Danych Osobowych wynikającego z niniejszej Umowy DPA. Przetwarzający Dane zobowiązany jest do niezwłocznego wdrożenia wymogów wskazanych przez organ nadzorczy w porozumieniu z EC.
4. Prawa EC określone w niniejszym paragrafie przysługują również [...], w zakresie przetwarzania Danych Osobowych, co do których jest on Administratorem Danych. [...] może je wykonywać samodzielnie lub w porozumieniu z EC.

§6. Prawa i obowiązki Przetwarzającego Dane

1. Przetwarzający Dane ma obowiązek Przetwarzania Danych Osobowych wyłącznie na podstawie postanowień niniejszej Umowy DPA oraz udokumentowanych poleceń EC, chyba że obowiązek taki nakłada na niego prawo Unii lub prawo państwa członkowskiego, któremu podlega. W takim przypadku przed rozpoczęciem przetwarzania Przetwarzający informuje Administratora o tym obowiązku prawnym, o ile prawo nie zabrania udzielenia takiej informacji z uwagi na ważny interes publiczny.
2. Przetwarzający Dane nie może wykorzystywać Danych Osobowych dla innych celów niż wskazane w niniejszej Umowie DPA, w szczególności Przetwarzający Dane nie może bez zgody EC udzielonej na piśmie przekazać Danych Osobowych osobom trzecim. Bez uprzedniej zgody EC Przetwarzający Dane nie może tworzyć kopii i duplikatów Danych Osobowych, z tym że zastrzeżenie powyższe nie obejmuje tworzenia kopii zapasowych w celu zapewnienia właściwego Przetwarzania Danych Osobowych.
3. Przetwarzający Dane zapewni, aby osoby upoważnione przez niego do Przetwarzania Danych Osobowych zobowiązały się do zachowania tajemnicy oraz przestrzegania właściwych sposobów zabezpieczenia Danych Osobowych lub by podlegały odpowiedniemu ustawowemu obowiązkowi zachowania tajemnicy. Przetwarzający Dane zapewni, aby osoby upoważnione przez niego do Przetwarzania Danych Osobowych uczestniczyły w odpowiednich szkoleniach z zakresu ochrony danych osobowych. Przetwarzający Dane zobowiązuje się dostarczyć każdorazowo, na żądanie EC i w terminie przez nią wyznaczonym, aktualną listę osób zaangażowanych w przetwarzanie Danych Osobowych w związku z niniejszą Umową DPA. Przetwarzający Dane ogranicza dostęp do

powierzonych Danych Osobowych wyłącznie do osób, dla których dostęp jest niezbędny w celu realizacji Umowy Głównej lub niniejszej Umowy DPA.

4. Przetwarzający Dane może przetwarzać Dane Osobowe na podstawie niniejszej Umowy DPA jedynie w kraju i siedzibie, wskazanych w Załączniku I pkt 2 do niniejszej Umowy DPA. O wszystkich innych miejscach wykonywania czynności przetwarzania lub wszelkich zmianach dotychczasowych miejsc przetwarzania w tym samym kraju Przetwarzający Dane uprzednio informuje EC. W takim przypadku EC przysługuje prawo do sprzeciwu. Jeżeli EC nie wnieśnie sprzeciwu w terminie jednego miesiąca od otrzymania powyższych informacji od Przetwarzającego Dane, uznaje się, że wyraziła zgodę na inne miejsca lub zmianę miejsc przetwarzania w tym samym kraju w zakresie wskazanym w informacji otrzymanej od Przetwarzającego Dane.
5. Wszelkie przekazywanie danych do państwa trzeciego lub organizacji międzynarodowej przez podmiot przetwarzający odbywa się wyłącznie za uprzednią pisemną zgodą EC lub w celu spełnienia szczególnego wymogu na mocy prawa Unii lub prawa państwa członkowskiego, któremu podlega podmiot przetwarzający i odbywa się zgodnie z rozdziałem V rozporządzenia (UE) 2016/679 lub rozporządzenia (UE) 2018/1725. Zaangażowanie Podprzetwarzających Dane oraz miejsca przetwarzania przez nich Danych Osobowych podlegają paragrafowi 8 niniejszej Umowy.
6. Przetwarzający Dane ma obowiązek niezwłocznego poinformowania EC, najpóźniej w ciągu 24 godzin od uzyskania informacji o Naruszeniu Ochrony Danych Osobowych, o wszelkich przypadkach poważnego zakłócenia operacji przetwarzania, jakimkolwiek podejrzeniu naruszenia ochrony danych, nieprzestrzegania Prawa Ochrony Danych Osobowych, które dotyczy Danych Osobowych lub innych zauważonych przez niego nieprawidłowościach przy Przetwarzaniu Danych Osobowych przez Przetwarzającego Dane, pracowników Przetwarzającego Dane lub Podprzetwarzających Dane. Informacja taka powinna zostać przekazana na formularzu, którego wzór stanowi Załącznik III. Przetwarzający Dane powinien dostarczyć wraz z informacją, o której mowa powyżej, wszystkie informacje wymagane przez EC niezbędne do zgłoszenia Naruszenia Ochrony Danych Osobowych. Jeżeli określonych informacji, o których mowa w Załączniku III Przetwarzający Dane nie jest w stanie przedstawić w terminie wskazanym powyżej, zobowiązany jest je udzielać sukcesywnie bez zbędnej zwłoki, jednakże w żadnym wypadku nie później niż w ciągu 24 godzin od powzięcia danych informacji, wraz z wyjaśnieniem przyczyn opóźnienia. W każdym ze wskazanych powyżej przypadków Przetwarzający Dane bezzwłocznie podejmie wszystkie niezbędne kroki w celu zapewnienia należytej ochrony Danych Osobowych, a następnie postąpi zgodnie z poleceniami przekazanymi mu przez EC. Przetwarzający Dane umożliwi EC uczestnictwo w jakichkolwiek czynnościach wyjaśniających prowadzonych w związku z wymienionymi zdarzeniami. W przypadku naruszenia Ochrony Danych Osobowych w związku z Przetwarzaniem Danych Osobowych przez Przetwarzającego Dane, Przetwarzający Dane ma obowiązek wspierania EC w powiadamianiu Podmiotów Danych dotkniętych naruszeniem oraz organu nadzorczego, jeżeli zostanie o to poproszony.
7. Jeżeli Przetwarzający Dane otrzyma jakąkolwiek skargę, powiadomienie lub zgłoszenie, które odnosi się do Przetwarzania Danych Osobowych przez Przetwarzającego Dane lub zgodności z Prawem Ochrony Danych Osobowych przez którąkolwiek ze Stron, Przetwarzający Dane niezwłocznie powiadomi o tym EC, w zakresie dozwolonym przepisami prawa oraz będzie w niezbędnym zakresie współpracował i pomagał EC w odniesieniu do takiej skargi, powiadomienia lub zgłoszenia. Przetwarzający nie odpowiada na taki wniosek samodzielnie, chyba że Administrator Danych wyraził na to zgodę. W takim przypadku EC niezwłocznie poinformuje Przetwarzającego Dane o udzielonej zgodzie.
8. Przetwarzający Dane ma obowiązek niezwłocznego poinformowania EC o każdej:
 - 1) skardze Podmiotu Danych w zakresie jej Danych Osobowych lub jakiegokolwiek prośbie otrzymanej od Podmiotu Danych o dostęp do jej Danych Osobowych lub o każdym innym zgłoszeniu odnoszącym się bezpośrednio lub pośrednio do Przetwarzania Danych Osobowych w związku z niniejszą Umową DPA; Przetwarzający Dane dostarczy EC wszystkich zażądanych informacji dotyczących takiej skargi, prośby lub zgłoszenia,
 - 2) korespondencji lub żądaniu jakiegokolwiek organu nadzoru ochrony Danych Osobowych mających związek z Przetwarzaniem Danych Osobowych, powierzonych Umową DPA,
 - a także niezwłocznie podejmie współpracę z EC lub Spółką wymienioną w Preambule w związku z takim żądaniem lub komunikacją, skargą, prośbą lub zgłoszeniem

9. Jeżeli Podmiot Danych będzie wykonywać swoje prawo do sprostowania, zmiany, uaktualnienia, usunięcia, wykreślenia, tymczasowego lub stałego zawieszenia, zablokowania lub ograniczenia przetwarzania Danych Osobowych względem EC, Przetwarzający Dane będzie zobowiązany do wykonania żądania Podmiotu Danych zgodnie z poleceniami EC. Jeżeli Podmiot Danych przekaze tego rodzaju żądanie bezpośrednio do Przetwarzającego Dane, Przetwarzający Dane jest zobowiązany do niezwłocznego poinformowania o tym EC i działania zgodnie z poleceniami EC
10. Przetwarzający bezzwłocznie powiadamia EC, jeżeli w jego opinii wydane polecenie narusza Rozporządzenie (UE) 2016/679 lub Rozporządzenie (UE) 2018/1725 lub obowiązujące przepisy Unii lub państwa członkowskiego o ochronie danych.
11. Przetwarzający Dane po zakończeniu współpracy wynikającej z niniejszej Umowy DPA bądź na wskazanie EC zobowiązany jest do usunięcia powierzonych Danych Osobowych i wszelkich istniejących ich kopii najpóźniej w terminie:
 - a. do 14 dni od dnia zakończenia świadczenia usług na rzecz EC związanych z przetwarzaniem danych, albo po tym okresie
 - b. po upływie terminu na przechowanie kopii zapasowych, wynikającego z polityki prowadzenia kopii zapasowych, chyba że przepisy obowiązującego prawa nakładają na Przetwarzającego Dane obowiązek przechowywania Danych Osobowych przez Przetwarzającego Dane.
Wszystkie działania związane z niszczeniem danych powinny być przeprowadzone w sposób, który jest zgodny z najnowszą technologią w zakresie środków zapewnienia poufności danych, chyba że EC wyraźnie wymaga innej procedury. Na życzenie EC Przetwarzający dane przedłoży pisemne potwierdzenie usunięcia Danych Osobowych.
12. Przetwarzający Dane wykonuje prawa i obowiązki określone w niniejszym paragrafie odpowiednio w stosunku do Spółek wymienionych w Preambule. Administrator, w przypadkach w których taka możliwość jest przewidziana w niniejszym paragrafie dla EC, może wykonywać czynności oraz żądać bezpośrednio od Przetwarzającego Dane realizacji obowiązków.

§7. Środki techniczne i administracyjne

1. Przetwarzający Dane zobowiązuje się zapewnić adekwatne środki organizacyjne i techniczne lub personel, które zapewnią ochronę Danych Osobowych na poziomie nie niższym niż opisany, w celu zapewnienia właściwego standardu bezpieczeństwa Danych Osobowych odpowiadającego ryzyku naruszenia praw lub wolności osób fizycznych.
2. Przetwarzający Dane jest zobowiązany do poinformowania EC o wszelkich istotnych decyzjach związanych z bezpieczeństwem, a dotyczących organizacji Przetwarzania Danych Osobowych oraz zastosowanych procedur, jeżeli zmiany te mogłyby obniżyć przyjęty poziom bezpieczeństwa obowiązujący w dniu podpisania Umowy DPA.
3. Na życzenie EC lub [...], Przetwarzający Dane jest zobowiązany do dostarczenia EC wyczerpującej, aktualnej informacji na temat ochrony danych i bezpieczeństwa dla zleconego Przetwarzania Danych Osobowych na podstawie niniejszej Umowy DPA.

§8. Podprzetwarzający Dane

1. Przetwarzający Dane nie będzie powierzał żadnych czynności wynikających z niniejszej Umowy DPA jakimkolwiek osobom trzecim bez uprzedniej pisemnej zgody EC. EC zezwala Przetwarzającemu Dane na zaangażowanie Podprzetwarzających wyłącznie na zasadach wynikających z niniejszej Umowy DPA w zakresie, w jakim mogą i powinny mieć zastosowanie do Podprzetwarzającego Dane. Przetwarzający Dane odpowiedzialny jest za działania i zaniechania Podprzetwarzających Dane jak za swoje własne działania lub zaniechania. Lista podmiotów, którym Przetwarzający Dane powierzył dalej przetwarzanie Danych Osobowych znajduje się w Załączniku EC niniejszym wyraża zgodę na dalsze powierzenie Danych Osobowych do tych podmiotów. Zmiana Załącznika nr ... następuje na podstawie akceptacji przez EC wniosku o wyrażenie zgody na zaangażowanie nowego podmiotu Podprzetwarzającego Dane. Zgoda EC jest udzielana w formie pisemnej pod rygorem nieważności i nie wymaga zawierania aneksu do Umowy DPA. Wykreślenie podmiotu Podprzetwarzającego Dane z Załącznika nr ... następuje na podstawie informacji Przetwarzającego Dane przekazanej w formie pisemnej na adres EC.

2. Na wniosek Administratora Przetwarzający przekazuje mu kopię umowy DPA, jaką zawarł z Podprzetwarzającym, a w razie wprowadzenia zmian przekazuje Administratorowi jej zaktualizowaną wersję. W zakresie niezbędnym do ochrony tajemnicy handlowej lub innych informacji poufnych, w tym danych osobowych, Przetwarzający może utajnić tekst umowy przed jej udostępnieniem.
3. Przetwarzający Dane podejmie odpowiednie kroki w celu zapewnienia, że Podprzetwarzający Dane będzie zobowiązany wobec Przetwarzającego Dane w taki sam sposób, w jaki Przetwarzający Dane jest zobowiązany względem EC oraz Administratora na podstawie niniejszej Umowy DPA. Przetwarzający Dane jest zobowiązany do przeprowadzania kontroli Podprzetwarzającego Dane w celu weryfikacji, czy Podprzetwarzający Dane prawidłowo wykonuje spoczywające na nim zobowiązania w związku z powierzeniem mu przez Przetwarzającego Dane Danych Osobowych do przetwarzania. W szczególności Przetwarzający Dane powinien sprawdzić, czy środki stosowane przez Podprzetwarzającego Dane są zgodne z ustalonymi między Przetwarzającym Dane a Podprzetwarzającym Dane środkami technicznymi i organizacyjnymi przed rozpoczęciem Przetwarzania Danych Osobowych i później - w regularnych odstępach czasu. Wyniki tych kontroli muszą być dokumentowane i przekazywane przez Przetwarzającego Dane EC na jej życzenie.
4. Przetwarzający Dane jest zobowiązany do zagwarantowania, aby EC lub Spółki wymienione w Preambule mogły przeprowadzać audyty względem Podprzetwarzającego Dane na co najmniej takich samych zasadach, o których mowa w art. 28 ust. 3 lit. h). Przetwarzający Dane ma obowiązek zawarcia odpowiednich postanowień umownych zabezpieczających prawo EC lub Spółek wymienionych w Preambule do audytu w umowie między nim a Podprzetwarzającym Dane. Powyższy obowiązek obejmuje uprawnienia do audytu, jakie EC lub Spółki wymienione w Preambule uzyskują względem Przetwarzającego Dane na mocy niniejszej Umowy DPA.
5. Podejmując decyzję w sprawie przeglądu lub audytu Administrator Danych może wziąć pod uwagę odpowiednie certyfikaty, jakie ma podmiot Przetwarzający.
6. Na wniosek właściwego(-ych) organu(-ów) nadzorczego(-ych) strony udostępniają mu wyniki wszelkich audytów.

§9. Odpowiedzialność. Kary umowne.

1. Przetwarzający Dane ponosi pełną odpowiedzialność względem EC za wszelkie naruszenia niniejszej Umowy DPA poprzez zapłatę kar umownych lub odszkodowania aż do granicy siły wyższej. Wszelkie ograniczenia odpowiedzialności uzgodnione gdzie indziej nie znajdują zastosowania do niniejszej Umowy DPA.
2. W przypadku naruszenia przez Przetwarzającego Dane niniejszej Umowy DPA EC przysługuje uprawnienie do naliczania kar umownych w wysokości 50.000,00 PLN (słownie: pięćdziesiąt tysięcy złotych 00 groszy) w przypadku każdego naruszenia odrębnie. Uprawnienie to przysługuje EC z tytułu naruszenia niniejszej Umowy DPA niezależnie od tego, czy naruszenie jest zawinione czy niezawinione. EC nie przysługuje uprawnienie do naliczenia kar umownych wyłącznie w przypadku, gdy naruszenie jest konsekwencją działania siły wyższej.
3. Naliczenie zastrzeżonych Umową kar umownych nie wyłącza możliwości dochodzenia przez EC odszkodowania na zasadach ogólnych wynikających z przepisów kodeksu cywilnego do pełnej wysokości szkody (jeżeli wystąpiła) poniesionej przez EC w związku ze zdarzeniem, które jest podstawą naliczenia określonej kary.
4. Kary umowne są niezależne od siebie i należą się EC w pełnej wysokości także wtedy, gdy w przypadku jednego zdarzenia doszło do więcej niż jednego naruszenia niniejszej Umowy DPA, wobec czego EC może naliczyć więcej niż jedną karę umowną. Za każdy przypadek naruszenia niniejszej Umowy DPA kary umowne będą naliczane odrębnie.
5. Kary umowne są należne także w przypadku wypowiedzenia niniejszej Umowy DPA lub jej rozwiązania przez Strony.
6. Kwoty kar umownych będą płatne w terminie wskazanym w żądaniu EC, co nie wyłącza możliwości potrącenia naliczonych kar ani zaspokojenia roszczeń z zabezpieczenia należytego wykonania niniejszej Umowy DPA, o ile takie zabezpieczenie zostało ustanowione.
7. Niezależnie od zasad odpowiedzialności uregulowanych w niniejszym paragrafie, Przetwarzający Dane ponosi odpowiedzialność za naruszenie ochrony danych osobowych na zasadach określonych w RODO,

w szczególności w art. 82 i 83, oraz na zasadach określonych w przepisach prawa krajowego dotyczących ochrony danych osobowych.

8. W przypadku skierowania przez osobę trzecią lub [...] do EC jakichkolwiek roszczeń, w tym roszczeń odszkodowawczych, związanych z nieprawidłowym przetwarzaniem Danych Osobowych przez Przetwarzającego Dane, w tym przetwarzaniem Danych Osobowych niezgodnie z niniejszą Umową DPA lub niezgodnie z Prawem Ochrony Danych Osobowych lub niezgodnie z pisemnymi poleceniami EC lub [...] lub wbrew pisemnym poleceniom EC lub [...], Przetwarzający Dane zwolni EC z obowiązku świadczenia w przypadku jakiegokolwiek roszczenia osoby trzeciej lub [...] w zakresie wszelkich odszkodowań należnych od EC w związku z takim naruszeniem w pełnym zakresie oraz pokrycia wszelkich kosztów związanych z dochodzeniem przez osobę trzecią lub [...] tego roszczenia, w tym kosztów sądowych i kosztów zastępstwa procesowego. Podmiot Przetwarzający jest odpowiedzialny na zasadach wskazanych powyżej w stosunku do [...] w zakresie kierowanych do niego roszczeń związanych z nieprawidłowym przetwarzaniem Danych Osobowych po stronie Przetwarzającego Dane.
9. Przetwarzający Dane jest zobowiązany do udzielenia EC lub [...] wszelkiej pomocy, w tym informacji i wyjaśnień, potrzebnych do podjęcia obrony przed tymi roszczeniami. Przetwarzający Dane wstąpi do procesu na miejsce pozwanego lub, gdyby było to niemożliwe, wstąpi do procesu w charakterze interwenienta ubocznego.
10. Przetwarzający Dane ponosi względem EC lub [...] pełną odpowiedzialność za wszelkie działania lub zaniechania Podprzetwarzających Dane, w zakresie, w jakim powierza im przetwarzanie Danych Osobowych, których dotyczy niniejsza Umowa DPA, jak za własne działania lub zaniechania, niezależnie od podjętych przez Przetwarzającego Dane działań mających na celu dokonanie oceny, czy Podprzetwarzający Dane daje rękojmię należytego przetwarzania Danych Osobowych, w tym czy stosuje właściwe środki techniczne lub organizacyjne zabezpieczenia Danych Osobowych.
11. EC nie ponosi żadnej odpowiedzialności w stosunku do Przetwarzającego Dane lub Podprzetwarzającego Dane za szkodę powstałą po stronie Przetwarzającego Dane lub Podprzetwarzającego Dane wskutek nałożenia odpowiednio na Przetwarzającego Dane lub Podprzetwarzającego Dane przez organ nadzorczy administracyjnej kary pieniężnej lub innej sankcji administracyjnej z tytułu Naruszenia Ochrony Danych Osobowych przez odpowiednio Przetwarzającego Dane lub Podprzetwarzającego Dane.
12. Przetwarzający zobowiązuje się do zawarcia w umowach DPA zawartych z podmiotami Podprzetwarzającymi klauzuli, zgodnie z którą Administratorzy Danych oraz EC na podstawie pełnomocnictw szczególnych od Administratorów będą uprawnieni do rozwiązania tych umów i nakazania usunięcia lub zwrotu Danych Osobowych

§10. Komunikowanie się Stron

1. EC wyznacza osobę kontaktową określoną w Załączniku I pkt 5 do niniejszej Umowy DPA.
2. Przetwarzający Dane wyznacza osobę kontaktową określoną w Załączniku I pkt 5 do niniejszej Umowy DPA.

§11. Załączniki do Umowy DPA

Poniższe Załączniki stanowią integralną część niniejszej Umowy DPA.

Załącznik I określa:

1. datę zawarcia niniejszej Umowy DPA,
2. strony Umowy DPA,
3. przedmiot Umowy DPA,
4. cel przetwarzania Danych Osobowych,
5. osoby kontaktowe Stron.

Załącznik II określa:

1. Dane Osobowe przetwarzane przez Przetwarzającego Dane,

2. Sposób przetwarzania Danych Osobowych.

Załącznik III określa:

1. Wzór formularza zgłoszenia naruszenia.

Załącznik IV określa:

1. Wykaz Podprzetwarzających, na rzecz których EC wyraża zgodę na dokonanie dalszego powierzenia Danych Osobowych przez Przetwarzającego Dane

§12. Postanowienia końcowe

1. Niniejsza Umowa DPA zaczyna obowiązywać w dniu jej podpisania przez obie Strony. Niniejsza Umowa DPA ulega rozwiązaniu wraz z rozwiązaniem Umowy Głównej lub w inny sposób określony tamże.
2. Zmiany niniejszej Umowy DPA wymagają zachowania formy pisemnej pod rygorem nieważności, za wyjątkiem zmian osób kontaktowych Stron, o których Strony zawiadamiają się w formie pisemnej
3. EC może rozwiązać niniejszą Umowę DPA w każdym czasie bez zachowania okresu wypowiedzenia w przypadku poważnego naruszenia postanowień niniejszej Umowy DPA, przy czym za poważne naruszenie postanowień niniejszej Umowy DPA uznać należy w szczególności: (i) niewykonanie polecenia lub odmowa zezwolenia na audyty ze strony EC, w części lub w całości, lub (ii) Przetwarzanie Danych w zakresie innym niż dozwolony cel lub poza uzgodnionym krajem, lub (iii) zaangażowanie niezatwierdzonych Podprzetwarzających Dane, lub (iv) jakiegokolwiek istotne Naruszenie Ochrony Danych Osobowych lub brak zgłoszenia zgodnie z wymogami określonymi w § 6.6 powyżej.
4. Jeżeli podjęcie jakichkolwiek czynności Przetwarzania Danych Osobowych będzie konieczne po wygaśnięciu Umowy Głównej w celu dokonania właściwych rozliczeń między Stronami lub podjęcia innych czynności w celu wygaszenia wynikających z Umowy Głównej zobowiązań, do takiego dalszego Przetwarzania Danych Osobowych zastosowanie będą miały postanowienia niniejszej Umowy DPA.
5. W przypadku, gdy część niniejszej Umowy DPA straci ważność lub stanie się niewykonalna, jej pozostałe postanowienia będą nadal wiążące dla Stron, chyba że Umowa DPA bez tych nieważnych części lub postanowień stałaby się niewykonalna. W takim przypadku Strony natychmiast rozpoczną negocjacje w celu przyjęcia nowych postanowień pozwalających na wykonanie Umowy DPA w sposób jak najpełniej zaspokajający ich wzajemne zobowiązania.
6. Niniejsza Umowa DPA stanowi całość uzgodnień i ustaleń pomiędzy Stronami w zakresie spraw w niej uregulowanych i zastępuje jakiegokolwiek poprzednie umowy łączące Strony i odnoszące się do tych spraw.
7. Niniejsza Umowa DPA podlega prawu właściwemu dla EC i zgodnie z nim powinna być interpretowana. Wszelkie spory wynikające z niniejszej Umowy DPA będą rozstrzygane przez sądy właściwe dla siedziby EC.
8. Niniejsza Umowa DPA została sporządzona i podpisana w dwóch jednobrzmiących egzemplarzach po jednym egzemplarzu dla każdej ze Stron.

Za EC	Za Przetwarzającego Dane

Załącznik I do Umowy DPA

1. Data zawarcia Umowy DPA

Niniejsza Umowa DPA została zawarta w dniu [...] 202[] r.

2. Strony Umowy DPA

ENEA Centrum Sp. z o.o. z siedzibą w Poznaniu, pl. Władysława Andersa 7 , 61-894 Poznań z siedzibą w
wpisana do rejestru przedsiębiorców prowadzonego przez Sąd Rejonowy Poznań – Nowe Miasto i Wilda w Poznaniu VIII Wydział Gospodarczy – Krajowy Rejestr Sądowy pod numerem KRS 477231, NIP 7770002843, REGON 630770227, wysokość kapitału zakładowego: 103.929.000,00 zł;	wpisana do rejestru przedsiębiorców prowadzonego przez Sąd Rejonowy w pod numerem KRS, NIP, REGON, wysokość kapitału zakładowego:zł, kapitał zakładowy wypłacony: zł
zwana dalej „ EC ”	zwana dalej „ Przetwarzającym Dane ”
reprezentowana przez:	reprezentowana przez:

3. Przedmiot Umowy DPA

Strony łączy umowa [...] z dnia [...] dotycząca świadczenia przez Przetwarzającego Dane usług na rzecz EC w postaci: [...]

(prosimy szczegółowo opisać usługi, do których potrzebne jest przetwarzanie danych).

Niniejsza Umowa DPA stanowi Załącznik do Umowy Głównej.

4. Cel przetwarzania danych osobowych

Przetwarzający Dane może przetwarzać Dane Osobowe, zgodnie z § 1 niniejszej Umowy DPA („Przetwarzanie Danych Osobowych”) wyłącznie dla następujących celów: [...].

(Należy opisać konkretnie jakie usługi Przetwarzający Dane ma świadczyć na rzecz EC lub jeżeli taki szczegółowy opis usług jest zawarty w Umowie Głównej, można odnieść się do tej umowy dokładnie cytując odnośne klauzule, które zawierają opis usługi)

5. Osoby kontaktowe Stron

	<i>po stronie EC</i>	<i>po stronie Przetwarzającego</i>
<i>Imię i nazwisko</i>		
<i>Stanowisko</i>		
<i>Telefon</i>		
<i>E-mail</i>		

Załącznik II do Umowy DPA

1. Dane Osobowe przetwarzane przez Przetwarzającego Dane

Rodzaj Osób, których Dane Dotyczą:

Z podziałem na spółki GK Enea, których dane zostają powierzone (prosimy wskazać, czy chodzi o dane kontrahentów, pracowników czy jakichkolwiek innych osób fizycznych (takich jak dostawcy lub klienci))

Rodzaje Danych Osobowych, których przetwarzanie dotyczy:**(Przykłady)**

- Imiona/Nazwisko
- Adres
- Miejsce urodzenia
- Dane o stanie cywilnym
- Tel./Faks
- Adres
- Podpis
- Obywatelstwo
- Zawód
- Rachunek bankowy, itd.

Dane wrażliwe/specjalne (które muszą zostać tutaj wymienione szczegółowo):**(Przykłady)**

- dane dotyczące stanu zdrowia
- religia
- członkostwo w radzie pracowniczej, itd.
- rasa,
- płeć itd.

2. Sposób przetwarzania Danych Osobowych

Dane Osobowe będą przetwarzane w następujący sposób: [...] (należy opisać sposób techniczny i/lub organizacyjny, w jaki Przetwarzający Dane otrzyma lub dostanie dostęp do Danych Osobowych np. przesłanie poprzez bezpieczne połączenie, dostęp do systemu/aplikacji xyz, zbieranie danych poprzez konkretne interfejsy, itd.).

Załącznik III do Umowy DPA**- Wzór zgłoszenia o Naruszeniu Ochrony Danych Osobowych**

Należy wypełnić w ciągu 6 godzin od uzyskania świadomości o Naruszeniu. Wypełnione zgłoszenie należy przesłać za pośrednictwem zaszyfrowanej wiadomości e-mail do osoby kontaktowej po stronie EC wskazanej w Umowie DPA.

Wzór zgłoszenia o Naruszeniu Ochrony Danych Osobowych		
Przetwarzający:		
Zgłaszający:		
Wydział/departament:	Numer telefonu:	E-mail:

Data zgłoszenia:	Czas zgłoszenia:				
Data zdarzenia:	Czas zdarzenia:				
Czy zgłoszenie zostało dokonane z opóźnieniem: (<i>minęły więcej niż 6 godzin od daty zdarzenia</i>)	<table style="width: 100%; text-align: center;"> <tr> <td>T</td> <td>N</td> </tr> <tr> <td><input type="checkbox"/></td> <td><input type="checkbox"/></td> </tr> </table>	T	N	<input type="checkbox"/>	<input type="checkbox"/>
T	N				
<input type="checkbox"/>	<input type="checkbox"/>				
Powód opóźnienia:					
Opis Naruszenia Ochrony Danych Osobowych (<i>proszę krótko opisać zdarzenie</i>)					
1) Kategorie podmiotów danych (<i>np. klienci, pracownicy</i>) 2) Liczba podmiotów danych dotkniętych Naruszeniem (<i>przybliżona</i>) 3) Kategorie zbiorów/rejestrów danych (<i>np. dane finansowe, numery rachunków bankowych</i>) 4) Liczba zbiorów/rejestrów danych dotkniętych Naruszeniem (<i>przybliżone</i>)					
Opis możliwych skutków Naruszenia Ochrony Danych Osobowych:					
1) Czy istnieje zagrożenie dla danych szczególnych kategorii? Jeśli tak, proszę wskazać w jakim zakresie. 2) Czy podmioty danych dotkniętych Naruszeniem mają świadomość Naruszenia? 3) Jaki wpływ i konsekwencje dla bezpieczeństwa ich danych może mieć Naruszenie? 4) Czy którykolwiek z podmiotów danych dotkniętych Naruszeniem złożył w związku z nim skargę lub zgłosił roszczenia?					

Środki naprawcze			
1) Jakie środki zostały wdrożone w celu zapobieżenia tego rodzaju zdarzeniom?			
2) Czy zostały podjęte jakiegokolwiek środki mające na celu ograniczenie wpływu zdarzenia na bezpieczeństwo danych? Jeśli tak, proszę je opisać szczegółowo.			
3) Czy wobec danych dotkniętych Naruszeniem zastosowano środki naprawcze? Jeśli tak, proszę wskazać jakie i kiedy.			
4) Jakie środki podjęto w celu zapobieżenia zajścia takich zdarzeń w przyszłości?			
Szkolenia i wytyczne			
1) Czy Twój personel został przeszkolony ze znajomości RODO?			
2) Czy szkolenia w zakresie RODO są obowiązkowe? Czy osoby uczestniczące w zdarzeniu brały udział w szkoleniu?			
Pozostałe			
1) Czy policja została poinformowana o zdarzeniu? Jeśli tak, proszę podać szczegóły.			
2) Czy pozostałe właściwe organy zostały poinformowane o zdarzeniu? Jeśli tak, proszę podać szczegóły.			
3) Czy zdarzenie były przedmiotem jakichkolwiek doniesień medialnych? Jeśli tak, proszę podać szczegóły.			
Czy zgodnie z Twoją wiedzą zdarzenie dotyczyło któregokolwiek z poniższych elementów?			
Telefon	<input type="checkbox"/>	Kradzież	<input type="checkbox"/>
Fax	<input type="checkbox"/>	Oszustwo	<input type="checkbox"/>
Kserokopiarka	<input type="checkbox"/>	Nieautoryzowany dostęp	<input type="checkbox"/>
Hardware komputerowy	<input type="checkbox"/>	Klienci	<input type="checkbox"/>
E-mail	<input type="checkbox"/>	Osoby trzecie	<input type="checkbox"/>
Pobranie z Internetu	<input type="checkbox"/>	Prawo autorskie	<input type="checkbox"/>
Wirus	<input type="checkbox"/>	Inne (proszę wskazać poniżej)	<input type="checkbox"/>

Czy zgłosiłeś Naruszenie: <i>(proszę zaznaczyć właściwe)</i>			T	N
Przełożony – Organy wykonawcze – Szef działu IT – Audytor wewnętrzny – Inny <i>(proszę wskazać poniżej)</i>			<input type="checkbox"/>	<input type="checkbox"/>
Dane kontaktowe na wypadek potrzeby uzyskania dalszych informacji lub wyjaśnień <i>(nazwisko, stanowisko, e-mail, telefon)</i>				

Podpis osoby upoważnionej przez Przetwarzającego Dane:	Data:
--------------------------------------------------------	-------